



Schönes Wetter ?!

Wetterfrösche wissen mehr



TFA[®]



Neue Produktlinie GlasWerk

Wir von TFA Dostmann blicken mit Stolz auf die letzten 55 Jahre zurück. Mit innovativ denkenden Mitarbeitern und unserer langjährigen Erfahrung gelingt es uns, den Markt immer wieder mit neuen und trendfähigen Produkten zu überraschen.

GlasWerk ergänzt unser Angebot um eine völlig neue Produktkategorie für Zuhause, Gastro und Hotel: Trinkhalme aus Glas. Herstellung, Personalisierung und Verpackung finden vollständig an unserem Unternehmenssitz statt.



Mehr zur Plastik-Alternative auf Seite 163 oder online auf unserer Webseite.

New product line GlasWerk

At TFA Dostmann, we look back on the last 55 years with pride. With innovative thinking employees and many years of experience, we manage to take the market by surprise again and again with new and trendy products.

GlasWerk complements our offer with a completely new product category for the home, the catering and hospitality industries: drinking straws made of glass. Manufacturing, personalization and packaging take place entirely at our main factory and headquarters in Germany.

More about the plastic alternative on page 163 and on our website.

Nouvelle ligne de produits GlasWerk

Chez TFA Dostmann, nous sommes fiers des dernières 55 années. Grâce à nos collaborateurs innovants et à notre expérience de longues années, nous réussissons toujours à étonner le marché avec des produits à la pointe des tendances.

GlasWerk complète notre gamme avec une toute nouvelle catégorie de produits pour la maison, la gastronomie et l'hôtellerie : des pailles en verre. Fabrication, personnalisation et emballage ont lieu entièrement au siège de notre entreprise en Allemagne.

Pour en savoir plus sur les alternatives au plastique, consultez la page 163 ou notre site Internet.

004 – 063 Wetter + Raumklima digital

Weather + room climate digital | Météo + climat intérieur digital



WETTERdirekt + Meteotime		4 – 17
Funk-Wetterstationen	Wireless weather stations Stations météo radio-pilotées	18 – 37
Funk-Thermo- + Hygrometer	Wireless thermo- + hygrometers Thermo- + hygromètres radio-pilotés	38 – 48
Digitale Wetterstationen	Digital weather stations Stations météo digitales	49 – 50
Digitale Thermo- + Hygrometer	Digital thermo- + hygrometers Thermo- + hygromètres digitaux	50 – 63

064 – 073 Internet + Smartphone

WeatherHub		64 – 70
Observer		71 – 72
Smartphone-Produkte	Smartphone products Produits smartphone	73



074 – 091 Professionals

Profi-Thermo- + Hygrometer	Professional thermo- + hygrometers Thermo- + hygromètres professionnels	74 – 79
Datenlogger	Data loggers Enregistreurs de données	80 – 82
Infrarot-Thermometer	Infrared thermometers Thermomètres infrarouge	83 – 87
CO₂, Materialfeuchte + mehr	CO ₂ , moisture + more CO ₂ , humidité de matériau + plus	88 – 91



092 – 185 Home + Health

Analoge Wecker	Analogue alarm clocks Réveils analogiques	92 – 102
Digitale Wecker	Digital alarm clocks Réveils digitaux	103 – 121
Wanduhren	Wall clocks Horloges murales	122 – 151
Timer + Sanduhren	Timers + hourglasses Minuteurs + sabliers	152 – 162
Glaswerk Trinkhalme	Glaswerk drinking straws Pailles Glaswerk	163
Sous-vide		164 – 165
Haushaltsthermometer	Household thermometers Thermomètres de ménage	166 – 175
Waagen	Scales Balances	175 – 179
Bade- + Fieberthermometer	Bath + medical thermometers Thermomètres de bain + médicaux	180 – 182
Saunageräte	Sauna instruments Instruments sauna	182 – 185





Kennen Sie unseren Händlerbereich?

Über unseren Händlerbereich bekommen Sie den exklusiven Zugang zu **POS-Artikeln** und **Ankündigungen von Neuheiten**. Speichern Sie interessante Produkte auf einer **Merkliste** und senden Sie die Liste direkt an Ihren **TFA-Ansprechpartner** für ein Angebot oder eine Bestellung. Laden Sie sich Produktprofile mit den wichtigsten Details als **PDF-Datenblatt** herunter und nutzen Sie die Informationen zur Verkaufsunterstützung.

Registrieren Sie sich: www.tfa-dostmann.de/haendler-login

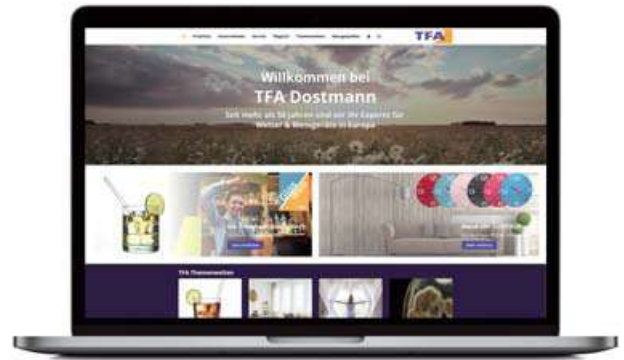

Do you know our dealer-partner area?

Our dealer section gives you exclusive access to **POS articles** and **announcements of new products**. With the **wish list function**, you can save interesting products and send them directly to **your TFA contact** to request a quote or to place an order. Download the product profile with the most important details as a **PDF datasheet** for sales support.

Register: www.tfa-dostmann.de/en/login

Connaissez-vous notre espace revendeur ?

Sur notre espace revendeur, vous avez un accès exclusif aux **articles point de vente** et aux **annonces de nouveautés**. La **fonction de liste de favoris** vous permet d'enregistrer les produits intéressants et de les envoyer directement à votre contact TFA pour recevoir un devis ou passer une commande. Téléchargez le descriptif du produit avec tous les détails importants sous forme de **fiche PDF** pour vous aider lors de la vente.

Enregistrez-vous : www.tfa-dostmann.de/en/login

186 – 193 Outdoor + Freizeit Outdoor + leisure | Outdoor + loisirs



Outdoor-Instrumente	Outdoor instruments Instruments outdoor	186 – 187
Kofferwaagen + Autozubehör	Luggage scales + car accessories Pèses-valise + accessoires de voiture	188 – 189
Lupen	Magnifiers Loupes	190 – 191
Taschenlampen + Feuerzeuge	Flashlights + lighters Lampes de poche + briquets	192 – 193

194 – 217 Garten Garden | Jardin



Regenmesser	Rain gauges Pluviomètres	194 – 195
Pool + Teich	Pool + pond Piscine + bassin	196 – 197
Gartenthermometer	Garden thermometers Thermomètres de jardin	198 – 201
Fensterthermometer	Window thermometers Thermomètres de fenêtre	202 – 206
Maxima-Minima-Thermometer	Maxima minima thermometers Thermomètres maxima minima	207 – 208
Außenthermometer	Outdoor thermometers Thermomètres extérieurs	209 – 211
Innen-Außenthermometer	Indoor-outdoor thermometers Thermomètres intérieurs / extérieurs	212 – 217

218 – 245 Wetter + Raumklima analog Weather + room climate analogue | Météo + climat intérieur analogique



Zimmerthermometer	Indoor thermometers Thermomètres pour l'intérieur	218 – 219
Galileo Galilei Thermometer	Galileo Galilei thermometers Thermomètres Galileo Galilei	220 – 221
Thermo- + Hygrometer	Thermo- + hygrometers Thermo- + hygromètres	222 – 225
Barometer + Kombinationen	Barometers + combinations Baromètres + combinaisons	226 – 228
Wetterstationen	Weather stations Stations météo	229 – 241
Einbauwerke	Built-in movements Mouvements encastrables	242 – 244
Displays		245

246 – 251 Sender + Zubehör, Legende Transmitters + accessories, legend | Émetteurs + accessoires, légende



Sender + Zubehör	Transmitters + accessories Émetteurs + accessoires	246 – 249
Legende	Legend Légende	250 – 251



WetterDirekt-Technologie
seit 2007



Profi-Wettervorhersage
für Ihre Region



Vom Wetterdienst
per Satellitentechnik



Kostenlos mehrmals
täglich auf Ihre Station



Lokale Außenwerte
über Sender

35.5061.01.IT Aura

Aktuelle Tagesprognose

Symbol Wetterprognose
Voraussichtliche Höchst- und Tiefsttemperatur

Wahlanzeige

Uhrzeit, Datum
Alarmzeit

Innentemperatur

für lokale Temperaturen sind Höchst- und Tiefstwerte abrufbar

Außensender

aktuelle Außen-
temperatur

Weitere Wetterprognosen

für die nächsten 4 Tage
oder im Tagesverlauf
Vorhersage voraussichtliche
Höchst- und Tiefsttemperatur



WETTERdirekt
Basisstation



IT+
100 m
868MHz

COLOR
SHARP
DISPLAY

TFA
DESIGN
PATENT



WETTERdirekt Außensender
mit 100 m Reichweite

▲ 35.5061.01.IT

AURA

Satellitengestützte Funk-Wetterstation mit 'Color Sharp' Farbwechsel-Display

mit WETTERdirekt-Technologie: Regionale Wetterprognose für 50 verschiedene Gebiete in Deutschland, erstellt von professionellen Meteorologen, per Satellitentechnik über ein spezielles Funknetz auf Ihre Station, Wettervorhersage für 5 Tage im Voraus (heute + 4 Tage), unterteilt nach 4 Tageszeiten (vormittags, nachmittags, abends, nachts), kontrastreiches und farbindensives Color Sharp Display mit verschiedenen Einstellmöglichkeiten: automatischer Wechsel zwischen 600 Farbnuancen, Wechsel nach Außentemperatur oder feste Farbe (22 Farben), drei Helligkeitsstufen, detaillierte Darstellung mit 36 verschiedenen Wettersymbolen, Anzeige der voraussichtlichen Höchst- und Tiefstwerte, kabellose Übertragung der Außentemperatur über Sender (max. 100 m) mit IT-Technologie, Anzeige der Innentemperatur, lokale Max.-Min.-Werte, Uhrzeit mit Weckalarm und Datum

T in: 0...+60°C, T out: -40...+60°C

■ T 30.3156.WD, 2x 1,5 V AA

□ 200 x 30 x 92 mm, 273 g, 2x 1,5 V AA, EK-EL



Nur für Deutschland | only for Germany | seulement pour l'Allemagne



35.5049.IT

MIRA
Satellitengestützte Funk-Wetterstation

Mit WETTERdirekt-Technologie: Regionale Wetterprognose für 50 verschiedene Gebiete in Deutschland, erstellt von professionellen Meteorologen, per Satellitentechnik über ein spezielles Funknetz auf Ihre Station, Wettervorhersage für 12 Stunden im Voraus für die nächsten zwei Tagesabschnitte (vormittags, nachmittags, abends, nachts), detaillierte Darstellung mit 36 verschiedenen Wettersymbolen, Anzeige der voraussichtlichen Höchst- und Tiefstwerte, Sturmwarnung ab 8 Beaufort, kabellose Übertragung der Außentemperatur über Sender (max. 100 m) mit permanenter Anzeige der Max.-Min.-Werte, Innentemperatur und Raumluftfeuchtigkeit, Uhrzeit mit Weckalarm und Datum

T in: 0...+60°C, T out: -40...+60°C, H in: 1...99%

T 30.3156.WD, 2x 1,5 V AA

94 x 26 (60) x 175 mm, 142 g, 2x 1,5 V AA, EK-EL

IT+
100 m
868MHz

SWISS
PRECISION
SENSOR

TFA
DESIGN
PATENT

IT+
100 m
868MHz

SWISS
PRECISION
SENSOR

TFA
DESIGN
PATENT

35.5019.IT

NOVA

Satellitengestützte Funk-Wetterstation

wie 35.5049.IT

T 30.3156.WD, 2x 1,5 V AA

75 x 32 (54) x 151 (155) mm, 109 g,

2x 1,5 V AA, EK-EL



Infos + Video





IT+
100 m
868MHz



35.5042.IT

TABLA

Satellitengestützte Funk-Wetterstation

Mit WETTERdirekt-Technologie: Regionale Wetterprognose für 50 verschiedene Gebiete in Deutschland, erstellt von professionellen Meteorologen, per Satellitentechnik über ein spezielles Funknetz auf Ihre Station, Wettervorhersage für 3 Tage im Voraus (heute + 2 Tage), detaillierte Darstellung mit 24 verschiedenen Wettersymbolen, Anzeige der voraussichtlichen Höchst- und Tiefstwerte für jeden Tag, kabellose Übertragung der Außentemperatur über Sender (max. 100 m) mit IT-Technologie, Anzeige der Innentemperatur, Uhrzeit mit Weckalarm und Datum, Aluminium-Oberfläche/Plexiglas

T in: 0...+60°C, T out: -40...+60°C

📶 T 30.3156.WD, 🔋 2x 1,5 V AA

📏 125 x 27 (60) x 131 mm, 133 g, 🔋 2x 1,5 V AA, EK-EL

IT+
100 m
868MHz

TFA
DESIGN
PATENT

35.5028.IT

ZETA IT

Satellitengestützte Funk-Wetterstation

wie 35.5042.IT, grau-silber

📶 T 30.3156.WD, 🔋 2x 1,5 V AA

📏 119 x 29 (47) x 138 (141) mm, 173 g,

🔋 3x 1,5 V AA, EK-EL





Nur für Deutschland | only for Germany | seulement pour l'Allemagne



IT+
100 m
868MHz

TFA
DESIGN
PATENT

35.5003.02.IT

**GALILEO
Satellitengestützte Funk-Wetterstation**

Mit WETTERdirekt-Technologie: Regionale Wetterprognose für 50 verschiedene Gebiete in Deutschland, erstellt von professionellen Meteorologen, per Satellitentechnik über ein spezielles Funknetz auf Ihre Station, Wettervorhersage für 4 Tage im Voraus (heute + 3 Tage), unterteilt nach 4 Tageszeiten (vormittags, nachmittags, abends, nachts), detaillierte Darstellung mit 36 verschiedenen Wettersymbolen, Anzeige der voraussichtlichen Höchst- und Tiefstwerte für jeden Tag, kabellose Übertragung der Außentemperatur über Sender (max. 100 m) mit IT-Technologie, Anzeige der Innentemperatur, Uhrzeit mit Weckalarm und Datum, perlmuttweiß

T in: 0...+60°C, T out: -40...+60°C
 T 30.3156.WD, 2x 1,5 V AA
 127 x 40 x 131 mm, 186 g,
 2x 1,5 V C, EK-EL

Infos + Video



IT+
100 m
868MHz

TFA
DESIGN
PATENT

35.5003.10.IT

**GALILEO
Satellitengestützte Funk-Wetterstation**
wie 35.5003.02.IT, grau

T 30.3156.WD, 2x 1,5 V AA
 127 x 40 x 131 mm, 186 g,
 2x 1,5 V C, EK-EL



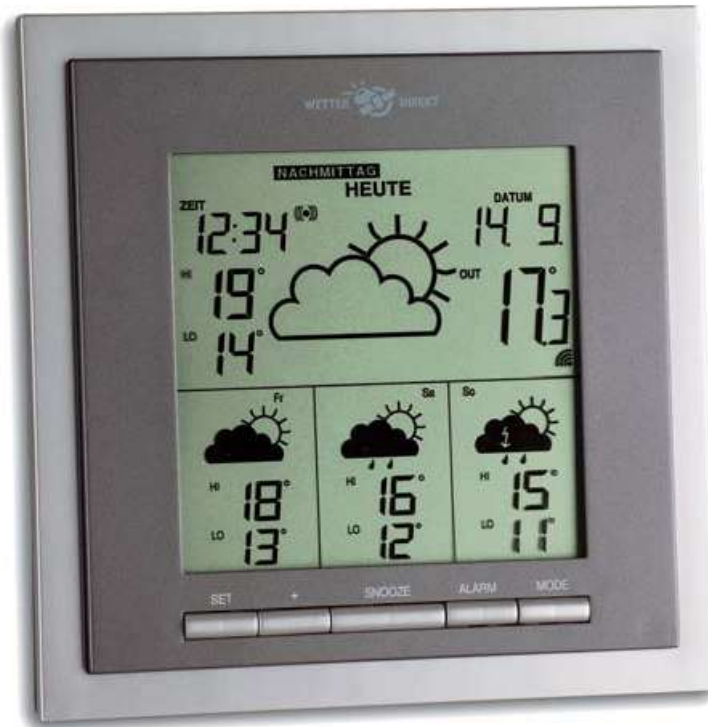

35.5010.IT

EOS

Satellitengestützte Funk-Wetterstation

Mit WETTERdirekt-Technologie:

Regionale Wetterprognose für 50 verschiedene Gebiete in Deutschland, erstellt von professionellen Meteorologen, per Satellitentechnik über ein spezielles Funknetz auf Ihre Station, Wettersvorhersage für 4 Tage im Voraus (heute + 3 Tage), unterteilt nach 4 Tageszeiten (vormittags, nachmittags, abends, nachts), detaillierte Darstellung mit 36 verschiedenen Wettersymbolen, Anzeige der voraussichtlichen Höchst- und Tiefstwerte für jeden Tag, kabellose Übertragung der Außentemperatur über Sender (max. 100 m) mit IT-Technologie, Anzeige der Innentemperatur, Uhrzeit mit Weckalarm und Datum, grau-silber

T in: 0...+60°C, T out: -40...+60°C

■ T 30.3156.WD, □ 2x 1,5 V AA

□ 149 x 52 x 149 mm, 235 g,

□ 2x 1,5 V C, EK-EL

IT+
100 m
868MHz

TFA
DESIGN
PATENT

Infos + Video



IT+
100 m
868MHz

SWISS
PRECISION
SENSOR

TFA
DESIGN
PATENT

35.5001.IT

GALILEO PLUS

Satellitengestützte Funk-Wetterstation

wie 35.5003.02.IT, mit Außenluftfeuchtigkeit über Sender, samtschwarz

T in: 0...+60°C, T out: -40...+60°C,

H out: 1...99%

■ T/H 30.3155.WD, □ 2x 1,5 V AA

□ 127 x 40 x 131 mm, 176 g,

□ 2x 1,5 V C, EK-EL





Nur für Deutschland | only for Germany | seulement pour l'Allemagne

IT+
100 m
868MHz

TFA
DESIGN
PATENT



35.5056.01.IT

CIELO

Satellitengestützte Funk-Wetterstation

Mit WETTERdirekt-Technologie:

Regionale Wetterprognose für 50 verschiedene Gebiete in Deutschland, erstellt von professionellen Meteorologen, per Satellitentechnik über ein spezielles Funknetz auf Ihre Station, Wettervorhersage für 4 Tage im Voraus (heute + 3 Tage), unterteilt nach 4 Tageszeiten (vormittags, nachmittags, abends, nachts), detaillierte Darstellung mit 36 verschiedenen Wettersymbolen, Anzeige der voraussichtlichen Höchst- und Tiefstwerte für jeden Tag, kabellose Übertragung der Außentemperatur über Sender (max. 100 m) mit IT-Technologie, Anzeige der Innentemperatur, Uhrzeit mit Weckalarm und Datum

T in: 0...+60°C, T out: -40...+60°C

■ T 30.3156.WD, □ 2x 1,5 V AA

□ 130 x 42 x 113 mm, 158 g, □ 2x 1,5 V C, EK-EL

IT+
100 m
868MHz

SWISS
PRECISION
SENSOR

TFA
DESIGN
PATENT



variables Display

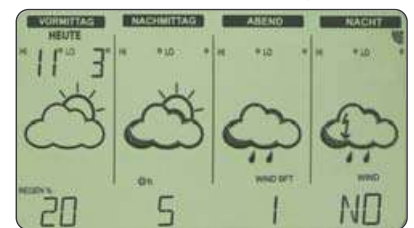

35.5032.IT

VARIO

Satellitengestützte Funk-Wetterstation

Mit WETTERdirekt-Technologie: Regionale Wetterprognose für 50 verschiedene Gebiete in Deutschland und 150 Urlaubsziele in Europa, erstellt von professionellen Meteorologen, per Satellitentechnik über ein spezielles Funknetz auf Ihre Station, Wettervorhersage für 4 Tage im Voraus (heute + 3 Tage), unterteilt nach 4 Tageszeiten (vormittags, nachmittags, abends, nachts), Display umschaltbar von 4-Tages-Übersicht auf Wetterentwicklung im Tagesverlauf, detaillierte Darstellung mit 36 verschiedenen Wettersymbolen und Textdisplay, Anzeige der voraussichtlichen Höchst- und Tiefstwerte für jeden Tag, Sonnenstunden pro Tag, Regenwahrscheinlichkeit, Windrichtung, Windstärke, 2 ausgewählte Urlaubsziele mit 4-Tagesprognose und Höchst- und Tiefstwerten, kabellose Übertragung der Außentemperatur und Luftfeuchtigkeit über Sender (max. 100 m) mit IT-Technologie, Anzeige der Innentemperatur und Raumluftfeuchtigkeit, Uhrzeit mit Datum, samtschwarz

T in: -10...+60°C, T out: -40...+60°C, H in/out: 1...99%

■ T/H 30.3155.WD, □ 2x 1,5 V AA

□ 165 x 40 x 105 mm, 180 g, □ 2x 1,5 V C, EK-EL



35.5053.IT

HELIOS

Satellitengestützte Funk-Wetterstation

Mit WETTERdirekt-Technologie:

Regionale Wetterprognose für 50 verschiedene Gebiete in Deutschland, erstellt von professionellen Meteorologen, per Satellitentechnik über ein spezielles Funknetz auf Ihre Station, Wettervorhersage für 4 Tage im Voraus (heute + 3 Tage), unterteilt nach 4 Tageszeiten (vormittags, nachmittags, abends, nachts), beleuchtetes Display mit 7 Helligkeitsstufen, 36 verschiedene Wettersymbole, Anzeige der voraussichtlichen Höchst- und Tiefstwerte für jeden Tag, kabellose Übertragung der Außentemperatur über Sender (max. 100 m) mit IT-Technologie, Anzeige der Innentemperatur, Uhrzeit mit Weckalarm und Datum

T in: 0...+60°C, T out: -40...+60°C

T 30.3156.WD, 2x 1,5 V AA

149 x 73 x 149 mm, 295 g,

3x 1,5 V AA, EK-EL

IT+
100 m
868MHz

TFA
DESIGN
PATENT

IT+
100 m
868MHz

TFA
DESIGN
PATENT

35.5057.IT

HELIOS COLOR

Satellitengestützte

Funk-Wetterstation

wie 35.5053.IT,

beleuchtetes Farbdisplay

T in: 0...+60°C, T out: -40...+60°C

T 30.3156.WD, 2x 1,5 V AA

149 x 73 x 149 mm, 295 g,

3x 1,5 V AA, EK-EL





Nur für Deutschland | only for Germany | seulement pour l'Allemagne



IT+
100 m
868MHz

TFA
DESIGN
PATENT

35.5059.01.IT

LUX COLOR

Satellitengestützte Funk-Wetterstation

Mit WETTERdirekt-Technologie:

Regionale Wetterprognose für 50 verschiedene Gebiete in Deutschland, erstellt von professionellen Meteorologen, per Satellitentechnik über ein spezielles Funknetz auf Ihre Station, Wettervorhersage für 4 Tage im Voraus (heute + 3 Tage), unterteilt nach 4 Tageszeiten (vormittags, nachmittags, abends, nachts), beleuchtetes Farbdisplay mit 7 Helligkeitsstufen, 36 verschiedene Wettersymbole, Anzeige der voraussichtlichen Höchst- und Tiefstwerte für jeden Tag, kabellose Übertragung der Außentemperatur über Sender (max. 100 m) mit IT-Technologie, Anzeige der Innentemperatur, Uhrzeit mit Weckalarm und Datum

T in: 0...+60°C, T out: -40...+60°C

T 30.3156.WD, 2x 1,5 V AA

171 x 28 (59) x 127 mm, 262 g, 3x 1,5 V AAA, EK-EL



IT+
100 m
868MHz

SWISS
PRECISION
SENSOR

COLOR
SHARP
DISPLAY

TFA
DESIGN
PATENT



35.5060.01.IT

NIMBUS

Satellitengestützte Funk-Wetterstation mit 'Color Sharp' Farbwechsel-Display

Mit WETTERdirekt-Technologie: Regionale Wetterprognose für 50 verschiedene Gebiete in Deutschland, erstellt von professionellen Meteorologen, per Satellitentechnik über ein spezielles Funknetz auf Ihre Station, Wettervorhersage für 4 Tage im Voraus (heute + 3 Tage), unterteilt nach 4 Tageszeiten (vormittags, nachmittags, abends, nachts), kontrastreiches und farbintensives Color Sharp Display mit verschiedenen Einstellmöglichkeiten: automatischer Wechsel zwischen 600 Farbnuancen, Wechsel nach Außentemperatur oder feste Farbe (22 Farben), drei Helligkeitsstufen, detaillierte Darstellung mit 36 verschiedenen Wettersymbolen, Anzeige der voraussichtlichen Höchst- und Tiefstwerte, Regenwahrscheinlichkeit und Sonnenstunden, kabellose Übertragung der Außentemperatur über Sender (max. 100 m) mit IT-Technologie, Anzeige der Innentemperatur und Raumluftfeuchtigkeit, Uhrzeit

T in: 0...+60°C, T out: -40...+60°C, H in: 1...99%

T 30.3156.WD, 2x 1,5 V AA

148 x 53 x 117 mm, 247 g, 2x 1,5 V AA, EK-EL



IT+
100 m
868MHz

SWISS
PRECISION
SENSOR

TFA
DESIGN
PATENT

35.5017.IT

EOS INFO

Satellitengestützte Funk-Wetterstation

Mit WETTERdirekt-Technologie:
Regionale Wetterprognose für 50 verschiedene Gebiete in Deutschland, erstellt von professionellen Meteorologen, per Satellitentechnik über ein spezielles Funknetz auf Ihre Station, Wettervorhersage für 5 Tage im Voraus (heute + 4 Tage), unterteilt nach 4 Tageszeiten (vormittags, nachmittags, abends, nachts), Textdisplay mit über 90 unterschiedlichen Wetterinformationen und Sturmwarnung ab 8 Beaufort, detaillierte Darstellung mit 36 verschiedenen Wettersymbolen, Anzeige der voraussichtlichen Höchst- und Tiefstwerte für jeden Tag, kabellose Übertragung der Außentemperatur und Luftfeuchtigkeit über Sender (max. 100 m) mit IT-Technologie, Anzeige der Innentemperatur, Uhrzeit mit Weckalarm und Datum

T in: 0...+60°C, T out: -40...+60°C,
H out: 1...99%

📶 T/H 30.3155.WD, 🔋 2x 1,5 V AA

📏 184 x 40 (63) x 188 mm, 310 g,
🔌 2x 1,5 V C, EK-EL

mit über 90 Wettertexten

Infos + Video



IT+
100 m
868MHz

TFA
DESIGN
PATENT



REISEWETTER

35.5055.01.IT

GALA

Satellitengestützte Funk-Wetterstation

Mit WETTERdirekt-Technologie:

Regionale Wetterprognose für 50 verschiedene Gebiete in Deutschland und 150 Urlaubsziele in Europa, erstellt von professionellen Meteorologen, per Satellitentechnik über ein spezielles Funknetz auf Ihre Station, regionale Wettervorhersage für 5 Tage im Voraus (heute + 4 Tage), unterteilt nach 4 Tageszeiten (vormittags, nachmittags, abends, nachts), 4-Tages-Prognose für 5 ausgewählte Urlaubsziele, detaillierte Darstellung mit 36 verschiedenen Wettersymbolen, Anzeige der voraussichtlichen Höchst- und Tiefstwerte für jeden Tag, Regenwahrscheinlichkeit, kabellose Übertragung der Außentemperatur über Sender (max. 100 m) mit IT-Technologie, Anzeige der Innentemperatur und -luftfeuchtigkeit, Uhrzeit mit Weckalarm und Datum

T in: -10...+60°C, T out: -40...+60°C, H in: 1...99%

📶 T 30.3156.WD, 🔋 2x 1,5 V AA

📏 160 x 36 (56) x 130 (145) mm, 254 g, 🔌 2x 1,5 V C, EK-EL





Nur für Deutschland | only for Germany | seulement pour l'Allemagne

mit Sonnen- und Mondzeiten

IT+
100 m
868MHz



35.5045.IT

AURORA
Satellitengestützte Funk-Wetterstation

Mit WETTERdirekt-Technologie: Regionale Wetterprognose für 50 verschiedene Gebiete in Deutschland, erstellt von professionellen Meteorologen, per Satellitentechnik über ein spezielles Funknetz auf Ihre Station, Wittervorhersage für 4 Tage im Voraus (heute + 3 Tage), detaillierte Darstellung mit 24 verschiedenen Wettersymbolen, Anzeige der voraussichtlichen Höchst- und Tiefstwerte für jeden Tag, Regenwahrscheinlichkeit, Sonnenstunden, kabellose Übertragung der Außentemperatur über Sender (max. 100 m) mit IT-Technologie, Anzeige der Innentemperatur und Luftfeuchtigkeit, lokale Max.-Min.-Werte, Auf- und Untergang von Sonne und Mond, Tageslänge, Mondphase, Uhrzeit mit Datum

T in: 0...+60°C, T out: -40...+60°C,
H in: 20...95%
T 30.3171.WD, 2x 1,5 V AAA
158 x 37 (80) x 139 mm, 182 g,
2x 1,5 V C, EK-EL

langfristige Wetteraufzeichnungen

IT+
100 m
868MHz

SWISS
PRECISION
SENSOR



35.5046.IT

TEMPUS
Satellitengestützte Funk-Wetterstation

Mit WETTERdirekt-Technologie: Regionale Wetterprognose für 50 verschiedene Gebiete in Deutschland, erstellt von professionellen Meteorologen, per Satellitentechnik über ein spezielles Funknetz auf Ihre Station, Wittervorhersage für 4 Tage im Voraus (heute + 3 Tage), unterteilt nach 4 Tageszeiten (vormittags, nachmittags, abends, nachts), detaillierte Darstellung mit 36 verschiedenen Wettersymbolen, Anzeige der voraussichtlichen Höchst- und Tiefstwerte für jeden Tag, Regenwahrscheinlichkeit, Windstärke und Windrichtung, kabellose Übertragung der Außentemperatur und Luftfeuchtigkeit über Sender (max. 100 m) mit IT-Technologie, Anzeige der Innentemperatur und Raumluftfeuchtigkeit, Auf- und Untergang von Sonne und Mond, Tageslänge, Mondphase, Aufzeichnung der Wetterdaten für jeden Tag ab dem Zeitpunkt der Inbetriebnahme, Uhrzeit mit Datum, mit edler Aluminium-Oberfläche

T in: 0...+60°C, T out: -40...+60°C, H in: 20...95%, H out: 1...99%
T/H 30.3155.WD, 2x 1,5 V AA
245 x 37 (95) x 180 mm, 390 g, 3 x 1,5 V C, EK-EL



35.5015.10.IT

EOS MAX

Satellitengestützte Funk-Wetterstation

Mit WETTERdirekt-Technologie: Regionale Wetterprognose für 50 verschiedene Gebiete in Deutschland und 150 Urlaubsziele in Europa, erstellt von professionellen Meteorologen, per Satellitentechnik über ein spezielles Funknetz auf Ihre Station, regionale Wettervorhersage für 6 Tage im Voraus (heute + 5 Tage), unterteilt nach 4 Tageszeiten (vormittags, nachmittags, abends, nachts), 4-Tages-Prognose für 5 ausgewählte Urlaubsziele, detaillierte Darstellung mit 36 verschiedenen Wettersymbolen, Anzeige der voraussichtlichen Höchst- und Tiefstwerte für jeden Tag, Regenwahrscheinlichkeit, kabellose Übertragung der Außentemperatur über Sender (max. 100 m) mit IT-Technologie, Anzeige der Innentemperatur und Raumluftfeuchtigkeit, Uhrzeit mit Weckalarm und Datum, Rahmen grau-silber

T in: -10...+60°C, T out: -40...+60°C,

H in: 1...99%

T 30.3156.WD, 2x 1,5 V AA

184 x 40 (63) x 188 mm, 312 g,

2x 1,5 V C, EK-EL

Infos + Video



IT+
100 m
868MHz

SWISS
PRECISION
SENSOR

TFA
DESIGN
PATENT



35.5015.02.IT EOS MAX Satellitengestützte Funk-Wetterstation wie 35.5015.10.IT, weiß-silber

T 30.3156.WD, 2x 1,5 V AA

184 x 40 (63) x 188 mm, 326 g,

2x 1,5 V C, EK-EL

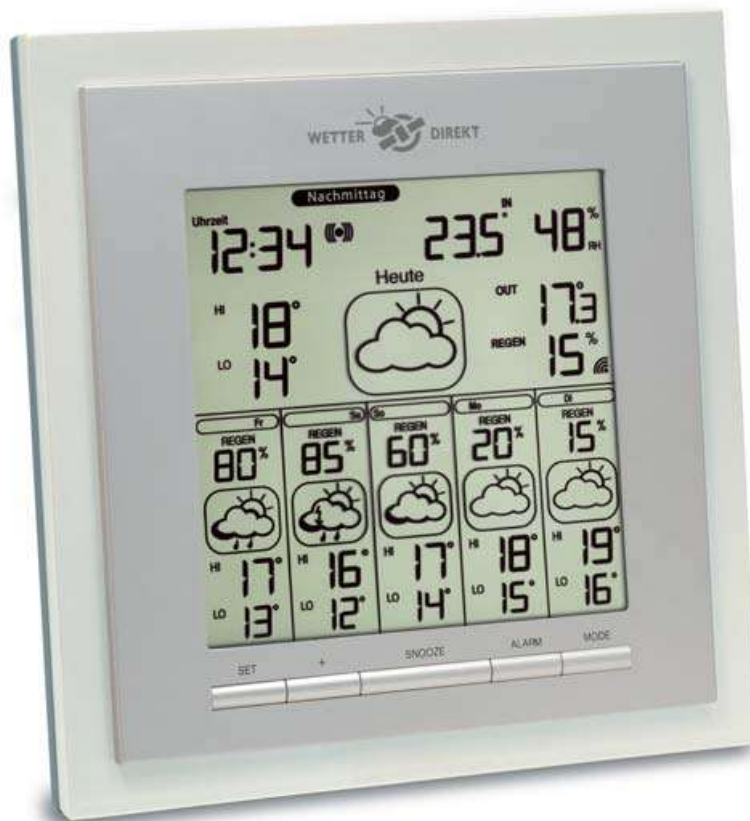



Nur für Deutschland | only for Germany | seulement pour l'Allemagne

WETTERdirekt 300 - Wetter ganz regional

Regionalprognose auf Landkreisebene für über 300 Wetterregionen in Deutschland

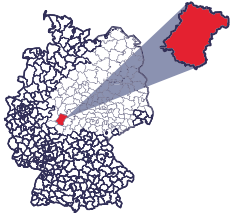

Profi-Vorhersage für Ihren Landkreis

Über 300 Wetterregionen in Deutschland erhalten passgenaue, individuelle Wettervorhersagen. Dabei werden alle wetterbestimmenden Zusammenhänge und Daten berücksichtigt, die den Profi-Meteorologen zugänglich sind. Aufgrund der kleinen Wettergebiete sind diese Angaben sehr genau und zuverlässig.



IT+
100 m
868MHz

Infos + Video



35.5027.01.IT
SIRIUS 300

Satellitengestützte Funk-Wetterstation

Mit WETTERdirekt 300-Technologie: Regionale Wetterprognose auf Landkreisebene für über 300 Wetterregionen in Deutschland, erstellt von professionellen Meteorologen, per Satellitentechnik über ein spezielles Funknetz auf Ihre Station, regionale Wettervorhersage für 5 Tage im Voraus (heute + 4 Tage) unterteilt nach 4 Tageszeiten (vormittags, nachmittags, abends, nachts), detaillierte Darstellung der Wetterentwicklung im Tagesverlauf mit 36 verschiedenen Wettersymbolen, Anzeige der voraussichtlichen Höchst- und Tiefstwerte für jeden Tag, Textdisplay, Sonnenstunden pro Tag, UV-Index, Regenwahrscheinlichkeit, Regenmenge, Windstärke und -richtung mit Böen, Luftdruck, kabellose Übertragung der Außentemperatur über Sender (max. 100 m) mit IT-Technologie, Anzeige der Innentemperatur, Uhrzeit mit Weckalarm und Datum

T in: 0...+60°C, T out: -40...+60°C

T 30.3156.WD, 2x 1,5 V AA

224 x 36 (109) x 165 (175) mm, 390 g, 3x 1,5 V C, EK-EL

Infos + Video



IT+
100 m
868MHz

SWISS
PRECISION
SENSOR

35.5020.IT
GENIO 300

Satellitengestützte Funk-Wetterstation

Mit WETTERdirekt 300-Technologie: Regionale Wetterprognose auf Landkreisebene für über 300 Wetterregionen in Deutschland, erstellt von professionellen Meteorologen, per Satellitentechnik über ein spezielles Funknetz auf Ihre Station, regionale Wettervorhersage für 4 Tage im Voraus (heute + 3 Tage) unterteilt nach 4 Tageszeiten (vormittags, nachmittags, abends, nachts), detaillierte Darstellung mit 39 verschiedenen Wettersymbolen, Anzeige der voraussichtlichen Höchst- und Tiefstwerte für jeden Tag, Textdisplay, Sonnenstunden pro Tag, UV-Index, Regenwahrscheinlichkeit, Regenmenge, Windstärke und -richtung mit Böen, Luftdruck, kabellose Übertragung der Außentemperatur über Sender (max. 100 m) mit IT-Technologie, Anzeige der Innentemperatur und Raumluftfeuchtigkeit, Uhrzeit mit Weckalarm, Hintergrundbeleuchtung

T in: 0...+60°C, T out: -40...+60°C, H in: 1...99%

T 30.3156.WD, 2x 1,5 V AA

150 x 31 (85) x 188 mm, 300 g,

2x 1,5 V C, EK-EL





WETTERdirekt 300 - Wetter ganz regional



Die Wetterwarnungen gelangen – neben der professionell erstellten Prognose - über Satellit und ein Funknetz als Lauftext direkt aufs Display. Und zwar unverzüglich und passgenau für einen bestimmten Landkreis. Auch die Stärke des bevorstehenden Unwetters ist klar erkennbar: je nach Warnstufe blinken verschiedenfarbige LEDs, optional kann zusätzlich ein Signalton ausgelöst werden.



IT+
100 m
868MHz

TFA
DESIGN
PATENT



35.5052.IT TEMPESTA 300 S Satellitengestützte Funk-Wetterstation

Mit WETTERdirekt-Technologie:
Regionale Wetterprognose und Unwetterwarnungen auf Landkreisebene für über 300 Wetterregionen in Deutschland, erstellt von professionellen Meteorologen, per Satellitentechnik über ein spezielles Funknetz auf Ihre Station, Wettervorhersage für 3 Tage im Voraus (heute + 2 Tage), detaillierte Darstellung mit 24 verschiedenen Wettersymbolen, Lauftext Unwetterwarnung oder Wettervorhersage, Anzeige der voraussichtlichen Höchst- und Tiefstwerte für jeden Tag, kabellose Übertragung der Außentemperatur über Sender (max. 100 m) mit IT-Technologie, Anzeige der Innentemperatur, Uhrzeit

T in: -10...+60°C, T out: -40...+60°C

📶 T 30.3156.WD, 🔌 2x 1,5 V AA

📏 130 x 42 x 112 mm, 160 g, 🔌 2x 1,5 V C, EK-EL

Unwetterwarnungen

*GEWITTER MIT STURMBOEN UND STARKREGEN
STARKER SCHNEEFALL, NEUSCHNEE UEBER 10CM IN 6 STD
SCHWERES GEWITTER MIT EXTREMEN ORKANBOEN UND STARKREGEN*

IT+
100 m
868MHz

SWISS
PRECISION
SENSOR

TFA
DESIGN
PATENT



35.5050.IT TEMPESTA 300

Satellitengestützte Funk-Wetterstation

Mit WETTERdirekt-Technologie:
Regionale Wetterprognose und Unwetterwarnungen auf Landkreisebene für über 300 Wetterregionen in Deutschland, erstellt von professionellen Meteorologen, per Satellitentechnik über ein spezielles Funknetz auf Ihre Station, Wettervorhersage für 4 Tage im Voraus (heute + 3 Tage), unterteilt nach 4 Tageszeiten (vormittags, nachmittags, abends, nachts), Display umschaltbar von 4-Tages-Übersicht auf Wetterentwicklung im Tagesverlauf, detaillierte Darstellung mit 36 verschiedenen Wettersymbolen, Lauftext Unwetterwarnung oder Wettervorhersage, Anzeige der voraussichtlichen Höchst- und Tiefstwerte für jeden Tag, Sonnenstunden pro Tag, Regenwahrscheinlichkeit, Regenmenge, Windrichtung, Windstärke mit Böen, kabellose Übertragung der Außentemperatur und Luftfeuchtigkeit über Sender (max. 100 m) mit IT-Technologie, Anzeige der Innentemperatur und Raumluftfeuchtigkeit, Uhrzeit mit Datum

T in: -10...+60°C, T out: -40...+60°C, H in: 20...95%, H out: 1...99%

📶 T/H 30.3155.WD, 🔌 2x 1,5 V AA

📏 188 x 43 x 121 mm, 232 g, 🔌 2x 1,5 V C, EK-EL



Nur für Deutschland | only for Germany | seulement pour l'Allemagne



IT+
100 m
868MHz

TFA
DESIGN
PATENT



35.5054.IT

NEON 300 Satellitengestützte Funk-Wetterstation

Mit WETTERdirekt-Technologie: Regionale Wetterprognose und Unwetterwarnungen auf Landkreisebene für über 300 Wetterregionen in Deutschland, erstellt von professionellen Meteorologen, per Satellitentechnik über ein spezielles Funknetz auf Ihre Station, Wettervorhersage für die nächsten zwei Tage oder Tagesabschnitte (vormittags, nachmittags, abends, nachts), beleuchtetes Farbdisplay mit 36 Wettersymbolen, weit sichtbar mit vier Helligkeitsstufen, Lauftext Unwetterwarnung oder Wettervorhersage, Anzeige der voraussichtlichen Höchst- und Tiefstwerte für jeden Tag, Sonnenstunden pro Tag, Regenwahrscheinlichkeit, Windrichtung und Windstärke, kabellose Übertragung der Außentemperatur über Sender (max. 100 m) mit IT-Technologie, Anzeige der Innentemperatur, Uhrzeit

T in: -10...+60°C, T out: -40...+60°C

🔋 T 30.3156.WD, 🔌 2x 1,5 V AA

📏 156 x 54 x 101 mm, 213 g, ♻️, 🔌 2x 1,5 V AA, EK-EL

Metetime

Wetterprognose für 90 Wetterregionen in Europa | Weather forecast for 90 meteorological weather regions in Europe
Prévisions météo actuelles pour 90 régions météo en Europe

IN DEUTSCH, ENGLISH, FRANÇAIS,
ESPAÑOL, ITALIANO, NEDERLANDS,
SVENSKA

via
DCF 77
SIGNAL



35.1130.01

METEOTIME FIESTA Wetter Info Center

Wetterprognose via DCF-Signal erstellt von professionellen Meteorologen für 470 Städte (90 Wetterregionen) in Europa, 60 Regionen mit Wettervorhersage für 4 Tage im Voraus (heute + 3 Tage), 30 Regionen mit 2-Tagesvorhersage, unterteilt nach Tag und Nacht mit Anzeige der voraussichtlichen Höchst- und Tiefsttemperaturen, Textdisplay in 7 Sprachen bei besonderen Wettersituationen, Regen-/Schnee-/Hagelwahrscheinlichkeit, Windstärke und -richtung, kabellose Übertragung der Außentemperatur über bis zu 3 Sender (max. 30 m), Anzeige der Innentemperatur, Max.-Min.-Funktion, Tendenzanzeigen, Funkuhr mit Datum und verschiedenen Alarmfunktionen (Werktag, Wochenende, früheres Wecken bei Frostgefahr)

T in: -10...+60°C, T out: -40...+70°C

🔋 T 30.3185, 🔌 2x 1,5 V AAA

📏 102 x 28 (52) x 117 mm, 156 g, 🔌 2x 1,5 V AA, EK-EL

METEOTIME FIESTA weather info centre

weather forecast via DCF signal made by professional meteorologists for 470 cities (90 weather regions) in Europe, 60 regions with 4 days forecast (today + 3 days), 30 regions with 2 days forecast, separated into day and night, with expected highest and lowest temperatures, text display for critical weather situations in 7 languages, rain/snow/hail probability, wind velocity and direction, wireless transmission of outdoor temperature via up to 3 transmitters (max. 30 m), indication of indoor temperature, max.-min.-function, tendency indicators, radio-controlled clock with date and different alarm functions (workday, weekend, earlier alarm for frost alert)

METEOTIME FIESTA centre info météo

prévisions météo via signal DCF effectuées par des météorologistes professionnels pour 470 citées (90 régions météo) en Europe, 60 régions avec une prévision à 4 jours (aujourd'hui et 3 jours), 30 régions avec une prévision à 2 jours, détail de la prévision du jour et de la nuit, affichage des températures max/min prévus, situations météo critiques en forme de texte en 7 langues, avec probabilité de pluie/neige/grêle, vitesse et direction de vent, transmission de la température extérieure sans câble avec jusqu'à 3 émetteurs (max. 30 m), indication de la température intérieure, fonction max.-min., indications de la tendance, horloge radio pilotée avec date et alarmes différentes (jour ouvré, weekend, heure de réveil précoce en cas de risque de gel)



35.1098.54

QUADRO Funk-Wetterstation

kabellose Übertragung der Außentemperatur und Luftfeuchtigkeit über bis zu 3 Sender (max. 30 m), Anzeige der Innentemperatur und Luftfeuchtigkeit mit Komfortzone, Temperaturtendenz, Wettersymbol (basiert auf der Veränderung der Luftfeuchtigkeitswerte), Uhrzeit mit Alarm, Snooze-Funktion und Datumsanzeige, Mondphase, Silber

T in: 0...+50°C (+32...+122°F),

T out: -20...+60°C (-4...+140°F), H in/out: 20...95%

📶 T/H 30.3169, 🔋 2x 1,5 V AA

📏 130 x 26 (62) x 130 mm, 149 g, 🔌 2x 1,5 V AA, EK-EL

QUADRO wireless weather station

wireless transmission of outdoor temperature and humidity via up to 3 transmitters (max. 30 m), indication of indoor temperature and humidity with comfort level, temperature tendency, weather symbol (based on the changes of humidity values), clock with alarm, snooze function and date, moon phase, silver

QUADRO station météo radio-pilotée

transmission de la température et humidité extérieure sans câble avec jusqu'à 3 émetteurs (max. 30 m), indication de la température intérieure et humidité avec niveau de confort, tendance de la température, symbole météo (s'effectue selon les variations de l'humidité), horloge avec alarme, fonction snooze et date, phase de lune, argenté

35.1098.01
QUADRO Funk-Wetterstation
 wie 35.1098.54, schwarz
 📶 T/H 30.3169, 🔋 2x 1,5 V AA
 📏 130 x 26 (62) x 130 mm, 149 g,
 🔌 2x 1,5 V AA, EK-EL

QUADRO wireless weather station
 as 35.1098.54, black

QUADRO station météo radio-pilotée
 comme 35.1098.54, noir



35.1123

LOOK Funk-Wetterstation

kabellose Übertragung der Außentemperatur über bis zu 3 Sender (max. 30 m), Anzeige der Innentemperatur und Luftfeuchtigkeit mit Komfortzone, Temperaturtendenz, Max.-Min.-Funktion, Temperaturalarm, Wettersymbol (basiert auf der Veränderung der Luftfeuchtigkeitswerte), Uhrzeit mit Alarm, Snooze-Funktion und Datumsanzeige, Mondphase

T in: 0...+50°C (+32...+122°F), **T out:** -20...+60°C (-4...+140°F), **H in:** 20...95%

📶 T 30.3194, 🔋 2x 1,5 V AAA

📏 85 x 24 (55) x 135 mm, 109 g, 🔌 2x 1,5 V AAA, EK-EL

LOOK wireless weather station

wireless transmission of outdoor temperature via up to 3 transmitters (max. 30 m), indication of indoor temperature and humidity with comfort level, temperature tendency, max.-min.-funktion, temperature alarm, weather symbol (based on the changes of humidity values), clock with alarm, snooze function and date, moon phase

LOOK station météo radio-pilotée

transmission de la température extérieure sans câble avec jusqu'à 3 émetteurs (max. 30 m), indication de la température et humidité intérieure avec niveau de confort, tendance de la température, fonction max.-min., alarme de température, symbole météo (s'effectue selon les variations de l'humidité), horloge avec alarme, fonction snooze et date, phase de lune





35.1153.01

LIFE Funk-Wetterstation

kabellose Übertragung der Außentemperatur und Luftfeuchtigkeit über bis zu 3 Sender (max. 60 m), Innentemperatur und Luftfeuchtigkeit, Max.-Min.-Funktion, Wettersymbol (basiert auf der Veränderung der Luftfeuchtigkeitswerte), Uhrzeit mit Datumsanzeige, komfortable Sensor-Touch Bedienung, Hintergrundbeleuchtung, schwarz

T in: 0...+50°C (+32...+122°F),

T out: -30...+70°C (-22...+158°F), **H in/out:** 20...95%

📶 T/H 30.3241.02, 🔋 2x 1,5 V AA

📏 138 x 28 (67) x 125 mm, 198 g, 🔋 3x 1,5 V AAA, EK-EL

LIFE wireless weather station

wireless transmission of outdoor temperature and humidity via up to 3 transmitters (max. 60 m), indication of indoor temperature and humidity, max.-min.-function, weather symbol (based on the changes of humidity values), clock with date, comfortable sensor touch operation, backlight, black

LIFE station météo radio-pilotée

transmission de la température et humidité extérieure sans câble avec jusqu'à 3 émetteurs (max. 60 m), indication de la température et humidité intérieure, fonction max.-min., symbole météo (s'effectue selon les variations de l'humidité), horloge avec date, utilisation facile avec touches tactiles, éclairage de fond, noir

NEU NEW **TFA DESIGN PATENT**

35.1153.02

LIFE Funk-Wetterstation

wie 35.1153.01, weiß

📶 T/H 30.3241.02, 🔋 2x 1,5 V AA

📏 138 x 28 (67) x 125 mm, 198 g,

🔋 3x 1,5 V AAA, EK-EL

LIFE wireless weather station

as 35.1153.01, white

LIFE station météo radio-pilotée

comme 35.1153.01, blanc



mit Hintergrundbeleuchtung
with backlight
avec éclairage de fond

35.1134.10

MULTY Funk-Wetterstation

kabellose Übertragung der Außentemperatur und Luftfeuchtigkeit über bis zu 3 Sender (max. 80 m), Anzeige der Innentemperatur und Luftfeuchtigkeit mit Komfortzone, Max.-Min.-Funktion, Wettersymbol (basiert auf der Veränderung der Temperatur- und Luftfeuchtigkeitswerte), Temperaturtendenz, Temperaturalarm, Funkuhr mit Datum und Wochentag, Alarm mit Snooze-Funktion, Mondphase, Hintergrundbeleuchtung

T in: -9...+50°C (+15,8...+122°F),

T out: -40...+70°C (-40...+158°F), **H in/out:** 20...95%

📶 T/H 30.3209.02, 🔋 2x 1,5 V AAA

📏 118 x 29 (95) x 180 mm, 214 g, 🔋 2x 1,5 V AA, EK-EL

MULTY wireless weather station

wireless transmission of outdoor temperature and humidity via up to 3 transmitters (max. 80 m), indication of indoor temperature and humidity with comfort level, max.-min.-function, weather symbol (based on the changes of temperature and humidity values), temperature tendency, temperature alarm, radio-controlled clock with date and day of the week, alarm with snooze function, moon phase, backlight

MULTY station météo radio-pilotée

transmission de la température et humidité extérieure sans câble avec jusqu'à 3 émetteurs (max. 80 m), indication de la température et humidité intérieure avec niveau de confort, fonction max.-min., symbole météo (basé sur les variations de la température et de l'humidité), tendance de la température, alarme de température, horloge radio-pilotée avec date et jour de la semaine, alarme avec fonction snooze, phase de lune, éclairage de fond

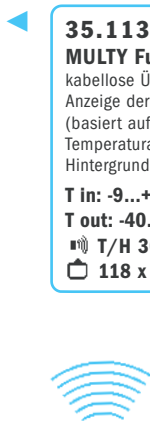

TFA DESIGN PATENT



35.1149.01

MOMENTO Funk-Wetterstation

kabellose Übertragung der Außentemperatur (max. 100 m), Innentemperatur, Wettervorhersage, Luftdrucktendenz, Frostsymbolsymbol, Funkuhr mit Datumsanzeige

T in: -5...+50°C (+23...+122°F), T out: -20...+60°C (-4...+140°F)

T 30.3235.02, 2x 1,5 V AAA

83 x 20 (43) x 158 mm, 154 g, 2x 1,5 V AAA, EK-EL

MOMENTO wireless weather station

wireless transmitter of outdoor temperature (max. 100 m), indication of indoor temperature, weather forecast, atmospheric pressure trend, frost symbol, radio-controlled clock with date

MOMENTO station météo radio-pilotée

transmission de la température extérieure sans câble avec émetteur (max. 100 m), indication de la température intérieure, prévisions météo, tendance de la pression atmosphérique, symbole de givre, horloge radio-pilotée avec date

IT+
100 m
868MHz

35.1117.IT

QUANTIA Funk-Wetterstation

kabellose Übertragung der Außentemperatur über Sender (max. 100 m), Innentemperatur, Max.-Min.-Funktion, Wettervorhersage, Luftdrucktendenz, Funkuhr

T in: -10...+60°C, T out: -40...+60°C

T 30.3188.IT, 2x 1,5 V AAA

84 x 27 (60) x 157 mm, 115 g, 2x 1,5 V AA, EK-EL

QUANTIA wireless weather station

wireless transmission of outdoor temperature via transmitter (max. 100 m), indication of indoor temperature, max.-min.-function, weather forecast, tendency of atmospheric pressure, radio-controlled clock

QUANTIA station météo radio-pilotée

transmission de la température extérieure sans câble avec émetteur (max. 100 m), indication de la température intérieure, fonction max.-min., prévisions météo, tendance de la pression atmosphérique, horloge radio-pilotée



TFA
DESIGN
PATENT

IT+
100 m
868MHz



35.1115.IT

SQUARE Funk-Wetterstation

kabellose Übertragung der Außentemperatur über Sender (max. 100 m), Anzeige der Innentemperatur, permanente Anzeige der Höchst- und Tiefstwerte, Wettervorhersage, Luftdrucktendenz, Funkuhr mit Alarm und Snooze-Funktion, Zeitzone ±12 Std., Rahmen Aluminium-Oberfläche/Plexiglas

T in: -10...+38°C, T out: -40...+60°C

T 30.3188.IT, 2x 1,5 V AAA

125 x 28 (60) x 131 mm, 144 g, 2x 1,5 V AA, EK-EL

SQUARE wireless weather station

wireless transmission of outdoor temperature via transmitter (max. 100 m), indication of indoor temperature, permanent indication of daily highest and lowest values, weather forecast, tendency of atmospheric pressure, radio controlled clock with alarm and snooze-function, time zone ±12 hrs, frame with aluminium/plexiglas front

SQUARE station météo radio-pilotée

transmission de la température extérieure sans câble avec émetteur (max. 100 m), indication de la température intérieure, indication permanente des valeurs maximales et minimales, prévisions météo, tendance de la pression atmosphérique, horloge radio-pilotée avec alarme et fonction snooze, fuseau horaire ±12 hrs, cadre surface en aluminium/plexiglas





35.1089.54.IT

SPECTRO Funk-Wetterstation

kabellose Übertragung der Außentemperatur über Sender (max. 100 m), Anzeige der Innentemperatur, permanente Anzeige der Höchst- und Tiefstwerte, Wettervorhersage, Luftdrucktendenz, Funkuhr mit Alarm und Snooze-Funktion, Zeitzone ±12 Std., silber

T in: -10...+38°C, T out: -40...+60°C

🔋 T 30.3159.IT, 🔌 2x 1,5 V AA

📏 119 x 29 (50) x 138 mm, 176 g, 🔌 3x 1,5 V AA, EK-EL

SPECTRO wireless weather station

wireless transmission of outdoor temperature via transmitter (max. 100 m), indication of indoor temperature, permanent indication of daily highest and lowest values, weather forecast, tendency of atmospheric pressure, radio controlled clock with alarm and snooze-function, time zone ±12 hrs, silver

SPECTRO station météo radio-pilotée

transmission de la température extérieure sans câble avec émetteur (max. 100 m), indication de la température intérieure, indication permanente des valeurs maximales et minimales, prévisions météo, tendance de la pression atmosphérique, horloge radio-pilotée avec alarme et fonction snooze, fuseau horaire ±12 hrs, argenté

TFA
DESIGN
PATENT

IT+
100 m
868MHz

35.1089.01.IT

SPECTRO Funk-Wetterstation

wie 35.1089.54.IT, schwarz

🔋 T 30.3159.IT, 🔌 2x 1,5 V AA

📏 119 x 29 (50) x 138 mm, 176 g, 🔌 3x 1,5 V AA, EK-EL

SPECTRO wireless weather station
as 35.1089.54.IT, black

SPECTRO station météo radio-pilotée
comme 35.1089.54.IT, noir



35.1079

AXIS Funk-Wetterstation

kabellose Übertragung der Außentemperatur über bis zu 3 Sender (max. 100 m), Anzeige der Innentemperatur und Luftfeuchtigkeit, Max.-Min.-Funktion, Wettervorhersage, Luftdrucktendenz, Funkuhr mit Datumsanzeige und Alarm, Hintergrundbeleuchtung

T in: -10...+80°C (+14...+176°F),

T out: -40...+65°C (-40...+149°F), H in: 20...99%

🔋 T 30.3157, 🔌 2x 1,5 V AAA

📏 81 x 28 (69) x 143 mm, 140 g, 🔌 2x 1,5 V AA, EK-EL

AXIS wireless weather station

wireless transmission of outdoor temperature via up to 3 transmitters (max. 100 m), indication of indoor temperature and humidity, max.-min.-function, weather forecast, tendency of atmospheric pressure, radio-controlled clock with date und alarm, backlight

AXIS station météo radio-pilotée

transmission de la température extérieure sans câble avec jusqu'à 3 émetteurs (max. 100 m), indication de la température et humidité intérieure, fonction max.-min., prévisions météo, tendance de la pression atmosphérique, horloge radio-pilotée avec date et alarme, éclairage de fond





TFA
DESIGN
PATENT

ULTRA
FLAT
9,5 mm



35.1107

PURE Funk-Wetterstation

ultra-flaches Design (9,5 mm), kabellose Übertragung der Außentemperatur über bis zu 3 Sender (max. 40 m), Anzeige der Innentemperatur und Luftfeuchtigkeit, Komfortzone, Tendenzanzeigen, Max.-Min.-Funktion, Temperaturalarm, Wettervorhersage, Funkuhr mit Datum und Wochentag (7 Sprachen), verschiedene Weckzeiten (Werktag, Wochenende, früheres Wecken bei Frostgefahr)

T in: -5...+50°C (+23...+122°F), T out: -20...+60°C (-4...+140°F), H in: 20...95%

📶 T 30.3214, 🔋 2x 1,5 V AAA

📏 178 x 10 (45) x 121 (127) mm, 195 g, 🔌 2x CR2032, EK-EL

PURE wireless weather station

ultra-flat design (9,5 mm), wireless transmission of outdoor temperature via up to 3 transmitters (max. 40 m), indication of indoor temperature and humidity, comfort level, tendency indicators, max.-min.-function, temperature alarm, weather forecast, radio-controlled clock with date and day of week (7 languages), different alarm times (workday, weekend, earlier alarm for frost alert)

PURE station météo radio-pilotée

design ultra-plat (9,5 mm), transmission de la température extérieure sans câble avec jusqu'à 3 émetteurs (max. 40 m), température et humidité intérieure, niveau de confort, indication de la tendance, fonction max.-min., alarme de température, prévisions météo, horloge radio-pilotée avec date et jour de la semaine (7 langues), heures d'alarme différentes (jour ouvré, weekend, heure de réveil précoce en cas de risque de gel)

IT+
100 m
868MHz



35.1125.01.IT

METRO Funk-Wetterstation

kabellose Übertragung der Außentemperatur über Sender (max. 100 m), Anzeige der Innentemperatur, permanente Anzeige der Höchst- und Tiefstwerte, Wettervorhersage, Luftdruck-tendenz, Funkuhr mit Alarm und Snooze-Funktion, schwarz

T in: -10...+38°C, T out: -40...+60°C,

📶 T 30.3159.IT, 🔋 2x 1,5 V AA

📏 170 x 30 (73) x 128 mm, 279 g, 🔌 3x 1,5 V AAA, EK-EL

METRO wireless weather station

wireless transmission of outdoor temperature via transmitter (max. 100 m), indication of indoor temperature, permanent indication of highest and lowest values, weather forecast, tendency of atmospheric pressure, radio-controlled clock with alarm and snooze-function, black

METRO station météo radio-pilotée

transmission de la température extérieure sans câble avec émetteur (max. 100 m), indication de la température intérieure, indication permanente des valeurs maximales et minimales, prévisions météo, tendance de la pression atmosphérique, horloge radio-pilotée avec alarme et fonction snooze, noir

35.1125.02.IT

METRO Funk-Wetterstation

wie 35.1125.01, weiß

📶 T 30.3159.IT, 🔋 2x 1,5 V AA

📏 170 x 30 (73) x 128 mm, 279 g,

🔌 3x 1,5 V AAA, EK-EL

METRO wireless weather station

as 35.1125.01, white

METRO station météo radio-pilotée

comme 35.1125.01, blanc



35.1111.IT

XENO Funk-Wetterstation

kabellose Übertragung der Außentemperatur und Luftfeuchtigkeit über Sender (max. 100 m), Innentemperatur und Luftfeuchtigkeit, Max.-Min.-Funktion, Wettervorhersage, Luftdrucktendenz, Funkuhr mit Datumsanzeige, Mondphase, schwarz-silber

T in: -10...+60°C, T out: -40...+60°C, H in: 20...95%, H out: 1...99%

📶 T/H 30.3187.IT, 🔋 2x 1,5 V AAA

📏 100 x 25 (56) x 161 mm, 148 g, 🔋 2x 1,5 V AA, EK-EL

XENO wireless weather station

wireless transmission of outdoor temperature and humidity via transmitter (max. 100 m), indoor temperature and humidity, max.-min.-function, weather forecast, tendency of atmospheric pressure, radio-controlled clock with date, moon phase, black-silver

XENO station météo radio-pilotée

transmission de la température et humidité extérieure sans câble avec émetteur (max. 100 m), température et humidité intérieure, fonction max.-min., prévisions météo, tendance de la pression atmosphérique, horloge radio-pilotée avec date, phase de lune, noir-argenté

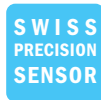

35.1109.IT

NEO PLUS Funk-Wetterstation

wie 35.1111.IT, silber

📶 T/H 30.3187.IT, 🔋 2x 1,5 V AAA

📏 95 x 20 (65) x 158 mm, 125 g,

🔋 2x 1,5 V AAA, EK-EL

NEO PLUS wireless weather station

as 35.1111.IT, silver

NEO PLUS station météo radio-pilotée

comme 35.1111.IT, argenté

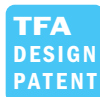

35.1068.IT

DIVA BASE Funk-Wetterstation

mit 2-Kanal-Sender für kabellose Übertragung (max. 100 m) der Außentemperatur und optionalem Sensorkabel, ein weiterer Kanal verfügbar, Anzeige der Innentemperatur und Luftfeuchtigkeit mit Komfortzone, Max.-Min.-Funktion, Wettervorhersage, Luftdrucktendenz, Funkuhr mit Datumsanzeige

T in: -10...+60°C (+14...+140°F),

T out: -40...+60°C (-40...+140°F), H in: 20...95%

📶 T 30.3146.IT, 🔋 2x 1,5 V AAA

📏 82 x 33 (62) x 144 mm, 165 g, 🔋 2x 1,5 V AA, EK-EL

DIVA BASE wireless weather station

with dual channel transmitter for wireless transmission (max. 100 m) of outdoor temperature and optional sensor cable, one additional channel available, indication of indoor temperature and humidity with comfort level, max.-min.-function, weather forecast, tendency of atmospheric pressure, radio-controlled clock with date

DIVA BASE station météo radio-pilotée

avec émetteur à deux canaux pour la transmission (max. 100 m) de la température extérieure et câble du capteur optionnel, un canal additionnel disponible, indication de la température et humidité intérieure avec niveau de confort, fonction max.-min., prévisions météo, tendance de la pression atmosphérique, horloge radio-pilotée avec date

Infos + Video





Funk-Wetterstationen

Wireless weather stations | Stations météo radio-pilotées

IT+
100 m
868MHz

TFA
DESIGN
PATENT



35.1064.01.51.IT

WEATHER PAM XS Funk-Wetterstation

kabellose Übertragung der Außentemperatur über bis zu 3 Sender (max. 100 m), Anzeige der Innentemperatur und Luftfeuchtigkeit, Max.-Min.-Funktion mit Zeit und Datum, Wettervorhersage durch Symbole und „Weather PAM“ (15 Bekleidungsvariationen), Luftdrucktendenz, Funkuhr mit Datumsanzeige, Alarm und Snooze-Funktion, Zeitpunkt für Sonnenauf- und -untergang, Anzeige der Mondphase, Hintergrundbeleuchtung

T in: -10...+60°C (+14...+140°F),

T out: -40...+60°C (-40...+140°F), H in: 20...95%

T 30.3147.IT, 2x 1,5 V AA

125 x 30 (50) x 94 mm, 150 g, 2x 1,5 V AA, EK-EL

WEATHER PAM XS wireless weather station

wireless transmission of outdoor temperature via up to 3 transmitters (max. 100 m), indication of indoor temperature and humidity, max.-min.-function with time and date, weather forecast by symbols and "Weather PAM" (15 variations of clothing), tendency of atmospheric pressure, radio-controlled clock with date, alarm and snooze function, time of sun rise and sun set, indication of moon phase, backlight

WEATHER PAM XS station météo radio-pilotée

transmission de la température extérieure sans câble avec jusqu'à 3 émetteurs (max. 100 m), indication de la température et humidité intérieure, fonction max.-min. avec date et heure, prévisions météo avec symboles et « Weather PAM » (15 variations de vêtements), tendance de la pression atmosphérique, horloge radio-pilotée avec date, alarme et fonction snooze, heure de lever et coucher du soleil, indication de la phase de lune, éclairage de fond

Infos + Video



35.1064.10.50.IT

WEATHER BOY XS Funk-Wetterstation

wie 35.1064.01.51.IT, Wettervorhersage durch "Weather BOY", grau

T 30.3147.IT, 2x 1,5 V AA

125 x 30 (50) x 94 mm, 150 g, 2x 1,5 V AA, EK-EL

WEATHER BOY XS wireless weather station

as 35.1064.01.51.IT, weather forecast by "Weather BOY", grey

WEATHER BOY XS station météo radio-pilotée

comme 35.1064.01.51.IT, prévisions météo avec «Weather BOY», gris



IT+
100 m
868MHz

35.1084.IT

WEATHER BOY Funk-Wetterstation

kabellose Übertragung der Außentemperatur über Sender (max. 100 m), Anzeige der Innentemperatur und Luftfeuchtigkeit mit Komfortzone, Max.-Min.-Funktion für Temperatur, Wettervorhersage mit Symbolen und dem „Weather Boy“ (15 Bekleidungsvariationen), Luftdrucktendenz, Funkuhr mit Datumsanzeige

T in: 0...+50°C (+32...+122°F),

T out: -40...+60°C (-40...+140°F), H in: 20...99%

T 30.3159.IT, 2x 1,5 V AA

81 x 33 (62) x 144 mm, 170 g, 2x 1,5 V AA, EK-EL

WEATHER BOY wireless weather station

wireless transmission of outdoor temperature via transmitter (max. 100 m), indication of indoor temperature and humidity with comfort level, max.-min.-function for temperature, weather forecast by symbols and "Weather Boy" (15 variations of clothing), tendency of atmospheric pressure, radio-controlled clock with date

WEATHER BOY station météo radio-pilotée

transmission de la température extérieure sans câble avec émetteur (max. 100 m), indication de la température et humidité intérieure avec niveau de confort, fonction max.-min. pour la température, prévisions météo avec symboles et « Weather Boy » (15 variations de vêtements), tendance de la pression atmosphérique, horloge radio-pilotée avec date





35.1135.02

CASA Funk-Wetterstation

wie 35.1135.01, weiß

📶 T/H 30.3211.02, 🔄 2x 1,5 V AA
 ☐ 141 x 48 x 100 mm, 214 g,
 🔄 2x 1,5 V AA, EK-EL

CASA wireless weather station

as 35.1135.01, white

CASA station météo radio-pilotée

comme 35.1135.01, blanc



35.1135.01

CASA Funk-Wetterstation

kabellose Übertragung der Außentemperatur und Luftfeuchtigkeit über bis zu 3 Sender (max. 50 m), indication of indoor temperature and humidity, Max.-Min.-Funktion, Frostalarm, Wettervorhersage, Funkuhr mit Alarm und Snooze-Funktion, Hintergrundbeleuchtung, schwarz

T in: 0...+45°C (+32...+113°F), T out: -40...+70°C (-40...+158°F), H in/out: 20...90%

📶 T/H 30.3211.02, 🔄 2x 1,5 V AA

☐ 141 x 48 x 100 mm, 214 g, 🔄 2x 1,5 V AA, EK-EL

CASA wireless weather station

wireless transmission of outdoor temperature and humidity via up to 3 transmitter (max. 50 m), indication of indoor temperature and humidity, max.-min.-function, frost alarm, weather forecast, radio-controlled clock with alarm and snooze function, backlight, black

CASA station météo radio-pilotée

transmission de la température et humidité extérieure sans câble avec jusqu'à 3 émetteurs (max. 50 m), indication de la température et humidité intérieure, fonction max.-min., alarme givre, prévisions météo, horloge radio-pilotée avec alarme et fonction snooze, éclairage de fond, noir



mit Hintergrundbeleuchtung
 with backlight
 avec éclairage de fond

35.1122

MODUS PLUS Funk-Wetterstation

kabellose Übertragung der Außentemperatur und Luftfeuchtigkeit über bis zu 3 Sender (max. 75 m), indication of indoor temperature and humidity, max.-min.-function, weather forecast, tendency of atmospheric pressure, radio-controlled clock with date, day of the week, 2 alarm times and snooze function, moon phase, backlight

T in: -10...+60°C (+14...+140°F),

T out: -40...+60°C (-40...+140°F), H in/out: 20...99%

📶 T/H 30.3196, 🔄 2x 1,5 V AA

☐ 100 x 34 (70) x 168 mm, 237 g,

🔄 3x 1,5 V AA, EK-EL

MODUS PLUS wireless weather station

wireless transmission of outdoor temperature and humidity via up to 3 transmitters (max. 75 m), indication of indoor temperature and humidity, max.-min.-function, weather forecast, tendency of atmospheric pressure, radio-controlled clock with date, day of the week, 2 alarm times and snooze function, moon phase, backlight

MODUS PLUS station météo radio-pilotée

transmission de la température et humidité extérieure sans câble avec jusqu'à 3 émetteurs (max. 75 m), température et humidité intérieure, indication de la tendance, fonction max.-min., prévisions météo, tendance de la pression atmosphérique, horloge radio-pilotée avec date, jour de la semaine, 2 heures d'alarme et fonction snooze, phase de lune, éclairage de fond





TFA
DESIGN
PATENT



mit Hintergrundbeleuchtung
with backlight
avec éclairage de fond

35.1151.01

MONDO Funk-Wetterstation

kabellose Übertragung der Außentemperatur und Luftfeuchtigkeit über bis zu 3 Sender (max. 60 m), Anzeige der Innentemperatur und Luftfeuchtigkeit, Wettervorhersage, Temperaturtendenz, Temperaturalarm, Funkuhr mit Datum und Wochentag, Weckalarm mit zwei Alarmzeiten, Snooze-Funktion mit einstellbarer Dauer, Hintergrundbeleuchtung mit zwei Helligkeitsstufen (im Dauerbetrieb mit Netzadapter, nicht inklusive)

T in: 0...+50°C (+32°F...+122°F), T out: -40...+70°C (-40...+158°F), H in/out: 20...95%

■ T/H 30.3241.02, ☞ 2x 1,5 V AA

📏 214 x 27 (61) x 140 mm, 344 g, ☞ 3x 1,5 V AAA, 🗑️, EK-EL

MONDO wireless weather station

wireless transmission of outdoor temperature and humidity via up to 3 transmitters (max. 60 m), indication of indoor temperature and humidity, weather forecast, temperature trend, temperature alarm, radio-controlled clock with date and day of the week, two alarm times, snooze function with adjustable interval, backlight with two brightness levels (continuous operation with power adapter, not included)

MONDO station météo radio-pilotée

transmission de la température et humidité extérieure sans câble avec jusqu'à 3 émetteurs (max. 60 m), indication de la température et humidité intérieure, prévisions météo, tendance de la température, alarme de température, horloge radio-pilotée avec date et jour de la semaine, deux heures d'alarme, fonction snooze avec intervalle réglable, éclairage de fond avec deux niveaux d'éclairage (utilisation permanente avec adaptateur secteur, non inclus)

TFA
DESIGN
PATENT

INKL.
3x
SENDER



35.1142.01

VIEW Funk-Wetterstation

zur Kontrolle von Raum- und Außenklima, mit Innensensor und 3 kabellosen Funksendern (max. 60 m) zur Überwachung von Temperatur und Luftfeuchtigkeit bis zu 4 Räumen, Max.-Min.-Funktion, Tendenzpfeile, Wettervorhersage mit Luftdruck, Funkuhr mit Datum, Wochentag (7 Sprachen) und Weckalarm

T in: -10...+60°C (+14...+140°F), T out: -40...+60°C (-40...+140°F), H in: 20...95%, H out: 1...99%

■ 3x T/H 30.3215.02, ☞ je 2x 1,5 V AAA

📏 131 x 26 x 102 mm, 154 g, ☞ 2x 1,5 V AAA, EK-EL

VIEW wireless weather station

for the control of indoor and outdoor climate, with internal sensor and 3 wireless transmitters (max. 60 m) for monitoring temperature and humidity in up to 4 rooms, max.-min.-function, tendency indicators, weather forecast with atmospheric pressure, radio-controlled clock with date, day of the week (7 languages) and alarm

VIEW station météo radio-pilotée

pour le contrôle du climat intérieur et extérieur, avec capteur interne et 3 émetteurs sans fil (max. 60 m) pour surveiller la température et l'humidité dans jusqu'à 4 chambres, fonction max.-min., flèches de tendance, prévisions météo avec pression atmosphérique, horloge radio-pilotée avec date, jour de la semaine (7 langues) et alarme



mit Hintergrundbeleuchtung
with backlight
avec éclairage de fond



35.1152.02

SKY Funk-Wetterstation

wie 35.1152.01, weiß

📶 T/H 30.3195, 🔋 2x 1,5 V AAA

📏 123 x 52 x 117 mm, 217 g,

🔌 3x 1,5 V AAA, EK-EL

SKY wireless weather station

as 35.1152.01, white

SKY station météo radio-pilotée

comme 35.1152.01, blanc



35.1152.01

SKY Funk-Wetterstation

kabellose Übertragung der Außentemperatur und Luftfeuchtigkeit über Sender (max. 60 m), Anzeige der Innentemperatur und Luftfeuchtigkeit mit Komfortzone, Wettervorhersage, permanente Anzeige der Höchst- und Tiefstwerte für außen mit automatischer Rückstellung nach 24 Stunden, zusätzlicher Max.-Min.-Speicher mit manueller Rückstellung unter Angabe von Tag und Datum der Speicherung, Außentemperaturalarm, Frostsymbol, Funkuhr mit Datum und Wochentag, Weckalarm mit Snooze-Funktion, Display mit blauen Elementen und Hintergrundbeleuchtung, schwarz

T in: -10...+50 °C (+14 °F...+122 °F), T out: -20...+50 °C (-4...+122 °F), H in/out: 20...99%

📶 T/H 30.3195, 🔋 2x 1,5 V AAA

📏 123 x 52 x 117 mm, 217 g, 🔌 3x 1,5 V AAA, EK-EL

SKY wireless weather station

wireless transmission of outdoor temperature and humidity via transmitter (max. 60 m), indication of indoor temperature and humidity with comfort level, weather forecast, permanent indication of highest and lowest outdoor values with auto reset after 24 hours, additional max.-min. memory with manual reset and time and date of recording, outdoor temperature alarm, frost symbol, radio-controlled clock with date and day of the week, alarm with snooze function, display with blue elements and backlight, black

SKY station météo radio-pilotée

transmission de la température et humidité extérieure sans câble avec émetteur (max. 60 m), indication de la température et humidité intérieure avec niveau de confort du climat, prévisions météo, indication permanente des valeurs extérieures maximales et minimales avec réactualisation automatique (24 heures), mémorisation additionnelle des valeurs max.-min. avec réactualisation manuelle indiquant l'heure et date de la mémorisation, alarme de température extérieure, symbole de givre, horloge radio-pilotée avec date et jour de la semaine, réveil avec fonction snooze, affichage avec éléments bleus et éclairage de fond, noir



IT+
100 m
868MHz

SWISS
PRECISION
SENSOR

TFA
DESIGN
PATENT

35.1078.10.IT

DIVA PLUS Funk-Wetterstation

kabellose Übertragung der Außentemperatur und Luftfeuchtigkeit über bis zu 3 Sender (max. 100 m), Anzeige der Innentemperatur und Luftfeuchtigkeit, Max.-Min.-Funktion, Wettervorhersage, Luftdrucktendenz, Luftdruck mit grafischer Darstellung des Luftdruckverlaufs der letzten 24 Std., Funkuhr mit Datumsanzeige, Zeitzone ±12 Std.

T in: -10...+60 °C (+14...+140 °F), T out: -40...+60 °C (-40...+140 °F), H in: 20...95%, H out: 1...99%

📶 T/H 30.3144.IT, 🔋 2x 1,5 V AA

📏 102 x 33 (76) x 180 mm, 234 g, 🔌 3x 1,5 V AA, EK-EL

DIVA PLUS wireless weather station

wireless transmission of outdoor temperature and humidity via up to 3 transmitters (max. 100 m), indication of indoor temperature and humidity, max.-min.-function, weather forecast, tendency of atmospheric pressure, atmospheric pressure with bar graph indication of the last 24 hours, radio-controlled clock with date, time zone ±12 hrs.

DIVA PLUS station météo radio-pilotée

transmission de la température et humidité extérieure sans câble avec jusqu'à 3 émetteurs (max. 100 m), indication de la température et humidité intérieure, fonction max.-min., prévisions météo, tendance de la pression atmosphérique, pression atmosphérique avec indication graphique des dernières 24 heures, horloge radio-pilotée avec date, fuseau horaire ±12 hrs



Funk-Wetterstationen

Wireless weather stations | Stations météo radio-pilotées



siehe Seite | page 64 !



IT+
100 m
868MHz

SWISS
PRECISION
SENSOR

TFA
DESIGN
PATENT

35.1143.01.IT

CONNECT Funk-Wetterstation

kabellose Übertragung der Außentemperatur und Luftfeuchtigkeit über Sender (max. 100 m), Innentemperatur und Luftfeuchtigkeit, Max.-Min.-Funktion für Temperatur, Wettervorhersage, Luftdrucktendenz, graphische Darstellung des Luftdruckverlaufs der letzten 12 Std., Funkuhr mit Alarm und Datumsanzeige, Verbindung mit WeatherHub-Gateway möglich

T in: -10...+60°C, T out: -40...+60°C,

H in: 20...95%, H out: 1...99%

T/H 30.3224.02.IT, 2x 1,5 V AA

160 x 36 (56) x 130 (145) mm, 260 g, 2x 1,5 V C, EK-EL

CONNECT wireless weather station

wireless transmission of outdoor temperature and humidity via transmitter (max. 100 m), indication of indoor temperature and humidity, max.-min.-function for temperature, weather forecast, tendency of atmospheric pressure, bar graph indication of atmospheric pressure for the last 12 hours, radio-controlled clock with alarm and date, connection with WeatherHub gateway possible

CONNECT station météo radio-pilotée

transmission de la température et humidité extérieure sans câble avec émetteur (max. 100 m), indication de la température et humidité intérieure, fonction max.- min. pour température, prévisions météo, tendance de la pression atmosphérique, indication graphique de la pression atmosphérique des dernières 12 heures, horloge radio-pilotée avec alarme et date, raccordement possible à la passerelle WeatherHub

IT+
100 m
868MHz

SWISS
PRECISION
SENSOR

TFA
DESIGN
PATENT

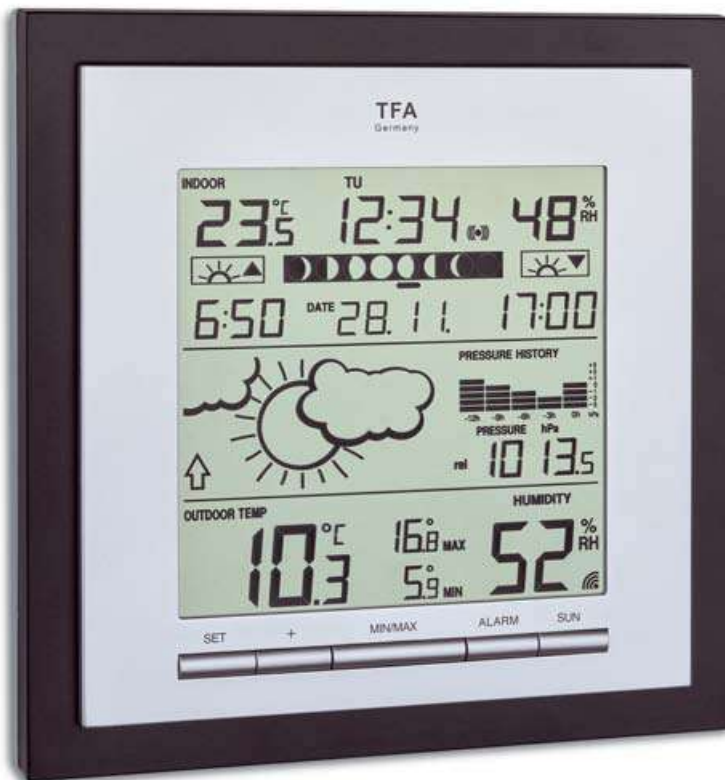

35.1144.01.IT

LINEA PLUS Funk-Wetterstation

kabellose Übertragung der Außentemperatur und Luftfeuchtigkeit über Sender (max. 100 m), Innentemperatur und Luftfeuchtigkeit, Max.-Min.-Funktion für Temperatur, Wettervorhersage, Luftdrucktendenz, absoluter und relativer Luftdruck, graphische Darstellung des Luftdruckverlaufs der letzten 12 Std., Uhrzeit mit Alarm und Datumsanzeige, Sonnenauf- und -untergang und Tageslänge für 150 europäische Städte, Mondphase

T in: -10...+60°C, T out: -40...+60°C, H in: 20...95%, H out: 1...99%

T/H 30.3187.IT, 2x 1,5 V AAA

184 x 40 (63) x 188 mm, 297 g, 2x 1,5 V C, EK-EL

LINEA PLUS wireless weather station

wireless transmission of outdoor temperature and humidity via transmitter (max. 100 m), indication of indoor temperature and humidity, max.-min.-function for temperature, weather forecast, tendency of atmospheric pressure, absolute and relative atmospheric pressure, bar graph indication of atmospheric pressure for the last 12 hours, clock with alarm and date, sunrise/sunset time and day length in 150 European cities, moon phase

LINEA PLUS station météo radio-pilotée

transmission de la température et humidité extérieure sans câble avec émetteur (max. 100 m), indication de la température et humidité intérieure, fonction max.- min. pour température, prévisions météo, tendance de la pression atmosphérique, pression atmosphérique absolue et relative, indication graphique de la pression atmosphérique des dernières 12 heures, horloge avec alarme et date, lever et coucher du soleil et la durée du jour pour 150 villes européennes, phase de lune



NEU
NEW

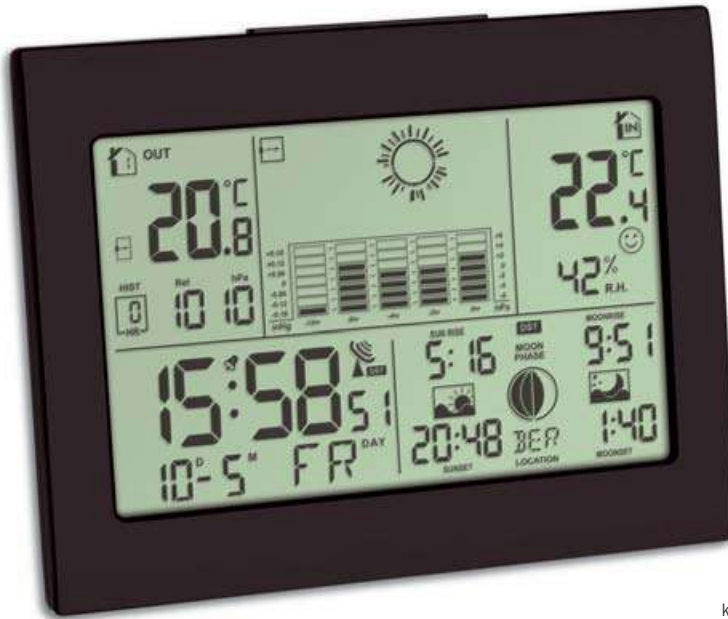

mit Hintergrundbeleuchtung
with backlight
avec éclairage de fond



35.1155.01

HORIZON Funk-Wetterstation

kabellose Übertragung der Außentemperatur über bis zu 3 Sender (max. 60 m), Innentemperatur und Luftfeuchtigkeit mit Komfortzone, Max.-Min.-Funktion, Wettervorhersage, Luftdrucktendenz, absoluter und relativer Luftdruck, graphische Darstellung des Luftdruckverlaufs und Vergangenheitswerte der letzten 12 Std., Funkuhr mit Datumsanzeige und Wochentag, Alarm mit zwei Weckzeiten und Snooze-Funktion, Auf- und Untergang von Sonne und Mond für 150 europäische Städte, Mondphase, blaue Hintergrundbeleuchtung

T in: 0...+50°C (+32°F...+122°F), T out: -20...+60°C (-4...+140°F), H in: 20...95%
T/H 30.3242.02, 2x 1,5 V AAA

158 x 26 (51) x 123 mm, 224 g, 3x 1,5 V AAA, EK-EL

HORIZON wireless weather station

wireless transmission of outdoor temperature via up to 3 transmitters (max. 60 m), indication of indoor temperature and humidity with comfort level, max.-min.-function, weather forecast, tendency of atmospheric pressure, absolute and relative atmospheric pressure, bar graph indication of atmospheric pressure and history for the last 12 hours, radio-controlled clock with date and weekday, two alarm times and snooze function, sunrise/sunset and moonrise/moonset in 150 European cities, moon phase, blue backlight

HORIZON station météo radio-pilotée

transmission de la température extérieure sans câble avec jusqu'à 3 émetteurs (max. 60 m), indication de la température et humidité intérieure avec niveau de confort, fonction max.-min., prévisions météo, tendance de la pression atmosphérique, pression atmosphérique absolue et relative, indication graphique de la pression atmosphérique et histoire des dernières 12 heures, horloge radio-pilotée avec date et jour de la semaine, deux heures d'alarme et fonction snooze, lever et coucher du soleil et de lune pour 150 villes européennes, phase de lune, éclairage de fond bleu



TFA
DESIGN
PATENT

35.1139.01

METEO SENS Funk-Wetterstation

kabellose Übertragung der Außentemperatur und Luftfeuchtigkeit über bis zu 3 Sender (max. 80 m), Anzeige der Innentemperatur und Luftfeuchtigkeit, Max.-Min.-Funktion, Tendenzpfeile, Wettervorhersage, Luftdruck und grafischer Verlauf der letzten 24 Stunden, Funkuhr mit Datum

T in: 0...+50°C (+32°F...+122°F), T out: -40...+60°C (-40...+140°F), H in/out: 1...99%

T/H 30.3221.02, 2x 1,5 V AA

157 x 43 x 117 mm, 217 g, 2x 1,5 V AA, EK-EL

METEO SENS wireless weather station

wireless transmission of outdoor temperature and humidity via up to 3 transmitters (max. 80 m), indication of indoor temperature and humidity, max.-min.-function, tendency indicators, weather forecast, atmospheric pressure with bar graph for the last 24 hours, radio-controlled clock with date

METEO SENS station météo radio-pilotée

transmission de la température et humidité extérieure sans câble avec jusqu'à 3 émetteurs (max. 80 m), indication de la température et humidité intérieure, fonction max.-min., flèches de tendance, prévisions météo, pression atmosphérique avec graphique des dernières 24 heures, horloge radio-pilotée avec date



35.1045.IT

LALUNA Funk-Wetterstation

kabellose Übertragung der Außentemperatur und Luftfeuchtigkeit über bis zu 3 Sender (max. 100 m), Innentemperatur und Luftfeuchtigkeit, Komfortzonen, Max.-Min.-Funktion, Wettervorhersage, Luftdrucktendenz, relativer Luftdruck, Luftdruckverlauf der letzten 24 Std., Funkuhr mit Alarm, Snooze-Funktion und Datum, Mondphase, Hintergrundbeleuchtung, Zeitzone ±12 Std., mit edler Aluminium-Oberfläche

T in: -10...+60°C (+14...+140°F), T out: -40...+60°C (-40...+140°F), H in: 20...95%, H out: 1...99%,

T/H 30.3144.IT, 2x 1,5 V AA

118 x 34 (85) x 228 mm, 315 g,

3x 1,5 V AA, EK-EL

LALUNA wireless weather station

wireless transmission of outdoor temperature and humidity via up to 3 transmitters (max. 100 m), indoor temperature and humidity, comfort level, max.-min.-function, weather forecast, tendency of atmospheric pressure, relative atmospheric pressure, history for the past 24 hours, radio-controlled clock with alarm and snooze function, date, moon phase, backlight, time zone ±12 hrs, DCF-off-function, fine aluminium facing

LALUNA station météo radio-pilotée

transmission de la température et humidité extérieure sans câble avec jusqu'à 3 émetteurs (max. 100 m), température et humidité intérieure, niveau de confort, fonction max.-min., prévisions météo, tendance de la pression atmosphérique, pression atmosphérique relative et des dernières 24 heures, horloge radio-pilotée avec alarme et fonction snooze, date, phase de lune, éclairage de fond, fuseau horaire ±12 hrs, surface élégante en aluminium



IT+
100 m
868MHz

SWISS
PRECISION
SENSOR



35.1083.54

GAIA Funk-Wetterstation

kabellose Übertragung der Außentemperatur und Luftfeuchtigkeit über Sender (max. 100 m), Innentemperatur und Luftfeuchtigkeit, Tageshöchst- und Tiefstwerte mit Zeit und Datum der Speicherung, Symbole für aktuelles Wetter und Vorhersage, Luftdrucktendenz, absoluter und relativer Luftdruck, grafische Darstellung des Luftdruckverlaufs der letzten 24 Std., programmierbare Alarmzustände für viele Parameter, z B. Temperaturalarm, Sturmwarnung, Taupunkt, Funkuhr mit Alarm, Snooze-Funktion und Datumsanzeige, Hintergrundbeleuchtung

T in: 0...+60°C (+32...+140°F), T out: -40...+65°C (-40...+149°F),

H in: 1...99%, H out: 20...95%

T/H 30.3166, 2x 1,5 V AAA

101 x 33 (75) x 187 mm, 251 g, 3x 1,5 V AA, EK-EL

GAIA wireless weather station

wireless transmission of outdoor temperature and humidity via transmitter (max. 100 m), indoor temperature and humidity, daily highest and lowest values with time and date of recording, symbols for actual weather and forecast, tendency of atmospheric pressure, absolute and relative atmospheric pressure, bar graph indication of atmospheric pressure for the last 24 hours, programmable alarm functions for certain weather conditions, like temperature alarm, storm warning, dew point, radio-controlled clock with alarm, snooze function and date, backlight

GAIA station météo radio-pilotée

transmission de la température et humidité extérieure sans câble avec émetteur (max. 100 m), température et humidité intérieure, valeurs maximales et minimales indiquant l'heure et date de la mémorisation, symboles pour temps actuels et prévisions météo, tendance de la pression atmosphérique, pression atmosphérique relative et absolue, indication graphique de la pression atmosphérique des dernières 24 heures, alarme programmable pour beaucoup de paramètres comme alarme de température, de tempête, point de rosée, horloge radio-pilotée avec alarme, fonction snooze et date, éclairage de fond



TFA
DESIGN
PATENT

35.1150.01

SEASON Funk-Wetterstation

kabellose Übertragung der Außentemperatur und Luftfeuchtigkeit (max. 80 m), Innentemperatur und Luftfeuchtigkeit, Trendpfeile, Vorhersage mit farbigem Wetterbild (verändert sich mit den Jahreszeiten), relativer Luftdruck, graphische Darstellung des Luftdruckverlaufs der letzten 24 Std., Max.-Min.-Funktion mit automatischer Rückstellung, Temperatur- und Luftfeuchtigkeitsalarm, Taupunkt, Hitzeindex, Funkuhr mit Datum und ausgeschriebenen Wochentag (6 Sprachen), Mondphase, Farbdisplay mit zwei Helligkeitsstufen (im Dauerbetrieb mit Netzadapter)

**T in: 0...+50°C (+32...+99°F),
T out: -40...+60°C (-40...+140°F),
H in/out: 10...99%**

**T/H 30.3206.02, 2x 1,5 V AA
175 x 32 (84) x 165 mm, 333 g,
3x 1,5 V AA, EK-EL**

SEASON wireless weather station

wireless transmission of outdoor temperature and humidity (max. 80 m), indoor temperature and humidity, trend arrows, forecast with coloured weather picture (changes with the seasons), relative atmospheric pressure, bar graph indication of atmospheric pressure for the last 24 hours, max.-min.-function with auto reset, temperature and humidity alarm, dew point, heat index, radio-controlled clock with date and weekday written in full letters (6 languages), moon phase, colour display with two brightness levels (continuous operation by power adapter)

SEASON station météo radio-pilotée

transmission de la température et humidité sans câble (max. 80 m), température et humidité intérieure, flèches de tendance, prévisions météo avec illustration colorée (change avec les saisons), pression atmosphérique relative, indication graphique de la pression atmosphérique des dernières 24 heures, fonction max.-min. avec réactualisation automatique, alarme de température et humidité, points de rosée, indice de chaleur, horloge radio-pilotée avec date et jours de la semaine affichées en toutes lettres (6 langues), phase de lune, écran couleur avec deux niveaux de luminosité (en utilisation continue avec adaptateur secteur)



Wetterbild verändert sich mit den Jahreszeiten, weather picture changes with the seasons
illustration colorée change avec les saisons

35.1126

GALLERY Funk-Wetterstation

kabellose Übertragung der Außentemperatur und Luftfeuchtigkeit über bis zu 3 Sender (max. 40 m), Innentemperatur und Luftfeuchtigkeit, Tendenzanzeigen, Max.-Min.-Funktion mit automatischer Rückstellung, Frostanzeige, Wettervorhersage, Luftdruck und -tendenz, grafische Darstellung des Luftdruckverlaufs der letzten 12 Std., Uhr mit zwei Alarmzeiten, Snooze-Funktion, Datumsanzeige, zweite Uhrzeit, Mondphase, farbige Displaybeleuchtung im Dauerbetrieb (mit Netzadapter) oder kurzzeitig durch Berührung oder Klatschen

**T in: -10...+50°C (+14...+122°F),
T out: -25...+50°C (-13...+122°F), H in/out: 20...99%**

**T/H 30.3200, 2x 1,5 V AAA
160 x 28 (78) x 170 mm, 328 g, 3x 1,5 V AA, EK-EL**

GALLERY wireless weather station

wireless transmission of outdoor temperature and humidity via up to 3 transmitters (max. 40 m), indoor temperature and humidity, tendency indicators, max.-min.-function with auto reset, frost indicator, weather forecast, atmospheric pressure and tendency, bar graph indication of atmospheric pressure of the last 12 hours, clock with two alarm times, snooze function, date, second clock, moon phase, coloured backlight in continuous operation (with power adapter) or temporarily by touching or clapping

GALLERY station météo radio-pilotée

transmission de la température et humidité extérieure sans câble avec jusqu'à 3 émetteurs (max. 40 m), température et humidité intérieure, indicateurs de tendance, valeurs maximales et minimales avec réactualisation automatique, indicateur de gel, prévisions météo, pression atmosphérique et tendance, indication graphique de la pression atmosphérique des dernières 12 heures, horloge avec deux alarmes, fonction snooze, date, seconde horloge, phase de lune, éclairage de fond en couleur permanente (avec adaptateur secteur) ou temporairement en touchant ou claquant





3 D

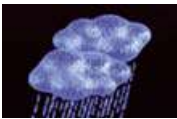
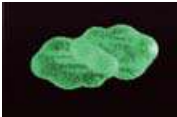

35.1110

CRYSTAL CUBE Funk-Wetterstation

kabellose Übertragung der Außentemperatur über bis zu 3 Sender (max. 50 m), Anzeige der Innentemperatur, Max.-Min.-Funktion, Wettervorhersage über 3D Wettersymbole mit farbiger Animation (im Dauerbetrieb mit Netzadapter), Funkuhr mit Datumsanzeige und Alarm, Hintergrundbeleuchtung

T in: -10...+60°C (+14...+140°F), T out: -20...+60°C (-4...+140°F)

📶 T 30.3186, 🔌 2x 1,5 V AA

📏 180 x 71 x 80 mm, 650 g, 🔌 4x 1,5 V AA, 🌐, EK-EL

CRYSTAL CUBE wireless weather station

wireless transmission of outdoor temperature via up to 3 transmitters (max. 50 m), indication of indoor temperature, max.-min.-function, weather forecast by 3D weather symbols with coloured animation (continuous operation with power adapter), radio-controlled clock with date and alarm, backlight

CRYSTAL CUBE station météo radio-pilotée

transmission de la température extérieure sans câble avec jusqu'à 3 émetteurs (max. 50 m), indication de la température intérieure, fonction max.-min., prévisions par symboles météo 3D avec animation en couleur (permanent avec adaptateur secteur), horloge radio-pilotée avec date et alarme, éclairage de fond

35.1093

LUMAX Funk-Wetterstation

kabellose Übertragung der Außentemperatur über bis zu 3 Sender (max. 30 m), Anzeige der Innentemperatur, Max.-Min.-Funktion, Wettervorhersage, Luftdrucktendenz, Funkuhr mit Alarm und Snooze-Funktion über Infrarot-Bewegungssensor, farbige Displaybeleuchtung im Dauerbetrieb (mit Netzadapter)

T in: -10...+60°C, T out: -20...+60°C

📶 T 30.3167, 🔌 2x 1,5 V AA

📏 80 x 25 (58) x 180 (192) mm, 243 g, 🔌 2x 1,5 V AAA, 🌐, EK-EL

LUMAX wireless weather station

wireless transmission of outdoor temperature via up to 3 transmitters (max. 30 m), indoor temperature, max.-min.-function, weather forecast, tendency of atmospheric pressure, radio-controlled clock with alarm and snooze-function by IR motion sensor, coloured backlight in continuous operation (with power adapter)

LUMAX station météo radio-pilotée

indication de la température extérieure sans câble avec jusqu'à 3 émetteurs (max. 30 m), indication de la température intérieure, fonction max.-min., prévisions météo, tendance de la pression atmosphérique, horloge radio-pilotée avec alarme et fonction snooze via capteur de mouvement à infrarouge, éclairage de fond en couleur permanente (avec adaptateur secteur)



**TFA
DESIGN
PATENT**



35.1136.02

PRIMAVERA Funk-Wetterstation

kabellose Übertragung der Außentemperatur und Luftfeuchtigkeit über bis zu 3 Sender (max. 60 m), Innentemperatur und Luftfeuchtigkeit, Max.-Min.-Funktion mit automatischer Rückstellung, Vorhersage mit farbigem Wetterbild, Taupunkt und Hitzeindex, Funkuhr mit Datum und Wochentag, Alarm mit Snooze-Funktion, Farbdisplay mit zwei Helligkeitsstufen, Ladefunktion für Mobilgeräte via USB Port (1A)

T in: 0...+50°C (+32°F...+122°F), **T out:** -40...+60°C (-40...+140°F), **H in/out:** 1...99%

📶 T/H 30.3215.02, 🔋 2x 1,5 V AAA

📏 175 x 25 (58) x 125 mm, 290 g, 🔌 3x 1,5 V AAA, 🌐, EK-EL

PRIMAVERA wireless weather station

wireless transmission of outdoor temperature and humidity via up to 3 transmitters (max. 60 m), indication of indoor temperature and humidity, max.-min.-function with automatic reset, forecast with coloured weather picture, dew point and heat index, radio-controlled clock with date and day of the week, alarm with snooze function, colour display with two brightness levels, charging function for mobile devices via USB port (1A)

PRIMAVERA station météo radio-pilotée

transmission de la température et humidité extérieure sans câble avec jusqu'à 3 émetteurs (max. 60 m), indication de la température et humidité intérieure, fonction max.-min. avec réactualisation automatique, points de rosée et indice de chaleur, prévisions météo avec illustration colorée, horloge radio-pilotée avec date et jour de la semaine, alarme avec fonction snooze, écran couleur avec deux niveaux de luminosité, fonction de chargement pour les appareils mobiles par port USB (1A)



35.1133.01

SUN Funk-Wetterstation

kabellose Übertragung der Außentemperatur über Sender (max. 60 m), Max.-Min.-Funktion für die Außentemperatur, Innentemperatur und Luftfeuchtigkeit, Vorhersage mit farbigem Wetterbild, Funkuhr mit Datum, Alarm und Snooze-Funktion, Farbdisplay, schwarz

T in: 0...+50°C (+32°F...+122°F), **T out:** -20...+60°C (-4...+140°F), **H in:** 20...95%

📶 T 30.3207.02, 🔋 2x 1,5 V AAA

📏 120 x 25 (70) x 120 mm, 168 g, 🔌 2x 1,5 V AAA, 🌐, EK-EL

SUN wireless weather station

wireless transmission of outdoor temperature via transmitter (max. 60 m), max.-min.-function for outdoor temperature, indoor temperature and humidity, forecast with coloured weather picture, radio-controlled clock with date, alarm and snooze function, colour display, black

SUN station météo radio-pilotée

transmission de la température extérieure sans câble avec émetteur (max. 60 m), fonction max.-min. pour la température extérieure, température et humidité intérieure, prévisions météo avec illustration colorée, horloge radio-pilotée avec date, alarme et fonction snooze, écran couleur, noir

35.1133.02

SUN Funk-Wetterstation

wie 35.1133.01, weiß

📶 T 30.3207.02, 🔋 2x 1,5 V AAA

📏 120 x 25 (70) x 120 mm, 168 g,

🔌 2x 1,5 V AAA, 🌐, EK-EL

SUN wireless weather station

as 35.1133.01, white

SUN station météo radio-pilotée

comme 35.1133.01, blanc



TFA
DESIGN
PATENT



35.1129.01

SPRING Funk-Wetterstation

kabellose Übertragung der Außentemperatur und Luftfeuchtigkeit über Sender (max. 60 m), Innentemperatur und Luftfeuchtigkeit, animierte Wettervorhersage mit farbigem Wetterbild, Luftdrucktendenz, Max.-Min.-Funktion, Tendenzanzeigen, Taupunkt, Temperaturalarm, Funkuhr mit Datumsanzeige, Alarm und Snooze-Funktion, Farbdisplay mit zwei Helligkeitsstufen (im Dauerbetrieb mit Netzadapter)

T in: 0...+50°C (+32...+122°F), **T out:** -40...+60°C (-40...+140°F), **H in/out:** 1...99%

📶 T/H 30.3206.02, 🔌 2x 1,5 V AA

📏 210 x 26 (60) x 140 mm, 348 g, 🔌 3x 1,5 V AAA, 🌐, EK-EL

SPRING wireless weather station

wireless transmission of outdoor temperature and humidity via transmitter (max. 60 m), indoor temperature and humidity, animated weather forecast with coloured picture, tendency of atmospheric pressure, max.-min.-function, tendency indicators, dew point, temperature alarm, radio-controlled clock with date, alarm and snooze function, colour display with two brightness levels (continuous operation by power adapter)

SPRING station météo radio-pilotée

transmission de la température et humidité extérieure sans câble avec émetteur (max. 60 m), température et humidité intérieure, prévisions météo animées avec illustration colorée, tendance de la pression atmosphérique, fonction max.-min., indication de la tendance, température de points de rosée, alarme de température, horloge radio-pilotée avec date, alarme et fonction snooze, écran couleur avec deux niveaux de luminosité (en utilisation continue avec adaptateur secteur)

TFA
DESIGN
PATENT



35.1140.01

SPRING BREEZE Funk-Wetterstation

kabelloser Kombisender für Außentemperatur, Luftfeuchtigkeit und Windstärke (max. 80 m), Anzeige der Innentemperatur und Luftfeuchtigkeit, Wettervorhersage mit Symbolen, Luftdrucktendenz, Max.-Min.-Funktion, Tendenzanzeigen, gefühlte Temperatur und Taupunkt, grafische Darstellung der Windgeschwindigkeit, maximale Windgeschwindigkeit und Historie (letzte Stunde, 24 Stunden, 7 Tage, 30 Tage und ein Jahr), programmierbare Alarmzustände, Funkuhr mit Datumsanzeige und Wochentag (6 Sprachen), Farbdisplay mit zwei Helligkeitsstufen (im Dauerbetrieb mit Netzadapter), erweiterbar um 2 Thermo-Hygro-Sender (T/H 30.3221.02, optional erhältlich)

T in: 0...+50°C (+32...+122°F), **T out:** -40...+60°C (-40...+140°F), **H in/out:** 1...99%

📶 / 🌬️ T/H/W 30.3222.02, 🔌 2x 1,5 V C

📏 208 x 26 (54) x 140 mm, 344 g, 🔌 3x 1,5 V AAA, 🌐, EK-EL

SPRING BREEZE wireless weather station

wireless combined transmitter for outdoor temperature, humidity and wind speed (max. 80 m), indoor temperature and humidity, weather forecast with symbols, tendency of atmospheric pressure, max.-min.-function, tendency indicators, dew point, windchill factor, wind speed graph, maximum speed and history (last hour, 24 hours, 7 days, 30 days and year), programmable alarm functions, radio-controlled clock with date and day of the week (6 languages), colour display with two brightness levels (continuous operation by power adapter), expandable with 2 thermo-hygro-transmitters (T/H 30.3221.02, sold separately)

SPRING BREEZE station météo radio-pilotée

émetteur combiné pour la transmission de la température et humidité extérieure et vitesse du vent sans câble (max. 80 m), température et humidité intérieure, prévisions météo avec symboles, tendance de la pression atmosphérique, fonction max.-min., flèches de tendance, température ressentie et points de rosée, représentation graphique de la vitesse du vent, vitesse maximale du vent et histoire (dernière heure, 24 heures, 7 jours, 30 jours et année), alarmes programmables, horloge radio-pilotée avec date et jour de la semaine, (6 langues), écran couleur avec deux niveaux de luminosité (en utilisation continue avec adaptateur secteur), extensible avec 2 émetteurs de température/humidité (T/H 30.3221.02, vendu séparément)



IT+
100 m
868MHz

SWISS
PRECISION
SENSOR

COLOR
SHARP
DISPLAY

TFA
DESIGN
PATENT

35.1147.01.IT

COLORIS Funk-Wetterstation mit 'Color Sharp' Farbwechsel-Display

kontrastreiches und farbintensives 'Color Sharp' Display mit verschiedenen Einstellmöglichkeiten: automatischer Wechsel zwischen 600 Farbnuancen, Wechsel nach Außentemperatur oder feste Farbe (22 Farben), 3 Helligkeitsstufen, kabellose Übertragung der Außentemperatur und Luftfeuchtigkeit über Sender (max. 100 m), Innentemperatur und Luftfeuchtigkeit, Max.-Min.-Funktion, Wettervorhersage, Luftdrucktendenz, Funkuhr mit Alarm und Datumsanzeige, Verbindung mit WeatherHub-Gateway möglich

T in: -10...+60°C, T out:-40 ...+60°C, H in/out: 1...99%

■ T/H 30.3224.02.IT, ⚡ 2x 1,5 V AA

□ 200 x 30 x 92 mm, 254 g, ♻️, EK-EL

COLORIS wireless weather station with 'color sharp' colour change display

high-contrast and colour-intensive 'Color Sharp' display with various adjustment possibilities: automatic change between 600 colour nuances, change according to outside temperature or fixed colour (22 colours), 3 brightness levels, wireless transmission of outdoor temperature and humidity via transmitter (max. 100 m), indication of indoor temperature and humidity, max.-min.-function, weather forecast, tendency of atmospheric pressure, radio-controlled clock with alarm and date, connection with WeatherHub gateway possible

COLORIS station météo radio-pilotée avec 'color sharp' écran changement de couleur

écran 'Color Sharp' contrasté et composé de couleurs vives avec des réglages différents: changement automatique entre 600 nuances de couleur, changement en fonction de la température extérieure ou couleur unique (22 couleurs), 3 niveaux de luminosité, transmission de la température et humidité extérieure sans câble avec émetteur (max. 100 m), indication de la température et humidité intérieure, fonction max.- min., prévisions météo, tendance de la pression atmosphérique, horloge radio-pilotée avec alarme et date, raccordement possible à la passerelle WeatherHub



IT+
100 m
868MHz

SWISS
PRECISION
SENSOR

COLOR
SHARP
DISPLAY

TFA
DESIGN
PATENT



35.1148.01.IT

SPHERE Funk-Wetterstation mit 'Color Sharp' Farbwechsel-Display

wie 35.1147.01.IT, Max.-Min.-Funktion für Temperatur, graphische Darstellung des Luftdruckverlaufs der letzten 12 Std., Verbindung mit WeatherHub-Gateway möglich

T in: -10...+60°C, T out:-40 ...+60°C, H in/out: 1...99%

■ T/H 30.3224.02.IT, ⚡ 2x 1,5 V AA

□ 148 x 53 x 117 mm, 247 g, ⚡ 2x 1,5 V AA, ♻️, EK-EL

SPHERE wireless weather station with 'color sharp' colour change display

as 35.1147.01.IT, max.-min.-function for temperature, bar graph indication of atmospheric pressure for the last 12 hours, connection with WeatherHub gateway possible

SPHERE station météo radio-pilotée avec 'color sharp' écran changement de couleur

comme 35.1147.01.IT, fonction max.- min. pour température, indication graphique de la pression atmosphérique des dernières 12 heures, raccordement possible à la passerelle WeatherHub



35.1077.54

STRATOS Funk-Wetterstation

mit Kombisender aus Thermo-Hygro-Sensor, Regenmesser und Windmesser, kabellose Übertragung (868 MHz, max. 100 m) von Außentemperatur und Außenluftfeuchtigkeit, Regenmenge und Windgeschwindigkeit, Anzeige von Innentemperatur und Innenluftfeuchtigkeit, absoluter und relativer Luftdruck, Wettervorhersage und Luftdrucktendenz, grafische Darstellung des Luftdruckverlaufs und Vergangenheitswerte der letzten 24 Std., Windchill-Temperatur und Taupunkt, Max.-Min.-Funktion mit Zeit und Datum, programmierbare Alarmzustände, z.B. Temperaturalarm, Sturmwarnung usw., Funkuhr mit Alarm und Datumsanzeige, Zeitzone ±12 Std., Hintergrundbeleuchtung

T in: -0...+60°C (+32...+140°F), T out: -40...+65°C (-40...+149°F), H in/out: 10...99%
■ T/H 30.3151, ■ W 30.3153, ■ R 30.3152, ■ 2x 1,5 V AA
■ 151 x 29 (80) x 161 mm, 294 g, ■ 3x 1,5 V AA, EK-EL

STRATOS wireless weather station

with combined transmitter including temperature/humidity sensor, rain gauge and wind meter, wireless transmission (max. 100 m) of outdoor temperature and humidity, rainfall quantity and wind velocity, indication of indoor temperature and humidity, absolute and relative atmospheric pressure, weather forecast and tendency of atmospheric pressure, bar graph indication and history of the last 24 hours, Windchill factor and dew point, max.-min.-function with time and date, programmable alarm functions for certain weather conditions like temperature alarm, storm warning, radio-controlled clock with alarm and date, time zone ±12 hours, backlight

STRATOS station météo radio-pilotée

avec émetteur combiné comprenant un capteur thermo-hygro, un pluviomètre et un anémomètre, transmission sans fil (jusqu'à 100m) de la température et de l'humidité extérieures, quantité de pluie et vitesse du vent, affichage de la température et de l'humidité intérieure, pression atmosphérique relative et absolue, prévisions météo et tendance de la pression atmosphérique, indication graphique et histoire des dernières 24 heures, température de Windchill et points de rosée, fonction max.-min. avec date et heure, alarme programmable comme alarme de température, de tempête, horloge radio-pilotée avec alarme et date, fuseau horaire ±12 heures, éclairage de fond



35.1100

METEOTIME DUO Funk-Wetterstation

Profi-Prognose via DCF 77 Signal

Wetterprognose via DCF-Signal erstellt von professionellen Meteorologen für 470 Städte (90 Wetterregionen) in Europa, davon 60 Regionen mit Wettervorhersage für 4 Tage im Voraus (heute + 3 Tage), 30 Regionen mit 2-Tagesvorhersage, unterteilt nach Tag und Nacht mit Anzeige der voraussichtlichen Höchst- und Tiefsttemperaturen, Textdisplay bei besonderen Wettersituationen, Regen-/Schnee-/Hagelwahrscheinlichkeit, Windstärke und -richtung sowie Sonnenauf- und -untergangszeit, Funkuhr mit Datum

Lokale Messwerte über Sensoren

Kabellose Übertragung (433 MHz) der Außentemperatur und Außenluftfeuchtigkeit (max. 100 m), Regenmenge, Windgeschwindigkeit und Windrichtung (max. 30 m), Anzeige der Innentemperatur und Innenluftfeuchtigkeit mit Komfortzone, absoluter und relativer Luftdruck mit Vergangenheitswerten der letzten 24 Std., grafische Darstellung des Luftdruckverlaufs, der Temperatur oder der Luftfeuchtigkeit der letzten 24 Std., Anzeige der aktuellen Mondphase, Windchill-Temperatur und Taupunkt, programmierbare Alarmzustände, z.B. Temperaturalarm, Sturmwarnung, Maxima- und Minima-Werte, Datenspeicher für 3000 Wetteraufzeichnungen, PC-Schnittstelle mit Auswertungssoftware, LED Hintergrundbeleuchtung mit Lichtsensor (im Dauerbetrieb mit Netzadapter)

T in: -10...+60°C (+14...+140°F), T out: -40...+60°C (-40...+140°F), H in/out: 1...99%

📶 T/H 30.3150 (max. 5), 🔋 2x 1,5 V AA, 🌞 W/Solar 30.3168, ⚡ Back-up 2x 1,5 V AA, 📶 R 30.3148, 🔋 2x 1,5 V AA, USB 2 m
📏 260 x 40 (80) x 195 (250) mm, 876 g, 🌐 4x 1,5 V AA, EK-EL

METEOTIME DUO wireless weather station

Weather forecast via DCF signal

weather forecast via DCF signal made by professional meteorologists for 470 cities (90 meteorological weather regions) in Europe, 60 regions with 4 days forecast (today + 3 days), 30 regions with 2 days forecast, separated into day and night with expected highest and lowest temperatures, text display for critical weather situations, rain/snow/hail probability, wind velocity and direction, time for sun rising and setting, radio-controlled clock with date

Local measuring values via sensors

wireless transmission of outdoor temperature and humidity (max. 100 m), rainfall quantity, wind velocity and direction (max. 30 m), indication of indoor temperature and humidity with comfort level, absolute and relative atmospheric pressure with 24 hours history, bar graph indication of atmospheric pressure, temperature or humidity of the last 24 hours, indication of moon phase, Windchill factor and dew point, programmable alarm functions like temperature alarm, storm warning, maximum and minimum values, data memory for 3000 weather records, PC-interface with analysis software package, LED backlight with light sensor (in continuous operation with power adapter)

METEOTIME DUO station météo radio-pilotée

Prévisions météo via signal DCF

prévisions météo actuelles via signal DCF effectuées par des météorologistes professionnels pour 470 citées (90 régions météo) en Europe, 60 régions avec une prévision à 4 jours (aujourd'hui et 3 jours), 30 régions avec une prévision à 2 jours, détail de la prévision du jour et de la nuit, affichage des températures max/min prévus, situations météo critiques en forme de texte, avec probabilité de pluie/neige/grêle, vitesse et direction de vent, heure de lever et coucher du soleil, horloge radio-pilotée avec date

Mesure local via émetteurs

transmission de la température et humidité extérieure (max. 100 m), quantité de pluie, vitesse et direction du vent sans câble (max. 30 m), indication de la température et humidité intérieure avec niveau de confort, pression atmosphérique relative et absolue avec histoire des dernières 24 heures, indication graphique de la pression atmosphérique, de la température ou humidité des dernières 24 heures, phase de lune, température de Windchill et points de rosée, alarme programmable pour tous les paramètres comme alarme de température, de tempête, fonction max.-min., mémoire de 3000 enregistrements météo, connexion PC avec logiciel pour l'exploitation, éclairage de fond LED avec capteur de lumière (opération permanente avec adaptateur secteur)

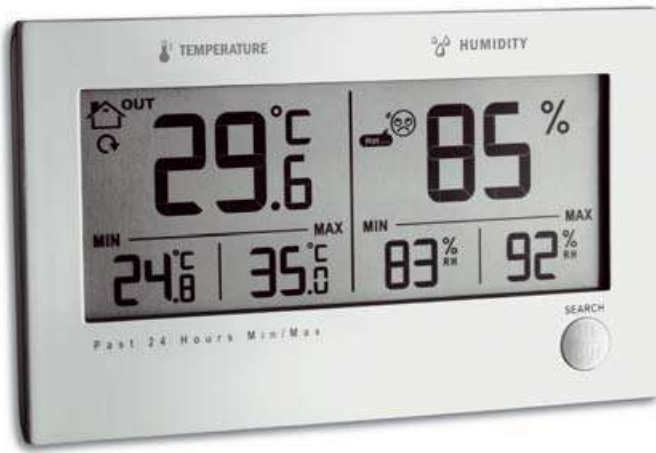

30.3049

TWIN PLUS Funk-Thermo-Hygrometer

kabellose Übertragung der Außentemperatur und -luftfeuchtigkeit über Sender (max. 30 m), Anzeige der Innentemperatur und -luftfeuchtigkeit, permanente Anzeige der Höchst- und Tiefstwerte mit automatischer Rückstellung nach 24 Stunden, Temperatur- und Luftfeuchtigkeitsalarm, Komfort-Icon, Frostsymbol, Aluminiumoptik

T in: -10...+50°C (+14...+122°F), **T out:** -20...+50°C (-4...+122°F), **H in:** 20...95%, **H out:** 20...99%

📶 T/H 30.3195, 🔋 2x 1,5 V AAA

📏 137 x 17 (38) x 83 mm, 105 g, 🔋 2x 1,5 V AAA, EK-EL

TWIN PLUS wireless thermo-hygrometer

wireless transmission of outdoor temperature and humidity via transmitter (max. 30 m), indication of indoor temperature and humidity, permanent indication of highest and lowest values with auto reset after 24 hours, temperature and humidity alarm, comfort icon, frost symbol, aluminium look

TWIN PLUS thermo-hygromètre radio-piloté

transmission de la température et humidité extérieure sans câble avec émetteur (max. 30 m), indication de la température et humidité intérieure, indication permanente des valeurs maximales et minimales avec réactualisation automatique (24 heures), alarme de température et d'humidité, icône de confort, symbole de gel, style aluminium



TFA
DESIGN
PATENT

30.3058.01

TRINITY Funk-Thermo-Hygrometer

kabellose Übertragung der Außentemperatur und Luftfeuchtigkeit über bis zu 3 Sender (max. 80 m), Anzeige der Innentemperatur und Luftfeuchtigkeit, Tendenzpfeile, Max.-Min.-Funktion, große Funkuhr mit Datumsanzeige und ausgeschriebenem Wochentag (6 Sprachen)

T in: 0...+50°C (+32...+122°F),

T out: -40...+60°C (-40...+140°F), **H in/out:** 1...99%,

📶 T/H 30.3221.02, 🔋 2x 1,5 V AA

📏 157 x 43 x 117 mm, 214 g, 🔋 2x 1,5 V AA, EK-EL

TRINITY wireless thermo-hygrometer

wireless transmission of outdoor temperature and humidity via up to 3 transmitters (max. 80 m), indication of indoor temperature and humidity, tendency indicators, max.-min.-function, large radio-controlled clock with date and weekday written in full letters (6 languages)

TRINITY thermo-hygromètre radio-piloté

transmission de la température et humidité extérieure sans câble avec jusqu'à 3 émetteurs (max. 80 m), indication de la température et humidité intérieure, flèches de tendance, fonction max.-min., grande horloge radio-pilotée avec date et jour de la semaine affiché en toutes lettres (en 6 langues)

98.1114.02

Schutzhülle für Außensender

für Thermo- oder Thermo-/Hygrosender, schützt vor Niederschlag und direkter Sonneneinstrahlung, mit Öffnung für Fühlerkabel, leicht zu montieren, mit Montagematerial, Innenmaße: Ø 60 x 160 mm

📏 95 x 102 (108) x 175 mm, 161 g, EK

Protecting cap for outdoor transmitter

for temperature or temperature/humidity transmitter, protects against precipitation and direct sunlight, with hole for sensor cable, easy to assemble, with mounting material, inside dimensions: Ø 60 x 160 mm

Gaine de protection pour émetteur extérieur

pour émetteur de température ou température/humidité, protection contre les intempéries et le rayonnement direct du soleil, avec ouverture pour un câble de sonde, facile à monter, avec matériel d'assemblage, dimensions intérieures: Ø 60 x 160 mm



ohne Sender
without transmitter
sans émetteur

TFA
DESIGN
PATENT



Lüftungsempfehlung
Ventilation tip
Conseils d'aération



30.3045.IT

BEL-AIR Funk-Thermo-Hygrometer

gleichzeitige Überprüfung von Raumklima und Außenklima, Lüftungsempfehlung, wenn Öffnen oder Schließen der Fenster das Raumklima verbessert, kabellose Übertragung der Außentemperatur und Luftfeuchtigkeit über Sender (max.100 m), Innentemperatur und Luftfeuchtigkeit mit farbigen Komfortzonen für ein gesundes Raumklima, Max.-Min.-Funktion

T in: -10...+60°C, (+14...+140°F), **T out:** -40...+60°C (-40...+140°F),
H in: 20...95%, **H out:** 1...99%

📡 T/H 30.3187.IT, 🔋 2x 1,5 V AAA

📏 95 x 20 (65) x 158 mm, 120 g, 🔋 2x 1,5 V AAA, EK-EL

BEL-AIR wireless thermo-hygrometer

checking room ambient conditions and outdoor conditions at the same time, ventilation tip, if opening or closing the windows will improve the indoor climate, wireless transmission of outdoor temperature and humidity via transmitter (max.100 m), indoor temperature and humidity with coloured comfort zones for a healthy room climate, max.-min. function

BEL-AIR thermo-hygromètre radio-piloté

contrôle simultané du climat intérieur et extérieur, conseils d'aération lorsqu'une ouverture ou une fermeture des fenêtres peut améliorer l'atmosphère ambiante, transmission de la température et de l'humidité extérieure sans câble avec émetteur (max. 100 m), température et l'humidité intérieure avec zones de confort en couleur pour un climat ambiant sain, fonction max.-min.

IT+
100 m
868MHz

SWISS
PRECISION
SENSOR

TFA
DESIGN
PATENT

30.3013.IT

MAXIM II Funk-Thermo-Hygrometer

kabellose Übertragung der Außentemperatur und Außenluftfeuchtigkeit über bis zu 3 Sender (max. 100 m), Anzeige der Innentemperatur und Innenluftfeuchtigkeit, Komfortzone, Maxima- und Minimawerte (für Temperatur unter Angabe von Zeit und Datum der Speicherung), Funkuhr, Datumsanzeige, Zeitzone ± 9 Std.

T in: -10...+60°C, (+14...+140°F),
T out: -40...+60°C (-40...+140°F), **H in/out:** 1...99%

📡 T/H 30.3144.IT, 🔋 2x 1,5 V AA

📏 107 x 38 x 138 mm, 155 g, 🔋 3x 1,5 V AA, EK-EL

MAXIM II wireless thermo-hygrometer

wireless transmission of outdoor temperature and humidity via up to 3 transmitters (max. 100 m), indication of indoor temperature and humidity, comfort level, max.-min.-function (for temperature with time and date of recording), radio-controlled clock, date, time zone ±9 hrs

MAXIM II thermo-hygromètre radio-piloté

transmission de la température et humidité extérieure sans câble avec jusqu'à 3 émetteurs (max. 100 m), indication de la température et l'humidité intérieure, zones de confort, fonction max.-min. (pour température indiquant l'heure et date de la mémorisation), horloge radio-pilotée, date, fuseau horaire ±9 hrs



IT+
100 m
868MHz

SWISS
PRECISION
SENSOR



Funk-Thermo-Hygrometer

Wireless thermo-hygrometers | Thermo-hygromètres radio-pilotés



30.3060.01.IT

KLIMA@HOME Funk-Thermo-Hygrometer

zur Kontrolle von Raum- und Außenklima, mit Innensensor und drei kabellosen Funksendern (max. 100 m) zur Überwachung von Temperatur und Luftfeuchtigkeit in bis zu vier Räumen, Max.-Min.-Funktion, Komfortzone, Funkuhr mit Datum, individuelle Beschriftung der Senderstandorte, Verbindung mit WeatherHub-Gateway möglich

T in: -10...+60°C, (+14...+140°F),

T out: -40...+60°C (-40...+140°F),

H in/out: 1...99%

3x T/H 30.3180.IT, je 2x 1,5 V AA

128 x 32 (58) x 128 mm, 217 g,

3x 1,5 V AA, EK-EL

KLIMA@HOME wireless thermo-hygrometer

for the control of indoor and outdoor climate, with internal sensor and 3 wireless transmitters (max. 100 m) for monitoring temperature and humidity in up to 4 rooms, max.-min.-function, comfort zone, radio-controlled clock with date, individual labeling of the transmitter sites, connection with WeatherHub gateway possible

KLIMA@HOME thermo-hygromètre radio-piloté

pour le contrôle du climat intérieur et extérieur, avec capteur interne et 3 émetteurs sans fil (max. 100 m) pour surveiller la température et l'humidité dans jusqu'à 4 chambres, fonction max.-min., zone de confort, horloge radio-pilotée avec date, étiquetage individuel des sites des émetteurs, raccordement possible à la passerelle WeatherHub

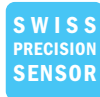

30.3054.10

KLIMA-MONITOR Funk-Thermo-Hygrometer

zur Kontrolle von Raum- und Außenklima, mit Innensensor und 3 kabellosen Funksendern (max. 100 m) zur Überwachung von Temperatur und Luftfeuchtigkeit in bis zu 4 Räumen, erweiterbar auf insgesamt 8 Sender, Max.-Min.-Funktion, Komfortzonen, Temperaturtendenz, Alarmeinstellungen

T in: 0...+60°C, (+32...+140°F),

T out: -40...+60°C (-40...+140°F),

H in: 20...99%, **H out:** 10...99%

3x T/H 30.3208.02 (max.8), je 2x 1,5 V AAA

116 x 24 (64) x 126 mm, 143 g, 4x 1,5 V AAA, EK-EL

KLIMA-MONITOR wireless thermo-hygrometer

for the control of indoor and outdoor climate, with internal sensor and 3 wireless radio-controlled transmitters (max. 100 m) for monitoring temperature and humidity in up to 4 rooms, expandable to 8 transmitters, max.-min.-function, comfort zones, temperature tendency, alarm functions

KLIMA-MONITOR thermo-hygromètre radio-piloté

pour le contrôle du climat intérieur et extérieur, avec capteur interne et 3 émetteurs sans fil (max. 100 m) pour surveiller la température et l'humidité dans jusqu'à 4 chambres, extensible à 8 émetteurs, fonction max.-min., zones de confort, tendance de la température, fonctions d'alarme



30.5045.54

Digitales Thermo-/Hygrometer

mit farbigen Komfortzonen für ein gesundes Raumklima, als Thermo-Hygro-Sender für Kat.-Nr. 30.3054.10, 30.3056.10 und 30.3062.10 (nur Temperatur) verwendbar, ausführliche Beschreibung siehe Seite 56

64 x 18 (40) x 109 mm, 65 g, 2 x 1,5 V AAA, EK-EL

Digital thermo-hygrometer

with coloured comfort zones for a healthy room climate, can be used as an additional thermo-hygro-transmitter for cat.-no. 30.3054.10, 30.3056.10 and 30.3062.10 (temperature only), detailed description see page 56

Thermo-hygromètre digital

avec zones de confort en couleur pour un climat ambiant sain, utilisable comme un émetteur thermo-hygro pour réf. 30.3054.10, 30.3056.10, 30.3062.10 (seulement la température), description détaillée voir page 56





30.3057.01
MULTI-SENS

Funk-Thermo-Hygrometer

zur Kontrolle von Raum- und Außenklima, mit Innensensor und 3 kabellosen Funksendern (max. 80 m) zur Überwachung von Temperatur und Luftfeuchtigkeit in bis zu 4 Räumen, Höchst- und Tiefstwerte, Tendenzanzeige, Komfortzone, Funkuhr mit Datum, individuelle Beschriftung der Senderstandorte

T in: 0...+50°C, (+32...+122°F),
T out: -40...+60°C (-40...+140°F),
H in/out: 1...99%
3x T/H 30.3221.02,
je 2x 1,5 V AA
157 x 42 x 120 mm, 216 g,
2x 1,5 V AA, EK-EL

MULTI-SENS
wireless thermo-hygrometer

for the control of indoor and outdoor climate, with internal sensor and 3 wireless radio-controlled transmitters (max. 80 m) for monitoring temperature and humidity in up to 4 rooms, maximum and minimum values, trend indicator, comfort level, radio-controlled clock with date, individual labeling of the transmitter sites

MULTI-SENS
thermo-hygromètre radio-piloté

pour le contrôle du climat ambiant et extérieur, avec capteur interne et 3 émetteurs sans fil (max. 80 m) pour surveiller la température et humidité dans jusqu'à 4 chambres, valeurs maximales et minimales, indication de la tendance, niveau de confort du climat, horloge radio-pilotée avec date, étiquetage individuel des sites des émetteur



TFA
DESIGN
PATENT

INKL.
3x
SENDER



Individuelle Beschriftung der Senderstandorte
Individual labeling of the transmitter sites
Étiquetage individuel des sites des émetteurs

Funk-Thermometer

Wireless thermometers | Thermomètres radio-pilotés

30.3062.10

TRIO Funk-Thermometer

zur 3-fachen Temperaturkontrolle: mit Innensensor zur Überwachung der Raumtemperatur am Aufstellort, Funksender zur Überwachung der Außen- oder Raumtemperatur und Funksender mit wasserdichtem Kabelfühler, ideal für Kühlschrank, Gefriertruhe, Aquarium, Pool und Teich, erweiterbar auf insgesamt 8 Sender, Höchst- und Tiefstwerte, Temperaturalarm

T in: 0...+60°C (+32...+140°F),
T out: -40...+60°C (-40...+140°F),
1x T 30.3228.02,
1x T kabel 30.3229.02,
je 2x 1,5 V AAA
116 x 24 (64) x 126 mm, 144 g
4x 1,5 V AAA, EK-EL

TRIO wireless thermometer

for triple temperature control: internal sensor for monitoring the room temperature at the location, temperature transmitter for monitoring the outdoor or indoor temperature, transmitter with waterproof sensor cable, ideal for refrigerator, freezer, aquarium, pool and pond, expandable up to 8 transmitters, maximum and minimum values, temperature alarm

TRIO thermomètre radio-piloté

contrôle triple de la température : capteur interne pour mesurer la température intérieure à l'emplacement, émetteur de température pour contrôler la température extérieure ou intérieure, émetteur avec sonde câblée étanche, idéal pour réfrigérateurs, congélateurs, aquariums, piscines et étangs, peut être complété de jusqu'à 8 émetteurs, valeurs maximales et minimales, alarme de température



INKL.
2x
SENDER



IT+
100 m
868MHz

30.3040.IT

ZOOM Funk-Thermometer

kabellose Übertragung der Außentemperatur über Sender (max. 80 m), wahlweise Außen- oder Innentemperaturanzeige im Großformat, Max.-Min.-Funktion

T in: -10...+60°C, T out: -20...+60°C

T 30.3164.IT, 2x 1,5 V AAA

84 x 30 (58) x 107 (115) mm, 85 g,

2x 1,5 V AA, EK-EL

ZOOM wireless thermometer

wireless transmission of outdoor temperature via transmitter (max. 80 m), large-scale display of either indoor or outdoor temperature, max.-min.-function

ZOOM thermomètre radio-piloté

transmission de la température extérieure sans câble avec émetteur (max. 80 m), affichage de la température intérieure ou extérieure en grand format, fonction max.-min.



30.3034.10

RATIO Funk-Thermometer

kabellose Übertragung der Außentemperatur über bis zu 3 Sender (max. 100 m), Anzeige der Innentemperatur, Max.-Min.- Funktion, Uhr mit Alarm, grau-metallic,

T in: 0...+60°C (+32...+140°F), T out: -40...+65°C (-40...+149°F)

T 30.3163, 2x 1,5 V AAA

68 x 29 (78) x 113 mm, 84 g, 2x 1,5 V AA, EK-EL

RATIO wireless thermometer

wireless transmission of outdoor temperature via up to 3 transmitters (max. 100 m), indication of indoor temperature, max.-min.-function, clock with alarm, grey-metallic

RATIO thermomètre radio-piloté

transmission de la température extérieure sans câble avec jusqu'à 3 émetteurs (max. 100 m), indication de la température intérieure, fonction max.-min., horloge avec alarme, gris-métallique



30.3034.01

RATIO Funk-Thermometer

wie 30.3034.10, mit Funkuhr, schwarz

T 30.3163, 2x 1,5 V AAA

68 x 29 (78) x 113 mm, 91 g,

2x 1,5 V AA, EK-EL

RATIO wireless thermometer

as 30.3034.10, with radio-controlled clock, black

RATIO thermomètre radio-piloté

comme 30.3034.10, avec horloge radio-pilotée, noir



TFA
DESIGN
PATENT

30.3061.02

BASE Funk-Thermometer

kabellose Übertragung der Außentemperatur über Sender (max. 30 m), Anzeige der Innentemperatur, Max.-Min.-Funktion, Uhrzeit

T in: 0...+50°C (+32...+122°F), T out: -20...+60°C (-4...+140°F)

📶 T 30.3220.02, 🔋 2x 1,5 V AAA

📏 77 x 24 (54) x 115 mm, 78 g, 🔋 2x 1,5 V AAA, EK-EL

BASE wireless thermometer

wireless transmission of outdoor temperature via transmitter (max. 30 m), indication of indoor temperature, max.-min. function, time

BASE thermomètre radio-piloté

transmission de la température extérieure sans câble avec émetteur (max. 30 m), indication de la température intérieure, fonction max.-min., horloge

IT+
100 m
868MHz

TFA
DESIGN
PATENT

30.3030.IT

SPOT Funk-Thermometer

kabellose Übertragung der Außentemperatur über Sender (max. 100 m), Anzeige der Innentemperatur, Max.-Min.-Funktion, Funkuhr mit Datum und Wochentag, Zeitzone ±12 Std.

T in: -10...+60°C (+14...+140°F), T out: -40...+60°C (-40...+140°F)

📶 T 30.3159.IT, 🔋 2x 1,5 V AA

📏 109 x 20 (39) x 104 mm, 111 g, 🔋 2x 1,5 V AAA, EK-EL

SPOT wireless thermometer

wireless transmission of outdoor temperature via transmitter (max. 100 m), indication of indoor temperature, max.-min.-function, radio-controlled clock with date and weekday, time zone ±12 hrs

SPOT thermomètre radio-piloté

transmission de la température extérieure sans câble avec émetteur (max. 100 m), indication de la température intérieure, fonction max.-min., horloge radio-pilotée avec date et jour de la semaine, fuseau horaire ±12 hrs



TFA
DESIGN
PATENT

30.3063.01

PRISMA Funk-Thermometer

kabellose Übertragung der Außentemperatur über Sender (max. 100 m), Anzeige der Innentemperatur, Tendenzpfeile, Max.-Min.- Funktion, Uhrzeit

T in: 0...+50°C, T out: -40...+60°C

📶 T 30.3232.02, 🔋 2x 1,5 V AA

📏 67 x 35 x 93 mm, 65 g, 🔋 2x 1,5 V AAA, EK-EL

PRISMA wireless thermometer

wireless transmission of outdoor temperature via transmitter (max. 100 m), indication of indoor temperature, trend arrows, max.-min.-function, time

PRISMA thermomètre radio-piloté

transmission de la température extérieure sans câble avec émetteur (max. 100 m), indication de la température intérieure, flèches de tendance, fonction max.-min., horloge





Funk-Thermometer

Wireless thermometers | Thermomètres radio-pilotés



**NEU
NEW** **TFA
DESIGN
PATENT**

30.3068.01

FUN Funk-Thermometer

kabellose Übertragung der Außentemperatur über bis zu 3 Sender (max. 100 m), Tendenzpfeil, Anzeige der Innentemperatur, Max.-Min.-Funktion, farbiges Display, schwarz

T in: 0...+50°C (+32...+122°F), T out: -40...+60°C (-40...+140°F)

■ T 30.3243.02, 🔋 2x 1,5 V AA

□ 88 x 19 (44) x 88 mm, 65 g, 🔋 2x 1,5 V AAA, EK-EL

FUN wireless thermometer

wireless transmission of outdoor temperature via up to 3 transmitters (max. 100 m), trend arrow, indication of indoor temperature, max.-min.-function, coloured display, black

FUN thermomètre radio-piloté

transmission de la température extérieure sans câble avec jusqu'à 3 émetteurs (max. 100 m), flèche de tendance, indication de la température intérieure, fonction max.-min., écran couleur, noir

30.3051.01

POP Funk-Thermometer

kabellose Übertragung der Außentemperatur über Sender (max. 50 m), wahlweise Außen- oder Innentemperaturanzeige im Großformat, Max.-Min.-Funktion, Uhr, schwarz

T in: 0...+50°C (+32...+122°F), T out: -20...+60°C (-4...+140°F)

■ T 30.3197, 🔋 2x 1,5 V AAA

□ 60 x 23 (50) x 90 mm, 57 g, 🔋 2x 1,5 V AAA, EK-EL

POP wireless thermometer

wireless transmission of outdoor temperature via transmitter (max. 50 m), large-scale display of either indoor or outdoor temperature, max.-min.-function, clock, black

POP thermomètre radio-piloté

transmission de la température extérieure sans câble (max. 50 m), affichage de la température intérieure ou extérieure en grand format, fonction max.-min., horloge, noir



30.3051.02

POP Funk-Thermometer

wie 30.3051.01, weiß

■ T 30.3197, 🔋 2x 1,5 V AAA

□ 60 x 23 (50) x 90 mm, 57 g,

🔋 2x 1,5 V AAA, EK-EL

POP wireless thermometer

as 30.3051.01, white

POP thermomètre radio-piloté

comme 30.3051.01, blanc



SWISS
PRECISION
SENSOR

30.3065.02

INFO Funk-Thermometer

kabellose Übertragung der Außentemperatur über Sender (max. 80 m), Anzeige der Innentemperatur und Luftfeuchtigkeit, permanente Anzeige der Höchst- und Tiefstwerte mit manueller Rückstellung, zusätzlicher Max.-Min.-Speicher mit automatischer Rückstellung nach 24 Stunden

T in: -10...+60°C (+14...+140°F),

T out: -40...+60°C (-40...+140°F), **H in:** 10...99%

📶 T 30.3234.02, 🔋 1x 1,5 V AA

📏 77 x 22 x 86 mm, 71 g, 🔋 1x 1,5 V AA, EK-EL

INFO wireless thermometer

wireless transmission of outdoor temperature via transmitter (max. 80 m), indication of indoor temperature and humidity, permanent indication of highest and lowest values with manual reset, additional max.-min. memory with auto reset after 24 hours

INFO thermomètre radio-piloté

transmission de la température extérieure sans câble avec émetteur (max. 80 m), indication de la température et de l'humidité intérieure, indication permanente des valeurs maximales et minimales avec réactualisation manuelle, mémorisation additionnelle des valeurs max.-min. journalières avec réactualisation automatique (24 heures)

TFA
DESIGN
PATENT

30.3055.01

JOKER Funk-Thermometer

kabellose Übertragung der Außentemperatur über Sender (max. 100 m), Anzeige der Innentemperatur, permanente Anzeige der Höchst- und Tiefstwerte mit manueller Rückstellung, Hintergrundbeleuchtung

T in: 0...+50°C, **T out:** -50...+70°C

📶 T 30.3212.02, 🔋 2x 1,5 V AAA

📏 82 x 25 (72) x 152 mm, 125 g,

🔋 2x 1,5 V AAA, EK-EL

JOKER wireless thermometer

wireless transmission of outdoor temperature via transmitter (max. 100 m), indication of indoor temperature, permanent indication of highest and lowest values with manual reset, backlight

JOKER thermomètre radio-piloté

transmission de la température extérieure sans câble avec émetteur (max. 100 m), indication de la température intérieure, indication permanente des valeurs maximales et minimales avec réactualisation manuelle, éclairage de fond



mit Hintergrundbeleuchtung
with backlight
avec éclairage de fond





30.3048

TWIN Funk-Thermometer

kabellose Übertragung der Außentemperatur über Sender (max. 30 m), Anzeige der Innentemperatur, permanente Anzeige der Höchst- und Tiefstwerte mit automatischer Rückstellung nach 24 Stunden, Temperaturalarm, Frostsymbol, schwarz

**T in: -10...+50°C (+14...+122°F),
T out: -20...+50°C (-4...+122°F)**

📶 T 30.3193, 🔋 2x 1,5 V AAA

📏 137 x 17 (38) x 83 mm, 105 g,

🔌 2x 1,5 V AAA, EK-EL

TWIN wireless thermometer

wireless transmission of outdoor temperature via transmitter (max. 30 m), indication of indoor temperature, permanent indication of highest and lowest values with auto reset after 24 hours, temperature alarm, frost symbol, black

TWIN thermomètre radio-piloté

transmission de la température extérieure sans câble avec émetteur (max. 30 m), indication de la température intérieure, indication permanente des valeurs maximales et minimales avec réactualisation automatique (24 heures), symbole de gel, alarme de température, noir

30.3016.54.IT

WAVE Funk-Thermometer

kabellose Übertragung der Außentemperatur über Sender (max. 100 m), Anzeige der Innentemperatur, Max.-Min.-Funktion, Funkuhr, Datum und Wochentag, Zeitzone ±12 Std., silbermetallisch/grau

T in: -10...+60°C (+14...+140°F), T out: -40...+60°C (-40...+140°F)

📶 T 30.3159.IT, 🔋 2x 1,5 V AA

📏 70 x 30 (66) x 115 mm, 101 g, 🔌 2x 1,5 V AA, EK-EL

WAVE wireless thermometer

wireless transmission of outdoor temperature via transmitter (max. 100 m), indication of indoor temperature, max.-min.-function, radio-controlled clock, date and weekday, time zone ±12 hrs, silver metallic/grey

WAVE thermomètre radio-piloté

transmission de la température extérieure sans câble avec émetteur (max. 100 m), indication de la température intérieure, fonction max.-min., horloge radio-pilotée, date et jour de la semaine, fuseau horaire ±12 hrs, métallique argenté/gris



IT+
100 m
868MHz

TFA
DESIGN
PATENT

30.3016.01.IT

WAVE Funk-Thermometer

wie 30.3016.54.IT, Quarzuhr, schwarz/silbermetallisch

📶 T 30.3159.IT, 🔋 2x 1,5 V AA

📏 70 x 30 (66) x 115 mm, 101 g,

🔌 2x 1,5 V AA, EK-EL

WAVE wireless thermometer

as 30.3016.54.IT, quartz clock, black/silver metallic

WAVE thermomètre radio-piloté

comme 30.3016.54.IT, horloge à quartz, noir/métallique argenté





IT+
100 m
868MHz

30.3009.54.IT

LOGO Funk-Thermometer

kabellose Übertragung der Außentemperatur über bis zu 3 Sender (max. 100 m), Anzeige der Innentemperatur, Max.-Min.-Funktion, Uhrzeit, silber-metallic/grau

T in: -10...+60°C (+14...+140°F), T out: -40...+60°C (-40...+140°F)

■ T 30.3147.IT, 2x 1,5 V AA

📏 61 (66) x 31 (49) x 157 (168) mm, 98 g, 2x 1,5 V AA, EK-EL

LOGO wireless thermometer

wireless transmission of outdoor temperature via up to 3 transmitters (max. 100 m), indication of indoor temperature, max.-min.-function, clock, silver metallic/grey

LOGO thermomètre radio-piloté

transmission de la température extérieure sans câble avec jusqu'à 3 émetteurs (max. 100 m), indication de la température intérieure, fonction max.-min., horloge, métallique argenté/gris

IT+
100 m
868MHz

TFA
DESIGN
PATENT

30.3037.01.IT

BASIC Funk-Thermometer

kabellose Übertragung der Außentemperatur über Sender (max. 100 m), Anzeige der Innentemperatur, Max.-Min.-Funktion, Funkuhr mit Alarm und Snooze-Funktion

T in: -10...+38°C, T out: -40...+60°C

■ T 30.3159.IT, 2x 1,5 V AA

📏 73 x 26 (71) x 157 (173) mm, 125 g, 2x 1,5 V AA, EK-EL

BASIC wireless thermometer

wireless transmission of outdoor temperature via transmitter (max. 100 m), indication of indoor temperature, max.-min.-function, radio-controlled clock with alarm and snooze function

BASIC thermomètre radio-piloté

transmission de la température extérieure sans câble avec émetteur (max. 100 m), indication de la température intérieure, fonction max.-min., horloge radio-pilotée avec alarme et fonction snooze





**TFA
DESIGN
PATENT**

30.3064.01

SPIRA Funk-Thermometer

kabellose Übertragung der Außentemperatur über Sender (max. 100 m) mit Tendenzpfeil, Anzeige der Innentemperatur, Max.-Min.-Funktion, Funkuhr, Datum oder ausgeschriebener Wochentag (Deutsch/Englisch), Farbdisplay mit zwei Helligkeitsstufen

T in: 0...+50°C (+32...+122°F), T out: -40...+60°C (-40...+140°F)

T 30.3232.02, 2x 1,5 V AA

83 x 55 x 152 mm, 166 g, Back-up 2x 1,5 V AA, EK-EL

SPIRA wireless thermometer

wireless transmission of outdoor temperature via transmitter (max. 100 m) with trend arrow, indication of indoor temperature, max.-min.-function, radio-controlled clock, date or weekday written in full letters (German/English), colour display with two brightness levels

SPIRA thermomètre radio-piloté

transmission de la température extérieure sans câble (max. 100 m) avec flèche de tendance, indication de la température intérieure, fonction max.-min., horloge radio-pilotée, date ou jours de la semaine affichés en toutes lettres (allemand/anglais), écran couleur avec deux niveaux de luminosité



30.3018.10.IT

DIVA GO Funk-Thermometer

mit 2-Kanal-Sender für kabellose Übertragung der Außen-temperatur (max. 100 m) und optionalem Sensorkabel, ein weiterer Kanal verfügbar, Anzeige der Innentemperatur und Innenluftfeuchtigkeit, Komfortzone, Max.-Min.-Funktion, Funkuhr, Datum, Zeitzone ±12 Std.

T in: -10...+60°C (+14...+140°F),

T out: -40...+60°C (-40...+140°F), H in: 1...99%

T 30.3143.IT, 2x 1,5 V AAA

81 x 33 (66) x 144 mm, 165 g, 2x 1,5 V AA, EK-EL

DIVA GO wireless thermometer

with dual channel transmitter for wireless transmission (max. 100 m) of outdoor temperature and optional sensor cable, one additional channel available, indication of indoor temperature and indoor humidity, comfort level, max.-min.-function, radio-controlled clock, date, time zone ±12 hrs

DIVA GO thermomètre radio-piloté

avec émetteur à deux canaux pour la transmission (max. 100 m) de la température extérieure et câble du capteur optionnel, un canal additionnel disponible, indication de la température et de l'humidité intérieure, niveau de confort, fonction max.-min., horloge radio-pilotée, date, fuseau horaire ±12 hrs

IT+
100 m
868MHz

**SWISS
PRECISION
SENSOR**

**TFA
DESIGN
PATENT**





35.1087

Digitale Wetterstation

Anzeige der Innentemperatur und Luftfeuchtigkeit, Komfortstufe des Raumklimas, Max.-Min.-Funktion, grafische Darstellung des Temperaturverlaufs der letzten 12 Std., Wettersymbol (basiert auf der Veränderung der Luftfeuchtigkeitswerte), Uhr mit Kalender, Alarm und Snooze-Funktion, Hintergrundbeleuchtung

T in: 0...+50°C (+32...+122°F), H in: 20...99%

☰ 80 x 20 (39) x 135 (141) mm, 104 g, 🔋 2x 1,5V AAA, EK-EL

Digital weather station

indication of indoor temperature and humidity, comfort level indicator of indoor climate, max.-min.-function, bar graph indication of temperature for the last 12 hours, weather symbol (based on the changes of humidity values), clock with calendar, alarm and snooze function, backlight

Station météo digitale

indication de la température et humidité intérieure, indicateur de niveau de confort du climat intérieur, fonction max.-min., indication graphique de la température des dernières 12 heures, symbole météo (s'effectue selon les variations de l'humidité), horloge avec calendrier, alarme et fonction snooze, éclairage de fond



35.1102.02

Digitale Wetterstation

wie 35.1102.01, weiß

☰ 75 x 20 (40) x 140 (144) mm, 112 g, 🔋 2x 1,5V AAA, EK-EL

Digital weather station

as 35.1102.01, white

Station météo digitale

comme 35.1102.01, blanc



35.1065

Digitale Wetterstation

Anzeige der Innentemperatur und Luftfeuchtigkeit, Max.-Min.-Funktion, Wettersymbol (basiert auf der Veränderung der Luftfeuchtigkeitswerte), Uhrzeit mit Datumsanzeige, Alarm und Snooze-Funktion

T in: 0...+50°C (+32...+122°F), H in: 20...99%

☰ 180 x 38 x 90 mm, 164 g, 🔋 1x 1,5V AAA, EK-EL

Digital weather station

indication of indoor temperature and humidity, max.-min.-function, weather symbol (based on the changes of humidity values), clock with date, alarm and snooze function

Station météo digitale

indication de la température et humidité intérieure, fonction max.-min., symbole météo (s'effectue selon les variations de l'humidité), horloge avec date, alarme et fonction snooze

35.1102.01

Digitale Wetterstation

Funktionen wie 35.1087, schwarz

T in: 0...+50°C (+32...+122°F), H in: 20...99%

☰ 75 x 20 (40) x 140 (144) mm, 112 g,

🔋 2x 1,5V AAA, EK-EL

Digital weather station

functions as 35.1087, black

Station météo digitale

fonctions comme 35.1087, noir





35.1154.01

COSY BARO Digitales Barometer-Thermometer-Hygrometer

Anzeige von Luftdruck, Innentemperatur und Luftfeuchtigkeit, grafische Darstellung des Luftdruckverlaufes der letzten 24 Stunden, Verbindung mit WeatherHub-Gateway möglich, PRO-Funktionen (Grafiken, Max.-Min.-Funktion, Daten-Export)

T in: -10...+60°C (+14...+140°F), H in: 1...99%

☞ 104 x 20 (77) x 104 (111) mm, 86 g, ☞ 2x 1,5V AAA, EK-EL

COSY BARO digital barometer-thermometer-hygrometer

indication of atmospheric pressure, indoor temperature and humidity, bar graph indication of atmospheric pressure for the last 24 hours, connection with WeatherHub gateway possible, PRO functions (graphics, max.-min.-function, data export)

COSY BARO baromètre-thermomètre-hygromètre digital

affichage de la pression atmosphérique, de la température et de l'humidité intérieures, indication graphique de la pression atmosphérique des dernières 24 heures, raccordement possible à la passerelle WeatherHub, fonctions PRO (graphiques, fonction max.-min., exportation de données)



siehe Seite | page 64 !



Digitale Thermo-Hygrometer

Digital thermo-hygrometers | Thermo-hygromètres digitaux

30.5026.02

MOXX Digitales Thermo-Hygrometer

Komfortzone, Max.-Min.-Funktion, weiß/silber

T in: 0...+50°C (+32...+122°F), H in: 20...99%

☞ 57 x 13 (33) x 69 mm, 25 g, ☞ 1x CR2032, EK-EL

MOXX digital thermo-hygrometer
comfort level, max.-min.-function, white/silver

MOXX thermo-hygromètre digital
niveau de confort, fonction max.-min., blanc/argenté



30.5026.01

MOXX Digitales Thermo-Hygrometer

wie 30.5026.02, schwarz/silber

☞ 57 x 13 (33) x 69 mm, 25 g,

☞ 1x CR2032, EK-EL

MOXX digital thermo-hygrometer
as 30.5026.02, black/silver

MOXX thermo-hygromètre digital
comme 30.5026.02, noir/argenté

TESTSIEGER

TFA Dostmann
Moxx Thermo-Hygrometer
Art.: 30.5026

Testsieger bei den digitalen Geräten im einjährigen Raumluftmessgeräte-Längstest 2015/2016 des Bundesverbandes Schimmelplizienanerkennung (BSS e.V.)



30.5029

METAL MOXX

Digitales Thermo-Hygrometer

Komfortzone, Max.-Min.-Funktion, Metallgehäuse, mit hochglänzender Oberfläche

T in: 0...+50°C (+32...+122°F), H in: 20...99%

☞ 53 x 31 x 60 mm, 72 g, ☞ 1x CR2032, KB

METAL MOXX digital thermo-hygrometer
comfort level, max.-min.-function, metal case, with high-gloss surface

METAL MOXX thermo-hygromètre digital
niveau de confort, fonction max.-min., boîtier en métal, avec surface de haute brillance





30.5051.01

Digitales Thermo-Hygrometer

mit flexiblem magnetischem Halter zum Hängen oder Stellen,
mit Selbstklebefolie, schwarz

T in: -10...+50°C, H in: 10...99%

☐ 61 x 24 (31) x 61 (65) mm, 44 g, 🔋 1x 1,5 V AAA, EK-EL

Digital thermo-hygrometer

with flexible magnetic holder for hanging or standing, with adhesive foil, black

Thermo-hygromètre digital

avec support magnétique flexible, peut être accroché ou posé, avec adhésif, noir

NEU
NEW

TFA
DESIGN
PATENT



30.5051.02

Digitales Thermo-Hygrometer

wie 30.5051.01, weiß

☐ 61 x 24 (31) x 61 (65) mm, 44 g,

🔋 1x 1,5 V AAA, EK-EL

Digital thermo-hygrometer

as 30.5051.01, white

Thermo-hygromètre digital

comme 30.5051.01, blanc



30.5041.02

Digitales Thermo-Hygrometer

Komfortzone, mit Befestigungsmagnet, weiß

T in: -50...+70°C (-58...+158°F), H in: 10...99%

☐ 46 x 18 (34) x 59 mm, 34 g, 🔋 1x 3 V CR2032, EK-EL

Digital thermo-hygrometer

comfort level, with magnet for fixing, white

Thermo-hygromètre digital

niveau de confort, avec aimant de fixation, blanc

TFA
DESIGN
PATENT



30.5041.01

Digitales Thermo-Hygrometer

wie 30.5041.01, schwarz

☐ 46 x 18 (34) x 59 mm, 34 g, 🔋 1x 3 V CR2032, EK-EL

Digital thermo-hygrometer

as 30.5041.01, black

Thermo-hygromètre digital

comme 30.5041.01, noir



30.5028

Digitales Thermo-Hygrometer

Höchst- und Tiefstwerte, Tendenzpfeile, mit Magnet, Aluminium-Oberfläche

T in: 0...+50°C (+32...+122°F), H in: 20...90%

☐ 86 x 21 (46) x 77 mm, 63 g, 🔋 1x 1,5V AAA, EK-EL

Digital thermo-hygrometer

max.-min.-function, tendency arrows, with magnet, aluminium surface

Thermo-hygromètre digital

fonction max.-min., flèches de tendance, avec aimant, surface en aluminium



30.5038.01

Digitales Thermo-Hygrometer

Komfortzone, Max.-Min.-Funktion, Uhrzeit, Datum, Alarm mit Snooze-Funktion, Stundenalarm, mit hochglänzender Oberfläche, schwarz

T in: 0...+50°C (+32...+122°F), H in: 20...99%

☐ 94 x 37x 94 mm, 95 g, 🔋 1x 1,5V AA, EK-EL

Digital thermo-hygrometer

comfort level, max.-min.-function, time, date, alarm with snooze-function, hourly chime, with high-gloss surface, black

Thermo-hygromètre digital

niveau de confort, fonction max.-min., horloge, date, alarme avec fonction snooze, signal de l'heure, avec surface de haute brillance, noir

TFA
DESIGN
PATENT



30.5038.54

Digitales Thermo-Hygrometer

wie 30.5038.01, silber

☐ 94 x 37x 94 mm, 95 g, 🔋 1x 1,5V AA, EK-EL

Digital thermo-hygrometer

as 30.5038.01, silver

Thermo-hygromètre digital

comme 30.5038.01, argenté



30.5033.02

Digitales Thermo-Hygrometer

Max.-Min.-Funktion, Uhrzeit, Datum, Alarm mit Snooze-Funktion, Stundenalarm, mit hochglänzender Oberfläche, weiß

T in: 0...+50°C (+32...+122°F), H in: 20...90%

☐ 94 x 37 x 94 mm, 95 g, 🔋 1x 1,5V AA, EK-EL

Digital thermo-hygrometer

max.-min.-function, time, date, alarm with snooze-function, hourly chime, with high-gloss surface, white

Thermo-hygromètre digital

fonction max.-min., horloge, date, alarme avec fonction snooze, signal de l'heure, avec surface de haute brillance, blanc

30.5027.01

Digitales Thermo-Hygrometer

wie 30.5027.02, schwarz

☐ 100 x 12 (48) x 82 mm, 70 g, 🔋 1x CR2025, EK-EL

Digital thermo-hygrometer

as 30.5027.02, black

Thermo-hygromètre digital

comme 30.5027.02, noir



30.5027.02

Digitales Thermo-Hygrometer

ultra-flaches Design, Komfortzone, Höchst- und Tiefstwerte, mit hochglänzender Oberfläche, weiß

T in: 0...+50°C (+32...+122°F), H in: 20...95%

☐ 100 x 12 (48) x 82 mm, 70 g, 🔋 1x CR2025, EK-EL

Digital thermo-hygrometer

ultra-flat design, comfort level, max.-min.-function, with high-gloss surface, white

Thermo-hygromètre digital

design ultraplat, niveau de confort, fonction max.-min., avec surface de haute brillance, blanc





30.5050.01

FUN Digitales Thermo-Hygrometer

Komfortzone mit Smiley, Höchst- und Tiefstwerte mit manueller oder auto-matischer Rückstellung, Funkuhr mit Datum, farbiges Display, schwarz

T in: 0...+50°C (+32...+122°F), **H in:** 10...99%

☐ 88 x 19 (44) x 88 mm, 68 g, 🔋 2x 1,5 V AAA, EK-EL

FUN digital thermo-hygrometer

smiley for comfort level, maximum and minimum values with manual or auto-reset, radio-controlled clock with date, coloured display, black

FUN thermo-hygromètre digital

niveau de confort avec smiley, valeurs maximales et minimales avec réactualisation manuelle ou automatique, horloge radio-pilotée avec date, écran couleur, noir

NEU
NEW

TFA
DESIGN
PATENT

30.5050.54

FUN Digitales Thermo-Hygrometer

wie 30.5050.01, weiß/silber

☐ 88 x 19 (44) x 88 mm, 68 g, 🔋 2x 1,5 V AAA, EK-EL

FUN digital thermo-hygrometer
as 30.5050.01, white/silver

FUN thermo-hygromètre digital
comme 30.5050.01, blanc/argent



30.5005.01

Digitales Thermo-Hygrometer

mit Max.-Min.-Funktion, schwarz

T in: -10...+60°C, **H in:** 10...99%

☐ 54 x 16 (30) x 39 mm, 22 g, 🔋 1x 1,5V LR44, EK, 10 SB

Digital thermo-hygrometer
with max.-min.-function, black

Thermo-hygromètre digital
avec fonction max.-min., noir

TFA
DESIGN
PATENT

30.5005.02

Digitales Thermo-Hygrometer

wie 30.5005.01, weiß

☐ 54 x 16 (30) x 39 mm, 22 g, 🔋 1x 1,5V LR44, EK, 10 SB

Digital thermo-hygrometer
as 30.5005.01, white

Thermo-hygromètre digital
comme 30.5005.01, blanc





30.5031

Digitales Thermo-Hygrometer

Max.-Min.-Funktion, Uhrzeit, Datum, Alarm und Stundenalarm

T in: -10...+50°C (+14...+122°F), H in: 20...90%

☞ 157 x 42 x 120 mm, 210 g, ☞ 1x 1,5V AAA, SB

Digital thermo-hygrometer

max.-min. function, time, date, alarm and hourly chime

Thermo-hygromètre digital

fonction max.-min., horloge, date, alarme, signal de l'heure

**TFA
DESIGN
PATENT**



30.5000.02

Digitales Thermo-Hygrometer

mit Max.-Min.-Funktion, weiß

T in: -10...+60°C (+14...+140°F), H in: 10...99%

☞ 70 x 20 (70) x 110 mm, 74 g, ☞ 1x 1,5V AAA, EK-EL, 5 SB

Digital thermo-hygrometer

with max.-min.-function, white

Thermo-hygromètre digital

avec fonction max.-min., blanc



30.5002

Digitales Thermo-Hygrometer

mit Max.-Min.-Funktion, großes Display

T in: -10...+60°C (+14...+140°F), H in: 10...99%

☞ 102 x 21 (50) x 110 mm, 122 g, ☞ 1x 1,5V AAA, EK-EL, 5 SB

Digital thermo-hygrometer

with max.-min.-function, large display

Thermo-hygromètre digital

avec fonction max.-min., grand affichage



30.5044.01

TERRACHECK Digitales Thermo-Hygrometer

Messung der Temperatur und Luftfeuchtigkeit über zwei Kabelfühler (ca. 1 m), ideal für die Klimaüberwachung von Terrarien etc., Innentemperatur, Höchst- und Tiefstwerte, mit Klipp, Ständer und Saugnäpfen zur Befestigung der Kabelfühler

T in: -10...+50°C (+14...+122°F), T out: -50...+70°C (-58...+158°F), H: 20...99%

☞ 64 x 24 x 64 mm, 60 g, ☞ 1x 1,5V AAA, SB

TERRACHECK digital thermo-hygrometer

measuring of temperature and humidity via two cable sensors (approx. 1 m), ideal for the climate monitoring of a terrarium etc., indoor temperature, max.-min.-values, with clip, stand and suction cups for attaching the cable sensor

TERRACHECK thermo-hygromètre digital

mesure de la température et de l'humidité par deux sondes câblées (env. 1 m), idéal pour surveiller les conditions climatiques d'un terrarium etc., température intérieure, valeurs maximales et minimales, avec clip, support et ventouses pour attacher les capteurs à câble





**TFA
DESIGN
PATENT**

30.5021.01

STYLE Digitales Thermo-Hygrometer

modernes Design, wahlweise Temperatur- oder Luftfeuchtigkeitsanzeige im Großformat, Komfortzone, Max.-Min.-Funktion, Uhrzeit, mit hochglänzender Oberfläche, schwarz

T in: -20...+50°C (-4...+122°F), H in: 20...95%

☞ 105 x 14 (41) x 105 mm, 95 g, 🔋 1x CR2032, EK-EL

STYLE digital thermo-hygrometer

modern design, large-scale display of either temperature or humidity, comfort level, max.-min.-function, time, with high-gloss surface, black

STYLE thermo-hygromètre digital

design moderne, affichage de la température ou de l'humidité en grand format, niveau de confort, fonction max.-min., horloge, avec surface de haute brillance, noir



30.5021.05

STYLE Digitales Thermo-Hygrometer

wie 30.5021.01, rot, mit Blumendekor

☞ 105 x 14 (41) x 105 mm, 95 g, 🔋 1x CR2032, EK-EL

STYLE digital thermo-hygrometer

as 30.5021.01, red, with flower decor

STYLE thermo-hygromètre digital

comme 30.5021.01, rouge, avec décor floral



**TFA
DESIGN
PATENT**

30.5021.02

STYLE Digitales Thermo-Hygrometer

wie 30.5021.01, hell-taupe, mit Ornament

☞ 105 x 14 (41) x 105 mm, 95 g,

🔋 1x CR2032, EK-EL

STYLE digital thermo-hygrometer

as 30.5021.01, light taupe, with ornament

STYLE thermo-hygromètre digital

comme 30.5021.01, taupe clair, avec ornement



**TFA
DESIGN
PATENT**

30.5021.11

STYLE Digitales Thermo-Hygrometer

wie 30.5021.01, lila, mit Ornament

☞ 105 x 14 (41) x 105 mm, 95 g, 🔋 1x CR2032, EK-EL

STYLE digital thermo-hygrometer

as 30.5021.01, purple, with ornament

STYLE thermo-hygromètre digital

comme 30.5021.01, lilas, avec ornement



30.5023

Digitales Thermo-Hygrometer

mit farbigen Komfortzonen für ein gesundes Raumklima, Max.-Min.-Funktion, Rahmen silber/Plexiglas

T in: 0...+50°C (+32...+122°F), H in: 20...95%

☞ 88 x 17 (41) x 87 mm, 50 g, 🔋 1x 1,5V AAA, EK-EL

Digital thermo-hygrometer

with coloured comfort zones for a healthy room climate, max.-min.-function, frame silver/plexiglass

Thermo-hygromètre digital

avec zones de confort en couleur pour un climat ambiant sain, fonction max.-min., cadre argenté/plexiglas





mit Hintergrundbeleuchtung
with backlight
avec éclairage de fond

30.5047.54

EXACTO Digitales Thermo-Hygrometer

mit farbigen Komfortzonen für ein gesundes Raumklima, permanente Anzeige der täglichen Höchst- und Tiefstwerte mit automatischer Rückstellung nach 24 Stunden, zusätzlicher Max.-Min.-Speicher mit manueller Rückstellung, Trendpfeile, Kalibrierfunktion, Präzisionsensor, Hintergrundbeleuchtung, mit Magnet, Ständer und Aufhängeöse, Edelstahlrahmen

T in: -20...+70°C, (-4...+158°F), H in: 1...99%

☞ 74 x 26 (48) x 90 mm, 120 g, ☞ 2x 1,5 V AAA, EK-EL

EXACTO digital thermo-hygrometer

with coloured comfort zones for a healthy room climate, permanent indication of daily highest and lowest values with auto reset after 24 hours, additional max.-min. memory with manual reset, trend arrows, calibration function, precision sensor, backlight, with magnet, table stand and hanging slot, stainless steel frame

EXACTO thermo-hygromètre digital

avec zones de confort en couleur pour un climat ambiant sain, indication permanente des valeurs maximales et minimales journalières avec réactualisation automatique (24 heures), mémorisation additionnelle des valeurs max.-min. avec réactualisation manuelle, flèches de tendance, fonction de calibration, capteur de précision, éclairage de fond, avec aimant, support et œillet de suspension, cadre en acier inoxydable

**TFA
DESIGN
PATENT**

30.5045.54

Digitales Thermo-Hygrometer

mit farbigen Komfortzonen für ein gesundes Raumklima, Max.-Min.-Funktion mit manueller oder automatischer Rückstellung, Tendenzpfeile, Kalibrierfunktion, Hintergrundbeleuchtung, als Thermo-Hygro-Sender für Kat.-Nr. 30.3054.10, 30.3056.10 und 30.3062.10 (nur Temperatur) verwendbar, Silber

T in: 0...+60°C (+32...+140°F), H in: 10...99%

☞ 64 x 18 (40) x 109 mm, 65 g, ☞ 2x 1,5V AAA, EK-EL

Digital thermo-hygrometer

with coloured comfort zones for a healthy room climate, max.-min.-function with manual or automatic reset, trend arrows, calibration function, backlight, can be used as an additional thermo-hygro-transmitter for cat.-no. 30.3054.10, 30.3056.10 and 30.3062.10 (temperature only), silver

Thermo-hygromètre digital

avec zones de confort en couleur pour un climat ambiant sain, fonction max-min avec réactualisation manuelle ou automatique, flèches de tendance, fonction de calibration, éclairage de fond, utilisable comme un émetteur thermo-hygro pour réf. 30.3054.10, 30.3056.10, 30.3062.10 (seulement la température), argenté



**TFA
DESIGN
PATENT**

30.5015

Digitales Thermo-Hygrometer

permanente Anzeige der täglichen Höchst- und Tiefstwerte mit automatischer Rückstellung, zusätzlicher Max.-Min.-Speicher mit manueller Rückstellung

T in: -10...+70°C (+14...+158°F), H in: 10...99%

☞ 91 x 18 (75) x 134 mm, 100 g, ☞ 1x 1,5V AAA, EK-EL

Digital thermo-hygrometer

permanent indication of daily highest and lowest values with auto reset, additional max.-min. memory with manual reset

Thermo-hygromètre digital

indication permanente des valeurs maximales et minimales journalières avec réactualisation automatique, mémorisation additionnelle des valeurs maximales et minimales avec réactualisation manuelle





30.5043.01

COSY RADAR Digitales Thermo-Hygrometer

Langzeit-Radar (3h / 24h / 7 Tage / 30 Tage) erkennt andauernde Schimmelgefahr, innovative Grafik zeigt Luftfeuchtigkeit wie auf einem Radarschirm, Anzeige der aktuellen Temperatur und Luftfeuchtigkeit, Verbindung mit WeatherHub-Gateway ermöglicht zahlreiche Zusatzfunktionen

T in: -10...+60°C, H in: 1...99%

📏 104 x 20 (77) x 104 (114) mm, 84 g, 🔋 2x 1,5V AAA, EK-EL

COSY RADAR digital thermo-hygrometer

long-term radar (3h / 24h / 7 days / 30 days) detects constant risk of mould, innovative graphic shows humidity values like on a radar screen, indication of current temperature and humidity, connection with WeatherHub gateway enables numerous additional functions

COSY RADAR thermo-hygromètre digital

radar à long terme localise le risque permanent de moisissure, graphique innovateur montre l'humidité comme sur un écran radar, indication de la température et humidité actuelle, raccordement à la passerelle WeatherHub permet aux nombreuses fonctions supplémentaires



siehe Seite | page 70 !



30.5032

SCHIMMEL RADAR Digitales Thermo-Hygrometer

24-Stunden-Radar erkennt Schimmelgefahr, innovative Grafik zeigt Luftfeuchtigkeit wie auf einem Radarschirm, Anzeige der aktuellen Temperatur und Luftfeuchtigkeit, Komfortzone, Höchst- und Tiefstwerte, Taupunkt, akustische und optische Alarmfunktion, mit Sensortasten

T in: -10...+60°C (+14...+140°F), H in: 10...99%

📏 98 x 23 (50) x 98 (111) mm, 87 g, 🔋 2x 1,5V AAA, EK-EL

MOULD RADAR digital thermo-hygrometer

24-hour radar detects risk of mould, innovative graphic shows humidity values like on a radar screen, indication of current temperature and humidity, comfort level, max.-min.-function, dew point, acoustic and visual alarm function, sensor buttons

RADAR MOISSURE thermo-hygromètre digital

radar 24 heures localise le risque de moisissure, graphique innovateur montre l'humidité comme sur un écran radar, indication de la température et humidité actuelle, niveau de confort, fonction max.-min., point de rosée, fonction d'alarme acoustique et visuelle, touches sensibles

HUMIDITY
PRECISION
SENSOR

TFA
DESIGN
PATENT

SWISS
PRECISION
SENSOR

TFA
DESIGN
PATENT



30.5019.10

COSY Digitales Thermo-Hygrometer

mit farbigen Komfortzonen für ein gesundes Raumklima, Max.-Min.-Funktion, grau-silber

T in: 0...+50°C (+32...+122°F), H in: 20...95%

📏 104 x 20 (77) x 104 (114) mm, 78 g, 🔋 1x 1,5V AAA, EK-EL

COSY digital thermo-hygrometer

with coloured comfort zones for a healthy room climate, max.-min.-function, grey-silver

COSY thermo-hygromètre digital

avec zones de confort en couleur pour un climat ambiant sain, fonction max.-min., gris-argenté

TFA
DESIGN
PATENT

30.5019.01

COSY Digitales Thermo-Hygrometer

wie 30.5019.10, schwarz-silber

📏 104 x 20 (77) x 104 (114) mm, 78 g, 🔋 1x 1,5V AAA, EK-EL

COSY digital thermo-hygrometer

as 30.5019.10, black-silver

COSY thermo-hygromètre digital

comme 30.5019.10, noir-argenté





30.5010

KLIMA GUARD Digitales Thermo-Hygrometer

zur Überwachung von Temperatur (Genauigkeit $\pm 1^\circ\text{C}$) und Feuchte (Genauigkeit $\pm 3\%$ von 35...75%, ansonsten $\pm 5\%$), Anzeige von Höchst- und Tiefstwerten, Taupunkt, Feuchte-kugeltemperatur, akustische und optische Alarmfunktion für alle Parameter, ideal zur Klimakontrolle von Wohnräumen, Lagerräumen und Prüfräumen

T in: $-40...+70^\circ\text{C}$, H in: 1...99%

☞ 106 x 24 (44) x 106 mm, 107 g, ☞ 2x 1,5V AAA, EK-EL

KLIMA GUARD digital thermo-hygrometer

for the control of temperature (precision $\pm 1^\circ\text{C}$) and humidity (precision $\pm 3\%$ at 35...75%, otherwise $\pm 5\%$), max.-min.-function, indication of dew point, wet bulb temperature, acoustic and optical alarm function for all parameters, ideal for checking room, storage and test bench conditions

KLIMA GUARD thermo-hygromètre digital

pour le contrôle de la température (précision $\pm 1^\circ\text{C}$) et humidité (précision $\pm 3\%$ de 35...75%, $\pm 5\%$ en outre), fonction max.-min., indication des points de rosée, température au thermomètre mouillé, signaux acoustique et optique pour tous les paramètres, idéal pour le contrôle du climat ambiant, de locaux de stockage et d'essai



SWISS
PRECISION
SENSOR

TFA
DESIGN
PATENT

30.5009

MUSICCONTROL Digitales Thermo-Hygrometer

zur Überwachung von Temperatur (Genauigkeit $\pm 1^\circ\text{C}$) und Feuchte (Genauigkeit $\pm 4\%$ von 35...75%, ansonsten $\pm 5\%$), für die optimale Aufbewahrung von Musikinstrumenten, Anzeige von Höchst- und Tiefstwerten, Notenschlüssel als Indikator für ideale Lagerbedingungen, Alarmfunktion, inkl. ausführlicher Gebrauchsanweisung

T in: $-10...+60^\circ\text{C}$ ($+14...+140^\circ\text{F}$), H in: 1...99%

☞ 95 x 25 (65) x 95 (106) mm, 90 g, ☞ 2x 1,5V AA, EK-EL

MUSICCONTROL digital thermo-hygrometer

for the control of temperature (precision $\pm 1^\circ\text{C}$) and humidity (precision $\pm 4\%$ from 35...75%, otherwise $\pm 5\%$), for the best storage of musical instruments, max.-min.-function, clef as indicator for ideal storage conditions, alarm function, detailed instructions included

MUSICCONTROL thermo-hygromètre digital

pour le contrôle de la température (précision $\pm 1^\circ\text{C}$) et humidité (précision $\pm 4\%$ de 35...75%, $\pm 5\%$ en outre), pour le stockage optimal des instruments de musique, fonction max.-min., clé comme indicateur de conditions de stockage, alarme, mode d'emploi détaillé inclus



HUMIDITY
PRECISION
SENSOR

TFA
DESIGN
PATENT

30.5011

COMFORT CONTROL Digitales Thermo-Hygrometer

zur Überwachung von Temperatur (Genauigkeit $\pm 1^\circ\text{C}$) und Feuchte (Genauigkeit $\pm 4\%$ von 35...75%, ansonsten $\pm 5\%$), in Wohnräumen, Anzeige von Höchst- und Tiefstwerten, Taupunkt, Alarmfunktion bei Schimmelgefahr, inkl. ausführlicher Gebrauchsanweisung mit vielen Tipps zum aktiven Heizen und Lüften

T in: $-10...+60^\circ\text{C}$ ($+14...+140^\circ\text{F}$), H in: 1...99%

☞ 94 x 25 (65) x 94 (107) mm, 90 g, ☞ 2x 1,5V AA, EK-EL

COMFORT CONTROL digital thermo-hygrometer

for the control of temperature (precision $\pm 1^\circ\text{C}$) and humidity (precision $\pm 4\%$ at 35...75%, otherwise $\pm 5\%$), in living spaces, max.-min.-function, indication of dew point, alarm function in case of risk of mould, detailed instructions with tips for active heating and ventilation included

COMFORT CONTROL thermo-hygromètre digital

pour le contrôle de la température (précision $\pm 1^\circ\text{C}$) et humidité (précision $\pm 4\%$ de 35...75%, $\pm 5\%$ en outre), dans des pièces d'habitation, fonction max.-min., indication des points de rosée, alarme en cas de risque de moisissure, mode d'emploi détaillé avec d'informations sur chauffer et aérer activement inclus



95.2008

KLIMA CONTROL SET

zur Vermeidung von Schimmel im Wohnbereich bestehend aus 30.5011 COMFORT CONTROL Digitales Thermo-Hygrometer + 31.1117 EASYFLASH Infrarot-Thermometer Zur Kontrolle des Raumklimas und zum Aufspüren von Kältebrücken an Wänden, mit ausführlicher Gebrauchsanweisung und vielen Tipps zum aktiven Heizen und Lüften

T IR: $-33...+110^\circ\text{C}$ ($-27,4...+230^\circ\text{F}$)

☞ 135 x 38 x 238 (268) mm, 260 g, EK-EL

KLIMA CONTROL SET

to avoid mould in your living environment composed of 30.5011 COMFORT CONTROL Digital Thermo-Hygrometer + 31.1117 EASYFLASH Infrared-Thermometer

For checking indoor climate and to detect brittle points in thermal insulation, with detailed instructions with tips for active heating and ventilation

KLIMA CONTROL SET

pour éviter de moisissures dans la sphère habitée consistant en 30.5011 COMFORT CONTROL Thermomètre-hygromètre digital + 31.1117 EASYFLASH Thermomètre infrarouge Pour le contrôle du climat ambiant et pour détecter les ponts froids sur les murs, mode d'emploi détaillé avec d'informations sur chauffer et aérer activement





ca. 300 cm

**TFA
DESIGN
PATENT**

30.5048.01

Digitales Thermo-Hygrometer

Innentemperatur und Luftfeuchtigkeit, Außentemperatur (über Kabel), Max.-Min.-Funktion, Uhrzeit

T in: 0...+50°C (+32...+122°F),

T out: -30...+60°C (-22...+140°F), **H in:** 20...90%

☞ 72 x 16 (49) x 121 mm, 94 g, ☞ 2x 1,5V AAA, EK-EL

Digital thermo-hygrometer

indoor temperature and humidity, outdoor temperature (via cable), max.-min.-function, time

Thermo-hygromètre digital

température et humidité intérieures, température extérieure (via câble), fonction max.-min., horloge



**TFA
DESIGN
PATENT**

30.5024

Digitales Thermo-Hygrometer

Innentemperatur und Luftfeuchtigkeit, Außentemperatur (über Kabel), Max.-Min.-Funktion

T in: 0...+50°C (+32...+122°F), **T out:** -40...+70°C (-40...+158°F), **H in:** 20...99%

☞ 91 x 18 (75) x 134 mm, 110 g, ☞ 1x 1,5V AAA, EK-EL

Digital thermo-hygrometer

indoor temperature and humidity, outdoor temperature (via cable), max.-min.-function

Thermo-hygromètre digital

température et humidité intérieures, température extérieure (via câble), fonction max.-min.

200 cm



150 cm

30.5013

Digitales Innen-Außen-Thermo-Hygrometer

mit großem Display, Temperatur und Luftfeuchtigkeit für innen und außen (über Kabel), mit Max.-Min.-Funktion

T in/out: -10...+60°C (+14...+140°F), **H in/out:** 10...99%

☞ 102 x 21 (50) x 110 mm, 144 g, ☞ 1x 1,5V AAA, EK-EL

Digital indoor-outdoor-thermo-hygrometer

with large display, temperature and humidity for indoor and outdoor (via cable), with max.-min.-function

Thermo-hygromètre intérieur-extérieur digital

avec grand affichage, température et humidité pour l'intérieur et l'extérieur (via câble), avec fonction max.-min.



Digitale Fensterthermometer

Digital window thermometers

Thermomètres de fenêtre digitaux

Seite | page 202 !



ca. 290 cm

30.1024

Digitales Innen-Außen-Thermometer mit Alarm

wie 30.1009 mit frei einstellbarem oberen und unteren Außentemperatur-Alarmwert

T in: -10...+50°C (+14...+122°F), T out: -50...+70°C (-58...+158°F)

☞ 70 x 20 (70) x 110 mm, 90 g, ☞ 1x 1,5V AAA, 5 SB

Digital indoor-outdoor-thermometer with alarm

as 30.1009 with high and low outdoor temperature alarm

Thermomètre intérieur-extérieur digital avec alarme

comme 30.1009 avec alarme de la température extérieure haute et basse



ca. 300 cm

30.1009

Digitales Innen-Außen-Thermometer

Außentemperatur über Kabel, Max.-Min.-Funktion

T in: -10...+50°C (+14...+122°F), T out: -50...+70°C (-58...+158°F)

☞ 70 x 20 (70) x 110 mm, 90 g, ☞ 1x 1,5V AAA, EK-EL

Digital indoor-outdoor-thermometer
outdoor temperature via cable, max.-min.-function

Thermomètre intérieur-extérieur digital
température extérieure via câble, fonction max.-min.



ca. 300 cm

30.1020

Digitales Innen-Außen-Thermometer

Außentemperatur über Kabel, Max.-Min.-Funktion, silber-metallic

T in: -10...+50°C (+14...+122°F), T out: -50...+70°C (-58...+158°F)

☞ 67 x 20 (50) x 104 mm, 76 g, ☞ 1x 1,5V AA, EK, 5 SB

Digital indoor-outdoor-thermometer
outdoor temperature via cable, max.-min.-function, silver metallic

Thermomètre intérieur-extérieur digital
température extérieure via câble, fonction max.-min., métallique argenté

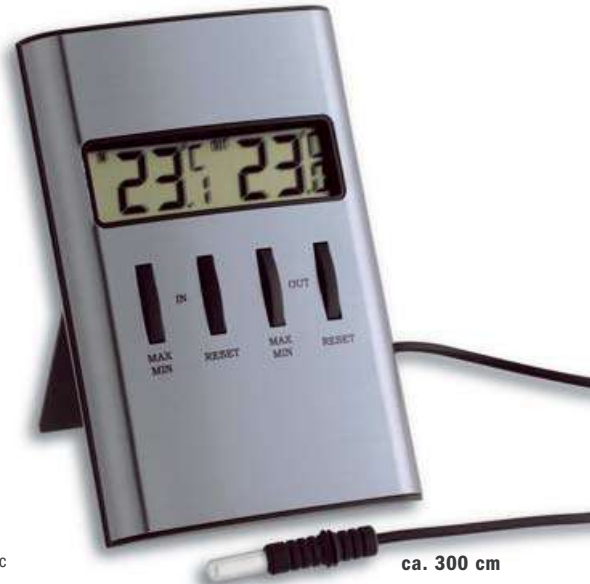

ca. 300 cm

30.1029

Digitales Innen-Außen-Thermometer

Außentemperatur über Kabel, Max.-Min.-Funktion, silber-metallic

T in: -10...+50°C, T out: -50...+70°C

☞ 64 x 22 (58) x 98 mm, 63 g, ☞ 1x 1,5V AA, 5 SB

Digital indoor-outdoor-thermometer
outdoor temperature via cable, max.-min.-function, silver metallic

Thermomètre intérieur-extérieur digital
température extérieure via câble, fonction max.-min., métallique argenté



ca. 300 cm

30.1027

Digitales Innen-Außen-Thermometer

Außentemperatur über Kabel, Max.-Min.-Funktion, silber-metallic

T in: -10...+50°C, T out: -50...+70°C

☞ 64 x 22 (77) x 120 mm, 79 g, ☞ 1x 1,5V AA, EK, 5 SB

Digital indoor-outdoor-thermometer
outdoor temperature via cable, max.-min.-function, silver metallic

Thermomètre intérieur-extérieur digital
température extérieure via câble, fonction max.-min., métallique argenté

**TFA
DESIGN
PATENT**



150 cm

TFA
DESIGN
PATENT

30.1043.02

MOXX

Digitales Innen-Außen-Thermometer

Außentemperatur über Kabel, Max.-Min.-Funktion, weiß

T in: -10...+50°C, T out: -40...+70°C

☞ 57 x 13 (33) x 69 mm, 30 g, ☞ 1x CR2032, EK-EL, 10 SB

MOXX digital indoor-outdoor-thermometer

outdoor temperature via cable, max.-min.-function, white

MOXX thermomètre intérieur-extérieur digital

température extérieure via câble, fonction max.-min., blanc

30.1043.04

MOXX

Digitales Innen-Außen-Thermometer

wie 30.1043.02, grün/weiß

☞ 57 x 13 (33) x 69 mm, 30 g, ☞ 1x CR2032, EK-EL

MOXX digital indoor-outdoor-thermometer

as 30.1043.02, green/white

MOXX thermomètre intérieur-extérieur digital

comme 30.1043.02, vert/blanc



150 cm

TFA
DESIGN
PATENT



150 cm

TFA
DESIGN
PATENT

30.1043.05

MOXX

Digitales Innen-Außen-Thermometer

wie 30.1043.02, rot/schwarz

☞ 57 x 13 (33) x 69 mm, 30 g, ☞ 1x CR2032, EK-EL

MOXX digital indoor-outdoor-thermometer

as 30.1043.02, red/black

MOXX

thermomètre intérieur-extérieur digital

comme 30.1043.02, rouge/noir

30.1044

Digitales Innen-Außen-Thermometer

Außentemperatur über Kabel, Max.-Min.-Funktion

T in: 0...+50°C (+32...+122°F), T out: -40...+70°C (-40...+158°F)

☞ 60 x 24 (46) x 83 mm, 59 g, ☞ 2x 1,5V AAA, EK-EL

Digital indoor-outdoor-thermometer

outdoor temperature via cable, max.-min.-function

Thermomètre intérieur-extérieur digital

température extérieure via câble, fonction max.-min.



150 cm

TFA
DESIGN
PATENT



ca. 300 cm

30.1012

Digitales Innen-Außen-Thermometer

Außentemperatur über Kabel, Max.-Min.-Funktion

T in: -10...+50°C (+14...+122°F), T out: -50...+70°C (-58...+158°F)

☞ 62 x 20 (55) x 85 mm, 71 g, ☞ 1x 1,5V AAA, EK-EL, 5 SB

Digital indoor-outdoor-thermometer

outdoor temperature via cable, max.-min.-function

Thermomètre intérieur-extérieur digital

température extérieure via câble, fonction max.-min.



Digitale Thermometer

Digital thermometers | Thermomètres digitaux



30.1011

Digitales Innen-Außen-Thermometer

mit großem Display, Innen- und Außentemperatur (über Kabel), Max.-Min.-Funktion

T in: -10...+50°C (+14...+122°F), T out: -50...+70°C (-58...+158°F)

☞ 102 x 21 (50) x 110 mm, 147 g, ☞ 1x 1,5V AAA, EK-EL, 5 SB

Digital indoor-outdoor-thermometer

with large display, indoor and outdoor temperature (via cable), max.-min.-function

Thermomètre intérieur-extérieur digital

avec grand affichage, température intérieure et extérieure (via câble), fonction max.-min.

30.1037

ECO SOLAR Digitales Solar Thermometer

für Innentemperatur, solarbetrieben, Max.-Min.-Funktion, 5 Jahre Garantie

T in: -40...+70°C (-40...+158°F)

☞ 90 x 18 (47) x 90 mm, 58 g, ☞ Back-up 1x 1,5V LR44, EK-EL

ECO SOLAR digital solar thermometer

for indoor temperature, solar powered, max.-min.-function, 5 year warranty

ECO SOLAR thermomètre solaire digital

pour température intérieure, à énergie solaire, fonction max.-min., garantie de 5 ans



30.1017.10

Digitales Thermometer

für innen oder außen, Max.-Min.-Funktion, spritzwassergeschützt

T in/out: -20...+50°C (-4...+122°F),

☞ 74 x 43 x 115 mm, 110 g,

☞ 1x 1,5V AA, EK-EL, 5 SB

Digital thermometer

for indoor or outdoor use, max.-min.-function, splash water proof

Thermomètre digital

pour l'intérieur ou l'extérieur, fonction max.-min., étanche au jet d'eau

30.1039

Digitales Thermometer

für innen oder außen, Max.-Min.-Funktion, wetterfest

T in/out: -20...+70°C (-4...+158°F),

☞ 81 x 30 x 150 mm, 81 g, ☞ 1x 1,5V AAA, 5 SB

Digital thermometer

for indoor or outdoor, max.-min.-function, weather resistant

Thermomètre digital

pour l'intérieur ou l'extérieur, fonction max.-min., résistant aux intempéries





30.2028.01

Digitales Thermometer

für Innentemperatur und Kühlschrank, flexibler Halter zum Hängen oder Stellen, mit Befestigungsmagnet, Kühlschrank-Symbol von +4...+8 °C, schwarz

T in: -20...+50°C (-4...+122°F)

☐ 68 x 25 (14) x 43 (61) mm, 31 g, 🔋 1x CR2025, EK-EL

Digital thermometer

for indoor temperature and fridge, flexible support for wall mounting and table standing, with magnet, fridge symbol from +4...+8 °C (+39.2...+46.4°F), black

Thermomètre digital

pour la mesure de la température intérieure et le réfrigérateur, support flexible à accrocher ou poser, avec aimant, symbole de réfrigérateur de +4...+8 °C, noir



+4°C...+8°C



30.2028.02

Digitales Thermometer

wie 30.2028.01, weiß

T in: -20...+50°C (-4...+122°F)

☐ 68 x 25 (14) x 43 (61) mm, 31 g, 🔋 1x CR2025, EK-EL

Digital thermometer

as 30.2028.01, white

Thermomètre digital

comme 30.2028.01, blanc



30.2023

Digitales Thermometer

für Innentemperatur

T in: -5...+50°C (+23...+122°F)

☐ 68 x 14 (35) x 45 mm, 22 g, 🔋 1x LR1130, EK, 10 SB

Digital thermometer

for indoor temperature

Thermomètre digital

pour température intérieure



250 cm

30.2018.01

Digitales Innen-Außen-Thermometer

Außentemperatur über Kabel, schwarz

T in: -10...+60°C, T out: -40...+70°C

☐ 54 x 16 (30) x 39 mm, 38 g, 🔋 1x 1,5V LR44, EK, 5 SB

Digital indoor-outdoor-thermometer

outdoor temperature via cable, black

Thermomètre intérieur-extérieur digital

température extérieure via câble, noir



250 cm

30.2018.02

Digitales Innen-Außen-Thermometer

wie 30.2018.01, weiß

T in: -10...+60°C, T out: -40...+70°C

☐ 54 x 16 (30) x 39 mm, 38 g, 🔋 1x 1,5V LR44, EK, 5 SB

Digital indoor-outdoor-thermometer

as 30.2018.01, white

Thermomètre intérieur-extérieur digital

comme 30.2018.01, blanc



Kühlthermometer
Freezer-fridge-thermometers
Thermomètres de congélateur
Seite | page 174 ff !

30.2017.01

Digitales Thermometer

wie 30.2017.02, schwarz

T in: -10...+60°C

☐ 54 x 16 (30) x 39 mm, 22 g, 🔋 1x 1,5V LR44, EK, 10 SB

Digital thermometer

as 30.2017.02, black

Thermomètre digital

comme 30.2017.02, noir



30.2017.02

Digitales Thermometer

für Innentemperatur, weiß

T in: -10...+60°C

☐ 54 x 16 (30) x 39 mm, 22 g, 🔋 1x 1,5V LR44, EK, 10 SB

Digital thermometer

for indoor temperature, white

Thermomètre digital

pour température intérieure, blanc



WeatherHub SmartHome System

Klima- und Heimüberwachung mit dem Smartphone

Nutzen Sie Ihr Smartphone zur mobilen Klima- und Heimüberwachung. Kontrollieren Sie mit dem WeatherHub SmartHome System ganz einfach Temperatur, Wetter und andere Gegebenheiten.

- Abruf der Messwerte weltweit über Smartphone, auch von mehreren Nutzern
- Kostenlose App zur leichten Bedienung (Deutsch, Englisch, Französisch)
- Einfache Installation über Internet-Gateway
- Bis zu 50 Sensoren (868 MHz) und koppelbare Geräte anschließbar
- Kompatibilität: ab iOS 8.0 oder Android® 4.0 (und höher)

Climate and home monitoring via smartphone

Use your smartphone for mobile climate and home monitoring. With the WeatherHub SmartHome system you can easily control temperature, weather and other conditions.

- Check data worldwide via smartphone, also for multiple users
- Free app for easy operation (English, German, French)
- Very easy installation via internet gateway
- Up to 50 sensors (868 MHz) and connectable devices can be connected
- Compatibility: iOS 8.0 or Android® 4.0 (and higher)

Surveillance climatique et domestique pour smartphones

Utilisez votre smartphone pour contrôler le climat et la maison de manière mobile. Avec le système WeatherHub SmartHome, vous pouvez contrôler très simplement la température, le temps et d'autres données.

- Transmission des données au smartphone dans le monde entier, compatible avec plusieurs utilisateurs
- Application gratuite pour une utilisation facile (Anglais, Allemand, Français)
- Installation ultra-simple via passerelle
- Jusqu'à 50 capteurs (868 MHz) et dispositifs connectables peuvent être connectés
- Compatibilité: iOS 8.0 ou Android® 4.0 (ou plus récent)



www.tfa-dostmann.de/weatherhub



WeatherHub Sender/transmitters/émetteurs



30.3304.02

Thermo-Hygro-Sender mit wasserfestem Kabelfühler
Temperature/humidity transmitter with waterproof cable sensor
Émetteur de température/humidité avec capteur à câble étanche



30.3311.02

Fenster- und Türen-Kontakt-Sensoren
Windows and doors contact sensors
DéTECTEURS de contact pour portes et fenêtres



30.3310.02

Thermo-Hygro-Sender mit Poolsender
Temperature/humidity transmitter with pool sensor
Émetteur de température/humidité avec émetteur de piscine



**PR+
30.3306.02**

Regenmesser
Rain-gauge / Pluviomètre



30.3305.02

Thermo-Hygro-Sender mit Wassermelder
Temperature/humidity transmitter with water detector
Émetteur de température/humidité avec détecteur d'eau



WeatherHub App

Standardfunktionen für alle Sender

- Abruf der aktuellen Messwerte
- Alarmgrenzen einstellbar, Push-Benachrichtigung im Alarmfall
- Historie für mindestens 90 Tage

Standard functions for all transmitters

- Display of the currently measured values
- Adjustable alarm limits, push notifications in the event of alarm
- Memory of at least 90 days

Fonctions standard pour tous les émetteurs

- Indication des mesures actuelles
- Limites d'alarme réglables, messages de notification de l'alarme sur smartphone
- Mémoire jusqu'à 90 jours

PRO+



PRO+ Funktionen

- Manche Sender verfügen über verschiedene Zusatzfunktionen wie z.B. eine 18 monatige Historie, grafische Auswertung der verschiedenen Werte, Max.-Min. Funktion oder Export-Funktion.

PRO+ functions

- Some transmitters have different additional functions, e.g. 18-month history, graphical analysis of different values, maximum and minimum values or export function.

Fonctions PRO+

- Certains émetteurs disposent de différentes fonctions supplémentaires comme par ex. un historique de 18 mois, une évaluation graphique des différentes valeurs, une fonction max.-min. ou une fonction d'exportation.

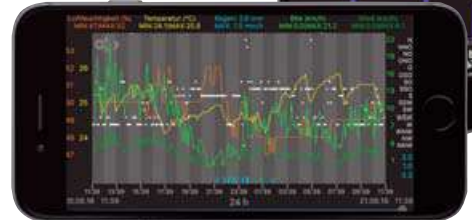

PRO+

30.3307.02

Windmesser

Windmeter / Anémomètre

PRO+

30.3302.02



Thermo-Hygro-Sender mit präziser Profi-Temperatur-Kabelfühler

Temperature/humidity transmitter with professional precise temperature cable sensor

Émetteur de température/humidité avec capteur précis de température professionnel à câble

PRO+

30.3312.02



Thermo-Hygro-Sender mit Präzisionsensor

Temperature/humidity transmitter with precision sensor

Émetteur de température/humidité avec capteur de précision

PRO+

30.3313.02



Temperatursender mit wasserfestem Kabelfühler

Temperature transmitter with waterproof cable sensor
Émetteur de température avec capteur à câble étanche

30.3303.02



Thermo-Hygro-Sender

Temperature/humidity transmitter
Émetteur de température/humidité

30.3301.02



Temperatur-Sender mit wasserfestem Kabelfühler

Temperature transmitter with waterproof cable sensor

Émetteur de température avec capteur à câble étanche

INTERNET

Datenübertragung
Data transmission
Transfert de données



Gateway-Einheit

Gateway unit / Passerelle





100 cm

30.3301.02

Temperatursender mit wasserfestem Kabelfühler

Temperaturkontrolle von Kühlschrank, Gefriertruhe, Aquarium, Pool oder Teich, Kabellänge 1 m

T(Kabel): -30...+60°C (-22...+140°F),
∅ 100 m, T, 33 (39) x 22 (33) x 87 (92) mm,
31 g, 2x 1,5 V AAA, EK-EL

Temperature transmitter with waterproof cable sensor

temperature control of refrigerator, freezer, aquarium, pool or pond, cable length 1 m

Émetteur de température avec capteur à câble étanche

contrôle de la température de réfrigérateur, congélateur, aquarium, piscine ou étang, longueur de câble 1 m



150 cm

30.3302.02

Thermo-Hygro-Sender mit Profi-Temperatur-Kabelfühler

Kontrolle der Temperatur und Luftfeuchtigkeit (innen oder außen) und gleichzeitige Temperaturüberwachung von Kühl- und Klimageräten oder Flüssigkeiten über Profi-Kabelfühler, großer Messbereich (bis 110°C), hohe Genauigkeit, Datenübertragung alle 3,5 min., PRO-Funktionen (Grafiken, Max.-Min.-Funktion und Daten-Export, Speicher über 18 Monate), Kabellänge 1,5 m, kompatibel mit WeatherHub Observer

T: -40...+60°C (-40...+140°F), H: 0...99%,
T (Kabel): -50...+110°C (-58...+230°F),
∅ 200 m, T/H, 41 (83) x 35 (61) x 129 (135) mm,
53 g, 2x 1,5 V AAA, EK-EL

Temperature/humidity transmitter with professional temperature cable sensor

control of temperature and humidity (indoor or outdoor) and simultaneous temperature monitoring of cooling and air conditioning equipment or liquids via professional cable sensor, large measuring range (up to 110 °C), high accuracy, data transmission every 3,5 min., PRO functions (graphics, max.-min.-function, data export), memory 18 months, cable length 1.5 m, compatible with WeatherHub Observer

Émetteur de température/humidité avec capteur de température professionnel à câble

contrôle de la température et humidité (intérieure ou extérieure) et surveillance simultanée de la température des installations de refroidissement et de climatisation ou des liquides via capteur à câble professionnel, grande plage de mesure (jusqu'à 110 °C), haute précision, transmission de données toutes les 3,5 min., fonctions PRO (graphiques, fonction max.-min., exportation de données, mémoire 18 mois), longueur de câble 1,5 m, compatible avec WeatherHub Observer



30.3303.02

Thermo-Hygro-Sender

Kontrolle der Temperatur und Luftfeuchtigkeit, außen oder in verschiedenen Räumen (Wohn- und Schlafzimmer, Keller, Lager, Wintergarten, Gewächshaus, Server- und andere klimatisierte Räume)

T: -40...+60°C (-40...+140°F), H: 0...99%,
∅ 200 m, T/H, 41 (83) x 35 (61) x 129 (135) mm,
42 g, 2x 1,5 V AAA, EK-EL

Temperature/humidity transmitter

control of temperature and humidity, outdoor or in different rooms (living and bed room, cellar, storage room, conservatory or greenhouse, server and air-conditioned rooms)

Émetteur de température/humidité

contrôle de la température et humidité, en extérieur ou dans des pièces différentes (salon, chambre à coucher, sous-sol, entrepôt, jardin d'hiver, serre, salle du serveur et autres pièces climatisées)



150 cm

30.3304.02

Thermo-Hygro-Sender mit wasserfestem Temperatur-Kabelfühler

Kontrolle der Temperatur und Luftfeuchtigkeit (innen oder außen) und gleichzeitige Temperaturüberwachung von Kühlschrank, Gefriertruhe, Aquarium, Pool oder Teich über Kabelfühler, Kabellänge 1,5 m, inkl. Saugnapf und Montagematerial

T: -40...+60°C (-40...+140°F), H: 0...99%,
∅ 200 m, T/H, 41 (83) x 35 (61) x 129 (135) mm,
53 g, 2x 1,5 V AAA, EK-EL

Temperature/humidity transmitter with waterproof temperature cable sensor

control of temperature and humidity (indoor or outdoor) and simultaneous temperature monitoring of freezer, fridge, aquarium, pool or pond via cable sensor, cable length 1.5 m, incl. vacuum cup and mounting material

Émetteur de température/humidité avec capteur de température à câble étanche

contrôle de la température et humidité (intérieure ou extérieure) et surveillance simultanée de la température de congélateur, aquarium, piscine ou étang par capteur à câble, longueur de câble 1,5 m, ventouse et matériel pour l'assemblage inclus



150 cm

30.3305.02

Thermo-Hygro-Sender mit Wassermelder

Kontrolle der Temperatur und Luftfeuchtigkeit (innen oder außen), warnt gleichzeitig vor Wasserschäden, ideal für Küche, Bad, Hauswirtschaftsraum und Keller, Kabellänge 1,5 m

T: -40...+60°C (-40...+140°F), H: 0...99%,
∅ 200 m, T/H, 41 (83) x 35 (61) x 129 (135) mm,
56 g, 2x 1,5 V AAA, EK-EL

Temperature/humidity transmitter with water detector

control of temperature and humidity (indoor or outdoor), also alerts when water is detected, ideal for kitchen, bathroom, utility room and cellar, cable length 1.5 m

Émetteur de température/humidité avec détecteur d'eau

contrôle de la température et humidité (intérieure ou extérieure), mettant en garde contre les dégâts des eaux, idéal pour les cuisines, salles de bains, buanderies et caves, longueur de câble 1,5 m



30.3306.02

Funk-Regenmesser

mit vielen Infos wie Regenmenge, Anzahl der Regentage, durchschnittliche Regenmenge, PRO-Funktionen (Grafiken und Übersichten)

Messbereich: 0...300 mm/h
∅ 100 m, R, Ø 132 x 183 mm, 310 g, 2x 1,5 V AA, EK-EL

Wireless rain-gauge

with a lot of information like amount of rainfall, number of rainy days, average amount of rainfall, PRO functions (graphics and overviews)

Pluviomètre sans fil

avec un grand nombre d'informations comme quantité des précipitations, jours de pluie, quantité moyenne de précipitations, fonctions PRO (graphiques et synthèses)





PR+



30.3307.02

Solar-Funk-Windmesser

mit vielen Infos wie Windrichtung, Windstärke, Windböen und maximale Windstärke, PRO-Funktionen (Grafiken und Übersichten, Daten-Export)

Messbereich: 0...180 km/h,

📶 100 m, W/Solar, 250 x 150 x 195 mm, 233 g, 🔋 Akku (solar), EK-EL

Wireless solar wind meter

with a lot of information such as wind direction, wind speed, gusts and maximum wind speed, PRO functions (graphics and overviews, data export)

Anémomètre solaire sans fil

avec un grand nombre d'informations comme direction du vent, vitesse du vent, rafales et vitesse maximale du vent, fonctions PRO (graphiques et synthèses, exportation de données)

30.3310.02

Thermo-Hygro-Sender mit Poolsender

Kontrolle der Temperatur und Luftfeuchtigkeit (innen oder außen) und gleichzeitige Überwachung der Wassertemperatur von Schwimmbad, Whirlpool oder Teich

T Pool: 0...+60°C (+32...+140°F),

T in: -40...+60°C (-40...+140°F), H in: 0...99%,

📶 100 m, T/H 30.3309.02, 44 (76) x 24 (56) x 160 (165) mm, 73 g,

📶 25 m, T Pool 30.3199.IT, 110 x 115 x 135 mm, 242 g,

📦 207 g, 🔋 4x 1,5 V AA, EK-EL

Temperature/humidity transmitter with pool sensor

control of temperature and humidity (indoor or outdoor) and simultaneous monitoring of the water temperature of swimming pool, whirl pool or pond

Émetteur de température/humidité avec émetteur de piscine

contrôle de la température et humidité (intérieure ou extérieure) et surveillance simultanée de la température de l'eau de piscine, bain bouillonnant ou étang



30.3312.02

Thermo-Hygro-Sender

Kontrolle der Temperatur und Luftfeuchtigkeit (innen oder außen), PRO-Funktionen (Grafiken und Übersichten, Max.-Min.-Funktion und Daten-Export), Genauigkeit ±0,5°C von -20...+60°C, ±3% von 20...90% bei 20°C, kompatibel mit WeatherHub Observer

T: -40...+60°C (-40...+140°F), H: 1...99%,

📶 100 m, T/H, 44 (76) x 24 (56) x 160 (165) mm, 76 g, 🔋 2x 1,5 V AA, EK-EL

Temperature/humidity transmitter

controls temperature and humidity (indoor or outdoor), PRO functions (graphics and overviews, max.-min.-function, data export), precision ±0,5°C at -20...+60°C, ±3% at 20...90% at 20°C, compatible with WeatherHub Observer

Émetteur de température/humidité

pour contrôler la température et humidité (intérieure ou extérieure), limites d'alarme réglables, messages de notification de l'alarme sur smart-phone, fonctions d'applications supplémentaires (graphiques et synthèses, fonction max.-min., exportation de données), précision ±0,5°C de -20...+60°C, ±3% de 20...90% à 20°C, compatible avec WeatherHub Observer

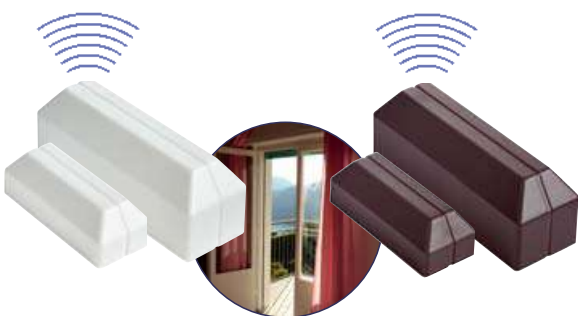

30.3311.02

Fenster- und Türen-Kontakt-Sensoren

kabellose Überwachung von Türen und Fenstern im ganzen Haus, Push-Nachricht beim Öffnen eines Fensters bzw. einer Tür, Übersicht über offene Türen oder Fenster auf einen Blick, 3er Set mit weißer oder brauner Abdeckung

📶 100 m, 18 x 20 x 54 mm, 10 g (3 Stück),

Kontakt 15 x 12 x 35 mm, 12 g (3 Stück), 🔩 6x LR44

📦 207 g, EK-EL

windows and doors contact sensors

wireless monitoring of doors and windows throughout your home, push notification when a window or door is opened, overview of open doors and windows at a glance, set of 3 with white or brown cover

decteurs de contact pour portes et fenêtres

pour surveiller vos fenêtres et portes dans toute la maison sans fil, une alerte est envoyée lorsqu'une fenêtre ou porte est ouverte, aperçu en un coup d'œil concernant les fenêtres et les portes ouvertes, set de 3 avec couverture blanc ou brun



30.3313.02

Temperatursender mit wasserfestem Kabelfühler

Kontrolle der Innen- oder Außentemperatur und gleichzeitige Überwachung von Kühlschrank, Gefriertruhe, Aquarium, Pool oder Teich über Kabelfühler, PRO-Funktionen (Grafiken und Übersichten, Max.-Min.-Funktion und Daten-Export), kompatibel mit WeatherHub Observer, Kabellänge 1,40 m, inkl. Saugnapf und Montage material

T: -30...+60°C (-22...+140°F),

📶 200 m, T, 41 (83) x 35 (61) x 129 (135) mm, 61 g,

🔋 2x 1,5 V AAA, EK-EL

Temperature transmitter with waterproof cable sensor

control of indoor or outdoor temperature and simultaneous monitoring of freezer, fridge, aquarium, pool or pond via cable sensor, PRO functions (graphics and overviews, max.-min.-function, data export), compatible with WeatherHub Observer, cable length 1.40 m, incl. vacuum cup and mounting material

Émetteur de température avec capteur à câble étanche

contrôle de la température intérieure ou extérieure et surveillance simultanée de congélateur, aquarium, piscine ou étang par capteur à câble, fonctions PRO (graphiques et synthèses, fonction max.-min., exportation de données), compatible avec WeatherHub Observer, longueur de câble 1,40 m, ventouse et matériel pour l'assemblage inclus



Sets / Kits

Starter-Sets Inhalt:

- WeatherHub Gateway
- Netzstecker
- LAN-Kabel
- Sender

Starter sets scope of delivery:

- WeatherHub Gateway, AC adapter for gateway, network cable, transmitter(s)

Contenu de la livraison kits de démarrage:

- Passerelle, adaptateur secteur pour passerelle, câble LAN, émetteur(s)



Installation

Installation in nur 3 einfachen Schritten

1. Laden Sie sich einfach die kostenlose WeatherHub App auf Ihr Smartphone
2. Verbinden Sie den Netzwerkanschluss des Gateways mit Ihrem Router
3. Legen Sie zum Schluss die Batterien in den Sender ein und scannen Sie mit der App den aufgedruckten QR-Code mit der einmaligen Seriennummer – Fertig!

Short installation in only 3 easy steps

1. Download the free WeatherHub app on your smartphone
2. Connect the network connector of the gateway to your router.
3. Place the batteries in the transmitter and use the app to scan the printed QR-codewith the unique serial number – That's all!

Installation en 3 étapes seulement

1. Téléchargez simplement l'application gratuite WeatherHub sur votre smartphone
2. Reliez la connexion réseau de la passerelle avec votre routeur
3. Placez ensuite les piles dans un émetteur et scannez le code QR avec numéro de série unique avec l'application – terminé!



31.4001.02

Starter-Set mit Temperatursender

zur Kontrolle der Innen- oder Außentemperatur

T: -30...+60 °C (-22...+140 °F),

100 m, T 30.3300.02, 33 (39) x 17 (33) x 87 (92) mm, 25 g, 2x 1,5 V AAA,

Gateway 31.4000.02, 40 (44) x 28 (32) x 104 mm, 66 g, 383 g, EK-EL

Starter-set with temperature transmitter

for the control of indoor or outdoor temperature

Kit de démarrage avec émetteur de température

pour le contrôle de la température intérieure ou extérieure



100 cm



31.4002.02

Starter-Set mit Temperatursender mit wasserfestem Kabelfühler

zur Überwachung von Kühlschrank, Gefriertruhe, Aquarium, Pool oder Teich über Kabelfühler, Kabellänge 1 m

T(Kabel): -30...+60 °C (-22...+140 °F),

100 m, T 30.3301.02, 33 (39) x 22 (33) x 87 (92) mm, 31 g, 2x 1,5 V AAA,

Gateway 31.4000.02, 40 (44) x 28 (32) x 104 mm, 66 g, 383 g, EK-EL

Starter-set with temperature transmitter with waterproof cable sensor

for monitoring of freezer, fridge, aquarium, pool or pond via cable sensor, cable length 1 m

Kit de démarrage avec émetteur de température avec capteur à câble étanche

pour le contrôle de congélateur, aquarium, piscine ou étang par capteur à câble, longueur de câble 1 m



PR+



31.4003.02

Starter-Set mit Funk-Regenmesser

mit vielen Infos wie Regenmenge, Anzahl der Regentage, durchschnittliche Regenmenge, PRO-Funktionen (Grafiken und Übersichten)

R: 0...300 mm/h,

100 m, R 30.3306.02, Ø 132 x 183 mm, 310 g, 2x 1,5 V AA,

Gateway 31.4000.02, 40 (44) x 28 (32) x 104 mm, 66 g, 758 g, EK-EL

Starter-set with wireless rain-gauge

with a lot of information such as the amount of rainfall, number of rainy days, average amount of rainfall, PRO functions (graphics and overviews)

Kit de démarrage avec pluviomètre sans fil

avec un grand nombre d'informations comme quantité des précipitations, jours de pluie, quantité moyenne de précipitations, limites d'alarme réglables, fonctions PRO (graphiques et synthèses)



31.4007.02

Starter-Set mit Klima@Home Funk-Thermo-Hygrometer

zur Kontrolle von Raum- und Außenklima, Basisstation mit Innensensor und drei kabellosen Funksendern (max. 100 m), siehe S. 40, Kat.-Nr. 30.3060.01, durch Verbindung mit WeatherHub-Gateway Abruf der Temperatur- und Luftfeuchtigkeitswerte über Smartphone

T in: -10...+60°C, (+14...+140°F), **T out:** -40...+60°C (-40...+140°F), **H in/out:** 1...99%

3x T/H 30.3180.IT, je 2x 1,5 V AA

Basisstation 30.3060.01.IT, 128 x 32 (58) x 128 mm, 217 g, 3x 1,5 V AA

Gateway 31.4000.02, 40 (44) x 28 (32) x 104 mm, 66 g,

1053 g, EK

Starter-set with klima@home wireless thermo-hygrometer

for the control of indoor and outdoor climate, base station with internal sensor and 3 wireless transmitters (max. 100 m), see p. 40, cat.-no. 30.3060.01, in connection with WeatherHub gateway it is possible to check temperature and humidity values via smartphone

Kit de démarrage avec klima@home thermo-hygromètre radio piloté

pour le contrôle du climat intérieur et extérieur, station base avec capteur interne et 3 émetteurs sans fil (max. 100 m) voir p. 40, réf. 30.3060.01, par la connexion à la passerelle WeatherHub on peut consulter les valeurs de température et d'humidité sur smartphone

31.4006.02

Starter-Set mit Solar-Funk-Windmesser

mit vielen Infos wie Windrichtung, Windstärke, Windböen und maximale Windstärke, PRO-Funktionen (Grafiken und Übersichten, Daten-Export)

Messbereich: 0...180 km/h,

100 m, W/Solar, 30.3307.02, 250 x 150 x 195 mm, 233 g, Akku (solar)

Gateway 31.4000.02, 40 (44) x 28 (32) x 104 mm, 66 g,

1.058 g, EK

Starter-set with wireless solar wind meter

with a lot of information such as wind direction, wind speed, gusts and maximum wind speed, PRO functions (graphics and overviews, data export)

Kit de démarrage avec anémomètre solaire sans fil

avec un grand nombre d'informations comme direction du vent, vitesse du vent, rafales et vitesse maximale du vent, fonctions PRO (graphiques et synthèses, exportation de données)



PRO+

31.4005.02

Wetterstation-Set mit Thermo-Hygro-Sender, Funk-Regenmesser und Solar-Windmesser

Sender für Außentemperatur und Luftfeuchtigkeit, Regenmesser mit Regenmenge, Anzahl der Regentage, durchschnittlicher Regenmenge, Windmesser mit Windrichtung, Windstärke, Windböen und maximaler Windstärke, PRO-Funktionen (Grafiken und Übersichten, Max.-Min.-Funktion und Daten-Export)

T: -40...+60°C (-40...+140°F), **H:** 0...99%,

R: 0...300 mm/h, **W:** 0...180 km/h

200 m, T/H 30.3303.02, 41 (83) x 35 (61) x 129 (135) mm,

42 g, 2x 1,5 V AAA,

100 m, R 30.3306.02, Ø 132 x 183 mm, 310 g, 2x 1,5 V AA,

100 m, W/Solar, 30.3307.02, 250 x 150 x 195 mm, 233 g,

Akku (solar)

Gateway 31.4000.02, 40 (44) x 28 (32) x 104 mm, 66 g,

1.465 g, EK-EL

Weather station set with temperature/humidity transmitter, wireless rain-gauge and solar wind meter

transmitter for outdoor temperature and humidity, rain-gauge with amount of rainfall, number of rainy days, average amount of rainfall, wind meter with wind direction, wind speed, gusts and maximum wind speed, additional app functions (graphics and overviews, max.-min.-function, data export)

Kit de station météo avec émetteur de température/humidité, pluviomètre et anémomètre solaire sans fil

émetteur pour température et humidité extérieure, pluviomètre avec quantité des précipitations, jours de pluie, quantité moyenne de précipitations, anémomètre avec direction du vent, vitesse du vent, rafales et vitesse maximale du vent, fonctions d'applications supplémentaires (graphiques et synthèses, fonction max.-min., exportation de données)



PRO+



31.4008.02

COSY RADAR Set mit Thermo-Hygrometer und Thermo-Hygro-Sender

zur Kontrolle des Raumklimas, COSY RADAR digitales Thermo-Hygrometer (siehe Seite 57), Kat.-Nr. 30.5043.01

Verbindung mit WeatherHub-Gateway

ermöglicht Standardfunktionen und zahlreiche zusätzliche App-Funktionen: Höchst- und Tiefstwerte, Text über Komfortstufe des Raumklimas, Alarme einstellbar, Grafiken

Erweiterung mit Thermo-Hygro-Sender

Durch die gleichzeitige Überprüfung des Außenklimas sind konkrete Empfehlungen zur aktiven Verbesserung des Raumklimas möglich (Lüften/Heizen/Entfeuchten/Befeuchten)

Inhalt: Gateway, COSY RADAR Digitales Thermo-Hygrometer, Thermo-Hygro-Sender, Netzadapter für Gateway, LAN-Kabel

T in: -10...+60°C (+14...+140°F), T out: -40...+60°C (-40...+140 °F), H in/out: 0...99%

☐ 30.5043.01, 104 x 20 (77) x 104 (114) mm, 84 g, ⚡ 2x 1,5V AAA,

📶 200 m, T/H 30.3303.02, 41 (83) x 35 (61) x 129 (135) mm, 42 g, ⚡ 2x 1,5 V AAA,

Gateway 31.4000.02, 40 (44) x 28 (32) x 104 mm, 66 g, 🌐, 📶 620 g, EK-EL

COSY RADAR set with digital thermo-hygrometer and temperature/humidity transmitter

for checking indoor climate, COSY RADAR digital thermo-hygrometer (see page 57), Cat.-No. 30.5043.01

Connection with WeatherHub gateway

enables standard functions and numerous additional app functions: max.-min.-functions, text about comfort level, adjustable alarm values, graphs

Extension with thermo-hygro transmitter

for checking outdoor conditions at the same time, concrete recommendations for actively improving the indoor climate are possible (ventilation / heating / dehumidification / humidification)

Scope of delivery: gateway, COSY RADAR digital thermo-hygrometer, temperature/humidity transmitter, AC adapter for gateway, network cable

Kit de COSY RADAR avec thermo-hygromètre digital et émetteur de température/humidité

pour le contrôle du climat ambiant, COSY RADAR thermo-hygromètre digital, (voir page 57), ref. 30.5043.01

Raccordement à la passerelle weatherHub

permet aux fonctions standard et aux nombreuses fonctions supplémentaires: fonction max.-min., texte sur le niveau de confort du climat intérieur, alarmes programmables, graphiques

Extension avec un émetteur de température/humidité

pour le contrôle simultané des données extérieures permet des recommandations concrètes pour améliorer activement le climat intérieur (ventilation / chauffage / déshumidification / humidification)

Contenu : passerelle, COSY RADAR thermo-hygromètre digital, émetteur de température/humidité, adaptateur secteur pour passerelle, câble LAN



SWISS
PRECISION
SENSOR

TFA
DESIGN
PATENT



PR+



INFO

Raumluft deutlich zu feucht.
 Lüften verbessert das Wohnraumklima nicht. Bei kalten Räumen Zimmertemperatur erhöhen. Aktiv entfeuchten. Schimmelgefahr!

Room air noticeably too humid.
 Airing doesn't improve the indoor environment. Increase temperature in cool rooms. Active dehumidification. Mould hazard!

Air ambiant beaucoup trop humide.
 Aérer n'améliore pas le climat ambiant. Élever la température dans les pièces froides. Déshumidifier. Danger de moisissures !

WeatherHub – Koppelbare Geräte
 Connectable devices | Dispositifs connectables



35.1154.01
COSY BARO
 Baro-Thermo-Hygrometer
 Seite | page 50 !



35.1143.01.IT
CONNECT
 Funk-Wetterstation
 Seite | page 28 !



30.3060.01
KLIMA@HOME
 Funk-Thermo-Hygrometer
 Seite | page 40 !



35.1147.01.IT
COLORIS
 Funk-Wetterstation
 Seite | page 35 !



35.1148.01.IT
SPHERE
 Funk-Wetterstation
 Seite | page 35 !



WeatherHub Observer

Webplattform zur professionellen Überwachung von Temperatur und Luftfeuchtigkeit
ideal geeignet für Apotheken, Labore und andere professionelle Anwender

- Einfache Installation und Bedienung, Spracheinstellung in Deutsch oder Englisch
- Darstellung der aufgezeichneten Daten als übersichtliches Diagramm, einstellbar auf feste Zeitbereiche - Tag, Woche oder Monat, Verfügbarkeit min. 90 Tage
- Export der Daten als PDF (grafisch) oder als CSV-Datei (Textdatei)
- Automatisierung der Überwachung möglich, Versand der Export-Daten via E-Mail, umfangreiche Möglichkeiten zur Alarmierung
- Kostenfrei nutzbar über Windows, Apple und Linux-PCs oder auch über Android®, iOS und Windows Phone, vollständig browserbasiert und somit nahezu plattformunabhängig

Web platform to professionally monitor the temperature and humidity
ideal for pharmacies, laboratories and other professional users

- Easy installation and operation, language setting in German or English
- Display of the recorded data as a clear diagram, adjustable to fixed time ranges - day, week or month, availability min. 90 days
- Export of data as PDF (graphic) or as CSV file (text file)
- Automation of the monitoring possible, sending of the export data via e-mail, extensive possibilities for alerting
- Usable free of charge via Windows, Apple and Linux-PCs or via Android®, iOS and Windows Phone, completely browser-based and thus almost platform-independent

Plate-forme Web pour un contrôle professionnel de la température et de l'humidité

idéal pour pharmacies, laboratoires et autres utilisations professionnelles

- Installation et utilisation faciles, langue réglable allemand ou anglais
- Représentation des données enregistrées sur diagrammes clairs, réglables pour des périodes de temps fixes - jour, semaine ou mois, disponibilité au moins 90 jours
- Export des données sur fichier PDF (graphique) ou CSV (texte)
- Possibilité d'automatiser le contrôle, envoi des données exportées par e-mail, nombreuses possibilités d'alarme
- Peut être utilisé gratuitement sous Windows, Apple et Linux ainsi que sous Android®, iOS et Windows Phone, fonctionne complètement sur navigateur et est donc pratiquement indépendant du système d'exploitation



Web Monitoring System
www.wh-observer.de



Kompatible Sender sind in den Übersichten S. 64 – 67 gekennzeichnet.

Compatible transmitters are shown in the overviews on pages 64 – 67 / Émetteurs compatibles sont indiqués dans l'aperçu de pages 64 – 67



31.4010.02

WeatherHub OBSERVER Starter-Set

inkl. 3 x Temperatursender mit wasserfestem Kabelfühler

zur Kontrolle der Innen- oder Außentemperatur und gleichzeitigen Überwachung von Kühl- und Klimageräten oder Flüssigkeiten über Kabelfühler

T in/out: - 30...+60°C (-22...+140 °F),

200 m, 3x T 30.3313.02, je 2x 1,5 V AAA

Gateway 31.4000.02, 40 (44) x 28 (32) x 104 mm, 66 g, 592 g, EK-EL

WeatherHub OBSERVER starter-set

incl. 3 x temperature transmitters with waterproof cable sensor

for the control of indoor and outdoor temperature and simultaneous monitoring of refrigerators and air conditioners or liquids via cable sensor

WeatherHub OBSERVER Kit de démarrage

avec 3 x émetteurs de température avec capteur à câble étanche

pour le contrôle de la température intérieure ou extérieure et la surveillance simultanée des installations de refroidissement et de climatisation ou des liquides via capteur à câble

INKL.
3x
SENDER

140 cm



31.4011.02

WeatherHub OBSERVER Starter-Set mit Temperatursender mit wasserfestem Kabelfühler

zur Kontrolle der Innen- oder Außentemperatur und gleichzeitigen Überwachung von Kühl- und Klimageräten oder Flüssigkeiten über Kabelfühler

T in/out: -30...+60 °C (-22...+140 °F),
100 m, T 30.3313.02, 2x 1,5 V AAA

Gateway 31.4000.02, 40 (44) x 28 (32) x 104 mm, 66 g, 511 g, EK

WeatherHub OBSERVER starter-set with temperature transmitter with waterproof cable sensor
for the control of indoor and outdoor temperature and simultaneous monitoring of refrigerators and air conditioners or liquids via cable sensor

WeatherHub OBSERVER kit de démarrage avec émetteur de température avec capteur à câble étanche
pour le contrôle de la température intérieure ou extérieure et la surveillance simultanée des installations de refroidissement et de climatisation ou des liquides via capteur à câble

Referenzkörper
Temperaturbremse
Reference body
temperature buffer
Corps de reference
tampon de température
Seite | page 77 !



31.4012.02

WeatherHub OBSERVER Starter-Set mit Thermo-Hygro-Sender

zur Kontrolle der Temperatur und Luftfeuchtigkeit (innen oder außen)

T: -40...+60 °C (-40...+140 °F), H: 1...99%
100 m, T/H 30.3312.02, 2x 1,5 V AA

Gateway 31.4000.02, 40 (44) x 28 (32) x 104 mm, 66 g, 543 g, EK

WeatherHub OBSERVER starter-set with temperature/humidity transmitter
for the control of temperature and humidity (indoor or outdoor)

WeatherHub OBSERVER kit de démarrage avec émetteur de température/humidité
pour le contrôle de la température et humidité (intérieure ou extérieure)



31.4013.02

WeatherHub OBSERVER Starter-Set mit Thermo-Hygro-Sender mit Profi-Temperatur-Kabelfühler

zur Kontrolle der Temperatur und Luftfeuchtigkeit (innen oder außen) und gleichzeitigen Temperaturüberwachung von Kühl- und Klimageräten oder Flüssigkeiten über Profi-Kabelfühler, großer Messbereich (bis 110 °C), hohe Genauigkeit, Datenübertragung alle 3,5 min.

T: -40...+60 °C (-40...+140 °F), H: 0...99%, T (Kabel): -50...+110 °C (-58...+230 °F),
200 m, T/H 30.3302.02, 2x 1,5 V AAA

Gateway 31.4000.02, 40 (44) x 28 (32) x 104 mm, 66 g, 516 g, EK

WeatherHub OBSERVER starter-set with temperature/humidity transmitter with professional temperature cable sensor
for the control of temperature and humidity (indoor or outdoor) and simultaneous temperature monitoring of cooling and air conditioning equipment or liquids via professional cable sensor, large measuring range (up to 110 °C), high accuracy, data transmission every 3.5 min.

WeatherHub OBSERVER kit de démarrage avec émetteur de température/humidité avec capteur de température professionnel à câble
pour le contrôle de la température et humidité (intérieure ou extérieure) et surveillance simultanée de la température des installations de refroidissement et de climatisation ou des liquides via capteur à câble professionnel, grande plage de mesure (jusqu'à 110 °C), haute précision, transmission de données toutes les 3,5 min.

31.4016.02

WeatherHub OBSERVER Starter-Set zur Heizungsüberwachung mit Thermo-Hygro-Sender und zusätzlichem Spezial-Temperatur-Kabelfühler

zur Kontrolle der Raumluft (Temperatur und Luftfeuchtigkeit) und der gleichzeitigen Temperaturüberwachung einer Heizung über extra-flachen Kabelfühler, großer Messbereich (bis 110 °C), hohe Genauigkeit, Datenübertragung alle 3,5 min.

Inhalt: Gateway, Thermo-Hygro-Sender mit Profi-Temperatur-Kabelfühler, extra-flachem Temperatur-Kabelfühler, Netzadapter für Gateway, LAN-Kabel, 2 x Isolier-Klebe pads + Kabelbinder

T: -40...+60 °C (-40...+140 °F), H: 0...99%, T (Kabel): -50...+110 °C (-58...+230 °F),
200 m, T/H 30.3302.02, 2x 1,5 V AAA, T (Kabel) 30.3524,

Gateway 31.4000.02, 40 (44) x 28 (32) x 104 mm, 66 g, 528 g, EK

WeatherHub OBSERVER starter-set for heating control with temperature/humidity transmitter and additional special temperature cable sensor
for the control of the room air (temperature and humidity) and the simultaneous temperature monitoring of a heating via extra-flat cable sensor, large measuring range (up to 110 °C), high accuracy, data transmission every 3.5 min.

Content: gateway, temperature/humidity transmitter with professional temperature cable sensor, extra-flat temperature cable sensor, AC adapter for gateway, network cable, 2 x insulating adhesive pads + cable ties

WeatherHub OBSERVER kit de démarrage pour la surveillance du chauffage avec émetteur de température/humidité et capteur de température à câble spécial

pour le contrôle de l'air ambiant (température et humidité) et la surveillance simultanée de la température d'un chauffage via un capteur à câble extra-plat, grande plage de mesure (jusqu'à 110 °C), haute précision, transmission des données toutes les 3,5 min.

Contenu: passerelle, émetteur de température/humidité avec capteur de température professionnel à câble, capteur de température à câble extra-plat, adaptateur secteur pour passerelle, câble LAN, 2 x rubans adhésifs isolants + serre-câbles

**NEU
NEW**



Spezial-Temperatur-Kabelfühler
Special temperature cable sensor | capteur de température à câble spécial





30.5035.01

SMARTHY Thermo-Hygrometer für Smartphones

Thermo-Hygro-Messfühler zum Einstecken in die Kopfhörerbuchse, misst Temperatur und Luftfeuchtigkeit, kostenlose App zur leichten Bedienung (Deutsch, Englisch), Höchst- und Tiefstwerte, graphische Verlaufsanzeige, frei einstellbare Alarmwerte, Taupunkt-Berechnung, Foto-Funktion, Logger-Funktion, Share- und Print-Funktion, keine Batterien erforderlich, schwarz

**T: -20...+60°C (-4...+140°F), H: 20...95%
18 x 9 x 54 mm, 7 g, EK-EL, für/for/pour iOS + Android®**

SMARTHY thermo-hygrometer for smartphones

thermo-hygro sensor to plug into the audio jack, measures temperature and humidity, free app for easy operation (English, German), maximum and minimum values, graph display, programmable alarm values, dew-point, photo function, logger function, share and print function, no battery required, black

SMARTHY thermo-hygromètre pour smartphone

capteur thermo-hygro destinée à être branché sur la prise audio, mesure la température et l'humidité, application gratuite pour une utilisation facile (Anglais, Allemand), valeurs maximales et minimales, affichage graphique, valeurs d'alarme ajustables, point de rosée, fonction photo, fonction d'enregistrement, fonction partager et imprimer, opération sans pile, noir



**TFA
DESIGN
PATENT**

30.5035.02

SMARTHY Thermo-Hygrometer für Smartphones

wie 30.5035.01, weiß/grau

18 x 9 x 54 mm, 7 g, EK-EL

SMARTHY thermo-hygrometer for smartphones

as 30.5035.01, white/grey

SMARTHY thermo-hygromètre pour smartphone

comme 30.5035.01, blanc/gris



Infos + Video



98.3055.02

Thekendisplay mobile Lautsprecher für Smartphones

für 98.1109 zum Ausprobieren

220 x 120 x 225 mm, 801 g

Display portable speaker for smartphones

for 98.1109 for trying out

Display enceintes portables pour smartphones

pour 98.1109 pour tester



für | for | pour smartphones



**14.1505.02
THERMOWIRE®**

Gourmet-Thermometer

Seite | page 169 !



**31.1133.01
Infrarot-Thermometer**

Seite | page 182 !

98.1109.04

TouchPlay™ CHILLOUT Mobiler Lautsprecher für Smartphones

mit NearFA™ (Near Field Audio) Technologie, verstärkt den Sound ohne jede Koppelung, einfach Musik auswählen und Smartphone auflegen, sofort einsatzbereit - geht von alleine an und aus, Spielzeit ca. 15 Stunden im Batteriebetrieb, griffige Gummioberfläche, auch als zusätzlicher Lautsprecher für Computer, Laptop oder Tablet (mit 3,5 mm Audioausgang), Micro-USB-Anschluss (5V) zur Stromversorgung über PC oder Netzteil, für Smartphones mit integriertem Lautsprecher, mit Silikonband (abnehmbar)

127 x 72 x 40 mm, 196 g, 3x 1,5V AA, EK-EL

TouchPlay™ CHILLOUT portable speaker for smartphones

with NearFA™ (Near Field Audio) technology, enhances the sound without any coupling, simply choose music, put your smartphone on, ready to use - turns itself on and off, playtime for approximately 15 hours in battery operation, non-slip rubber surface, also as an additional speaker for computer, laptop or tablet (with 3.5 mm audio output), micro USB port (5V) to power via PC or power adapter, for smartphones with integrated speakers, with silicone band (removable)

TouchPlay™ CHILLOUT enceinte portable pour smartphones

avec technologie NearFA™ (Near Field Audio), amplifie le son sans aucun couplage, sélectionnez la musique, posez le smartphone, immédiatement opérationnel - s'allume et s'éteint de lui-même, durée de lecture env. 15 heures en alimentation par batterie, surface en caoutchouc antidérapante, également comme enceinte supplémentaire pour ordinateur, portable ou tablette (avec sortie audio 3,5 mm), port micro-USB (5 V) pour alimentation en courant par l'intermédiaire de l'ordinateur ou du bloc secteur, pour smartphones avec haut-parleurs intégrés, avec bande de silicone (amovible)



TFA
DESIGN
PATENT

CONFORM
HACCP
TESTED

EN13485
CONFORM



30.1047.02

THERMO JACK Digitales Einstichthermometer

Klappthermometer im Taschenformat, Einstechfühler 60 mm, für einfache Temperaturmessungen von flüssigen, pastösen und halbfesten Stoffen, Genauigkeit $\pm 0,5^\circ\text{C}$ bei $-20\dots 150^\circ\text{C}$, ansonsten $\pm 1^\circ\text{C}$, IP65 strahlwassergeschützt, Abschaltautomatik, gemäß EN 13485, weiß

T: $-40\dots +250^\circ\text{C}$ ($-40\dots +482^\circ\text{F}$)

116 (192) x 38 x 20 mm, 39 g, 1x CR2032, EK-EL

THERMO JACK digital probe thermometer

fold-out thermometer in pocket-size, probe 60 mm, for easy temperature measurements of liquid, pasty and semi-solid materials, precision $\pm 0.5^\circ\text{C}$ at $-20\dots 150^\circ\text{C}$, otherwise $\pm 1^\circ\text{C}$, IP 65 jet water-proof, automatic switch off, according to EN 13485, white

THERMO JACK thermomètre digital à sonde

thermomètre de poche pliable, avec sonde 60 mm, pour mesurer la température des substances liquides, pâteuses et semi-solides, précision $\pm 0,5^\circ\text{C}$ de $-20\dots 150^\circ\text{C}$, $\pm 1^\circ\text{C}$ en outre, IP 65 protégé contre les jets d'eau, arrêt automatique, selon EN 13485, blanc

30.1047.05

THERMO JACK

Universal-Küchen-Einstichthermometer

wie 30.1047.02, brombeerfarben

116 (192) x 38 x 20 mm, 39 g, 1x CR2032, EK-EL

THERMO JACK universal kitchen probe thermometer

as 30.1047.02, blackberry coloured

THERMO JACK thermomètre cuisine universelle à sonde

comme 30.1047.02, couleur de mûre



30.1047.01

THERMO JACK

Universal-Küchen-Einstichthermometer

wie 30.1047.02, schwarz

116 (192) x 38 x 20 mm, 39 g, 1x CR2032, EK-EL

THERMO JACK universal kitchen probe thermometer

as 30.1047.02, black

THERMO JACK thermomètre cuisine universelle à sonde

comme 30.1047.02, noir



Digitale Bratthermometer

Digital
meat thermometers

Thermomètres
de cuisson digitaux

Seite | page 166 !

TFA
DESIGN
PATENT

CONFORM
HACCP
TESTED

EN13485
CONFORM

SUPERFAST
T90 - 4 SEC



30.1050.02

THERMO JACK PRO Digitales Einstichthermometer

Klappthermometer im Taschenformat, Thermoelement-Einstechfühler 110 mm, für einfache Temperaturmessungen von flüssigen, pastösen und halbfesten Stoffen, Genauigkeit $\pm 0,5^\circ\text{C}$ bei $-30\dots 150^\circ\text{C}$, ansonsten $\pm 1^\circ\text{C}$ oder $\pm 1\%$, sehr schnelle Messung, IP65 strahlwassergeschützt, gemäß EN 13485, weiß

T: $-50\dots +350^\circ\text{C}$

150 (260) x 40 x 19 mm, 73 g, 1x CR2032, EK-EL

THERMO JACK PRO digital probe thermometer

fold-out thermometer in pocket-size, thermocouple probe 110 mm, for easy temperature measurements of liquid, pasty and semi-solid materials, precision $\pm 0.5^\circ\text{C}$ at $-30\dots 150^\circ\text{C}$, otherwise $\pm 1^\circ\text{C}$ or $\pm 1\%$, very fast measurement, IP 65 jet water-proof, according to EN 13485, white

THERMO JACK PRO thermomètre digital à sonde

thermomètre de poche pliable, sonde thermocouple 110 mm, pour mesurer la température des substances liquides, pâteuses et semi-solides, précision $\pm 0,5^\circ\text{C}$ de $-30\dots 150^\circ\text{C}$, $\pm 1^\circ\text{C}$ ou $\pm 1\%$ en outre, mesure très rapide, IP 65 protégé contre les jets d'eau, selon EN 13485, blanc



31.1119.K
DUALTEMP PRO

Einstich-Infrarot-Thermometer

Temperaturmessung wahlweise berührungslos mit Infrarot oder mit Einstechfühler, Anzeige der aktuellen Temperatur, Höchst- oder Tiefsttemperatur während der Messung, Hold- und Lock-Funktion, HACCP-LED informiert bei Grenzwertüberschreitung, Infrarot: Genauigkeit abhängig vom Messbereich ab $\pm 1^\circ\text{C}$, einstellbarer Emissionsgrad, LED-Messfleckanzeige, Verhältnis Messentfernung/Messfleckgröße 2,5:1, Einstechfühler: Genauigkeit abhängig vom Messbereich ab $\pm 0,5^\circ\text{C}$, geprüft mit 2 Messpunkten ($-18^\circ\text{C}/+2^\circ\text{C}$), strahlwassergeschützt IP65, gemäß EN13485, inkl. Befestigungsklipp, Tasche und Werkszertifikat

T: $-55...+250^\circ\text{C}$ ($-67...+482^\circ\text{F}$)

39 x 22 x 160 (275) mm, 82 g, 2x 1,5V AAA, EK-EL

DUALTEMP PRO infrared-probe thermometer

temperature measurement optional contact-free with infrared or with probe, display of current, highest or lowest temperature during the measurement, hold and lock function, HACCP-LED indicates HI/LO-level, infrared: accuracy depending on the measuring range $\pm 1^\circ\text{C}$, settable emission ration, LED spot size indicator, relation measuring distance/spot size 2,5:1, probe: accuracy depending on the measuring range from $\pm 0,5^\circ\text{C}$, calibrated with 2 measuring points ($-18^\circ\text{C}/+2^\circ\text{C}$), IP 65 jet water-proof, according to EN13485, clip for fixing, bag and factory certificate included

DUALTEMP PRO thermomètre infrarouge - à sonde

mesure de température facultativement sans contact à infrarouge ou à sonde, affichage de la température momentanée, maximale ou minimale pendant la mesure, fonction hold et lock, HACCP-LED informe si la valeur limite est supérieure ou inférieure, infrarouge: précision dépendant de la plage de mesure à partir de $\pm 1^\circ\text{C}$, émissivité réglable, indicateur de la grandeur de point de mesure à LED, relation distance/grandeur de point de mesure 2,5 :1, à sonde: précision dépendant de la plage de mesure à partir de $\pm 0,5^\circ\text{C}$, calibré avec 2 points de mesure ($-18^\circ\text{C}/+2^\circ\text{C}$), IP 65 protégé contre les jets d'eau, selon EN13485, clip pour fixer, étui et certificat d'usine inclus

CONFORM
HACCP
TESTED

CERTIFICATE

EN13485
CONFORM

CONFORM
HACCP
TESTED

EN13485
CONFORM

30.1018

POCKET-DIGITEMP Digitales Einstichthermometer

mit langem Fühler (125 mm), für einfache Temperaturmessungen in Flüssigkeiten, pulverigen und plastischen Stoffen, Genauigkeit $\pm 0,8^\circ\text{C}$ (von $0...+100^\circ\text{C}$), $\pm 1^\circ\text{C}$ (von $-20...0^\circ\text{C}$), ansonsten $\pm 1,5^\circ\text{C}$, IP65 strahlwassergeschützt, misst im Sekundentakt, Ein-Ausschalter, Hold-, Max.-Min.-Funktion, gemäß EN13485, mit Kunststoffhülse und Befestigungsklipp

T: $-40...+200^\circ\text{C}$ ($-40...+392^\circ\text{F}$)

20 x 16 x 205 mm, 29 g, 1x LR44, EK-EL

POCKET-DIGITEMP digital probe thermometer

with long probe (125 mm), for easy temperature measurements in liquid, powdered and plastic materials, accuracy $\pm 0,8^\circ\text{C}/1,8^\circ\text{F}$ (from $0...+100^\circ\text{C}/+32...+212^\circ\text{F}$), $\pm 1^\circ\text{C}/1,8^\circ\text{F}$ (from $-20...0^\circ\text{C}/-4...+32^\circ\text{F}$), otherwise $\pm 1,5^\circ\text{C}/2,7^\circ\text{F}$, IP65 jet water-proof, measures per second, ON/OFF switch, hold-, max.-min.-function, according to EN13485, in plastic case, with clip

POCKET-DIGITEMP thermomètre digital à sonde

avec sonde longue (125 mm), pour mesurer la température des substances liquides, pulvérisées et plastiques, précision $\pm 0,8^\circ\text{C}$ (de $0...+100^\circ\text{C}$), $\pm 1^\circ\text{C}$ (de $-20...0^\circ\text{C}$), $\pm 1,5^\circ\text{C}$ en outre, IP 65 protégé contre les jets d'eau, mesure chaque seconde, commutateur ON/OFF, fonction hold, max.-min., selon EN13485, avec étui en plastique et clip



30.1013

POCKET-DIGITEMP S Digitales Einstichthermometer

wie 30.1018, mit kurzem Fühler (75 mm)

20 x 16 x 152 mm, 23 g, 1x LR44, EK-EL

POCKET-DIGITEMP S digital probe thermometer

as 30.1018, with short probe (75 mm)

POCKET-DIGITEMP S thermomètre digital à sonde

comme 30.1018, avec sonde courte (75 mm)

30.1040

Digitales Einstichthermometer

Einstichfühler 105 mm, Ein-Ausschalter, Hold-, Max.-Min.-Funktion mit dynamischem Update, T90 Messzeit ca. 8 sec., Abschaltautomatik mit Dauermessfunktion, kalibrierfähig, wasserdicht IP67, Genauigkeit $\pm 0,5^\circ\text{C}$ (bei $-10...+100^\circ\text{C}$), $\pm 2^\circ\text{C}$ (bei $+200...+250^\circ\text{C}$), ansonsten $\pm 1^\circ\text{C}$, gemäß EN13485, mit Kunststoffhülse und Befestigungsklipp

T: $-40...+250^\circ\text{C}$ ($-40...+482^\circ\text{F}$)

24 x 19 x 218 mm, 32 g, 1x LR44, EK-EL

Digital probe thermometer

probe 105 mm, ON/OFF switch, hold-, max.-min.-function with dynamic update, T90 measuring time about 8 sec., automatic switch off with long term measurement function, calibratable, waterproof IP67, accuracy $\pm 0,5^\circ\text{C}/1^\circ\text{F}$ (from $-10...+100^\circ\text{C}/+14...+212^\circ\text{F}$), $\pm 2^\circ\text{C}/4^\circ\text{F}$ (from $+200...+250^\circ\text{C}/+392...+482^\circ\text{F}$), otherwise $\pm 1^\circ\text{C}/2^\circ\text{F}$ according to EN13485, in plastic case, with clip

Thermomètre digital à sonde

sonde 105 mm, commutateur ON/OFF, fonction hold, max.-min. avec mise à jour dynamique, T90 temps de mesure env. 8 sec., mise hors circuit automatique avec fonction de mesure à long terme, calibrage possible, étanche IP67, précision $\pm 0,5^\circ\text{C}$ (de $-10...100^\circ\text{C}$), $\pm 2^\circ\text{C}$ (de $+200...+250^\circ\text{C}$), $\pm 1^\circ\text{C}$ en outre, selon EN13485, avec étui en plastique et clip

TFA
DESIGN
PATENT

30.1058.02

Digitales Einstichthermometer

wie 30.1040, mit extralangem Fühler (300 mm), IP65 strahlwassergeschützt

24 x 19 x 400 mm, 27 g, 1x LR44, KB

Digital probe thermometer

as 30.1040, with extra long probe (300 mm), IP65 jet water-proof

Thermomètre digital à sonde

comme 30.1040, avec sonde très longue (300 mm), IP 65 protégé contre les jets d'eau

CONFORM
HACCP
TESTED

EN13485
CONFORM



CONFORM
HACCP
TESTED



30.1048

Digitales Einstichthermometer

mit langem Fühler (140 mm), für einfache Temperaturmessungen in Flüssigkeiten, pulverigen und plastischen Stoffen, Genauigkeit $\pm 1^\circ\text{C}$ (von $-10\dots 100^\circ\text{C}$), $\pm 2^\circ\text{C}$ (von $-50\dots -10^\circ\text{C}$ / $>100\dots 200^\circ\text{C}$), ansonsten $\pm 3^\circ\text{C}$, spritzwassergeschützt IP55, Abschaltautomatik, mit Schutzkappe

T: $-50\dots +300^\circ\text{C}$

25 x 17 x 235 (245) mm, 24 g, 1x LR44, SB

Digital probe thermometer

with long probe (140 mm), for easy temperature measurements in liquid, powdered and plastic materials, precision $\pm 1^\circ\text{C}$ (from $-10\dots 100^\circ\text{C}$), $\pm 2^\circ\text{C}$ (from $-50\dots -10^\circ\text{C}$ / $>100\dots 200^\circ\text{C}$), otherwise $\pm 3^\circ\text{C}$, splash-proof IP55, automatic switch off, with protection cap

Thermomètre digital à sonde

avec sonde longue (140 mm), pour mesurer la température des substances liquides, pulvérisées et plastiques, précision $\pm 1^\circ\text{C}$ (de $-10\dots 100^\circ\text{C}$), $\pm 2^\circ\text{C}$ (de $-50\dots -10^\circ\text{C}$ / $>100\dots 200^\circ\text{C}$), $\pm 3^\circ\text{C}$ en outre, protégé contre les éclaboussures IP55, arrêt automatique, avec protection en plastique

30.1054.04

Digitales Küchen-Thermometer

mit langem Fühler (140 mm), zur Temperaturkontrolle von Speisen und Getränken, Genauigkeit $\pm 1^\circ\text{C}$ (von $-10\dots +100^\circ\text{C}$), $\pm 2^\circ\text{C}$ (von $-20\dots -10^\circ\text{C}$ / $+100\dots +150^\circ\text{C}$), ansonsten $\pm 2\%$, HOLD-Funktion, Abschaltautomatik, grün

T: $-50\dots +300^\circ\text{C}$ ($-58\dots +572^\circ\text{F}$)

26 x 16 x 245 mm, 26 g, 1x LR44, SB

CONFORM
HACCP
TESTED

TFA
DESIGN
PATENT

Digital kitchen thermometer

with long probe (140 mm), for temperature control of food and drinks, precision $\pm 1^\circ\text{C}$ (at $-10\dots +100^\circ\text{C}$), $\pm 2^\circ\text{C}$ (at $-20\dots -10^\circ\text{C}$ / $+100\dots +150^\circ\text{C}$), otherwise $\pm 2\%$, HOLD-function, automatic switch off, green

Thermomètre digital de cuisine

avec sonde longue (140 mm), pour contrôler la température des aliments et des boissons, précision $\pm 1^\circ\text{C}$ (de $-10\dots +100^\circ\text{C}$), $\pm 2^\circ\text{C}$ de ($-20\dots -10^\circ\text{C}$ / $+100\dots +150^\circ\text{C}$), $\pm 2\%$ en outre, fonction HOLD, arrêt automatique, vert

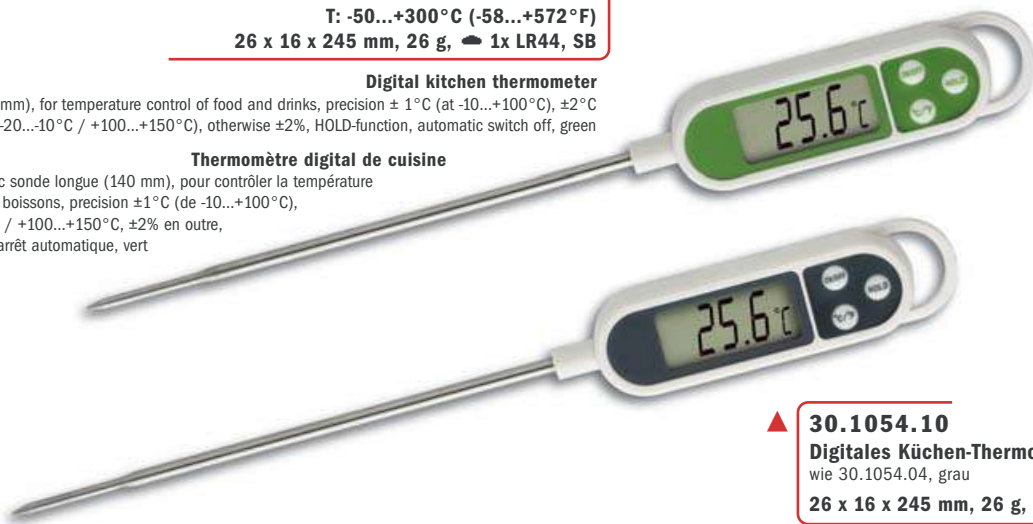

30.1054.10

Digitales Küchen-Thermometer

wie 30.1054.04, grau

26 x 16 x 245 mm, 26 g, 1x LR44, SB

Digital kitchen thermometer

as 30.1054.04, grey

Thermomètre digital de cuisine

comme 30.1054.04, gris

30.1055.02

Digitales Einstichthermometer

T-Form mit Einstechfühler (120 mm), für sichere Temperaturmessungen auch bei festeren Stoffen, Genauigkeit $\pm 1^\circ\text{C}$ (von $-30\dots 150^\circ\text{C}$), ansonsten $\pm 2^\circ\text{C}$, strahlwassergeschützt IP65, Abschaltautomatik, Max.-Min.-Funktion, gemäß EN13485, mit Schutzkappe

T: $-50\dots +150^\circ\text{C}$

84 x 26 x 175 (201) mm, 38 g, 1x LR44, SB

Digital probe thermometer

T-shape with probe (120 mm), for safe temperature measurements even in more solid materials, precision $\pm 1^\circ\text{C}$ (at $-30\dots 150^\circ\text{C}$), otherwise $\pm 2^\circ\text{C}$, jet water-proof IP65, automatic switch off, max.-min.-function, according to EN13485, with protection cap

Thermomètre digital à sonde

style T avec sonde (120 mm), pour les mesures de température fiables, même des matériaux plus solides, précision $\pm 1^\circ\text{C}$ (de $-30\dots 150^\circ\text{C}$), $\pm 2^\circ\text{C}$ en outre, protégé contre les jets d'eau IP65, arrêt automatique, fonction max.-min., selon EN13485, avec protection en plastique

EN13485
CONFORM



30.1056.02

Gefriergut-Eindrehthermometer

wie 30.1055.02, T-Form mit Eindrehspitze (120 mm)

100 x 30 x 160 mm, 78 g, 1x LR44, SB

Digital probe thermometer for frozen products

as 30.1055.02, T-shape with screw tip (120 mm)

Thermomètre digital à sonde pour aliments congelés

comme 30.1055.02, style T avec sonde à visser (120 mm)





**TFA
DESIGN
PATENT**

**CONFORM
HACCP
TESTED**

160 cm



300 cm

**EN13485
CONFORM**

30.1033

LT-101 Digitales Einstichthermometer

Anzeige der aktuellen Temperatur, Höchst- und Tiefsttemperatur, Hold-Funktion, optischer und akustischer Alarm bei Unter-/Überschreiten von frei einstellbaren Temperaturwerten, strahlwassergeschützt IP65, Genauigkeit $\pm 0.5^{\circ}\text{C}$ bei $0...50^{\circ}\text{C}$, $\pm 1^{\circ}\text{C}$ bei $-20...0^{\circ}\text{C}$, $51...70^{\circ}\text{C}$, $\pm 2^{\circ}\text{C}$ bei $-40...-20^{\circ}\text{C}$, $70...200^{\circ}\text{C}$, mit Ständer und Magnet, inkl. Einstechfühler

T: $-40...+200^{\circ}\text{C}$ ($-40...+392^{\circ}\text{F}$)

87 x 17 (29) x 52 (57) mm, 89 g, 1x CR2032, EK-EL

LT-101 digital probe thermometer

display of current, highest and lowest temperature, hold function, optical and acoustic alarm at freely adjustable temperature values (upper/lower limit), IP 65 jet water-proof, accuracy $\pm 0.5^{\circ}\text{C}$ at $0...50^{\circ}\text{C}$, $\pm 1^{\circ}\text{C}$ at $-20...0^{\circ}\text{C}$, $51...70^{\circ}\text{C}$, $\pm 2^{\circ}\text{C}$ at $-40...-20^{\circ}\text{C}$, $70...200^{\circ}\text{C}$, with table stand and magnet, insertion probe included

LT-101 thermomètre à sonde digital

affichage de la température momentanée, maximale ou minimale, fonction hold, alarme optique et acoustique à une température ajustable (limite supérieur/inferieur), IP 65 protégé contre les jets d'eau, précision $\pm 0.5^{\circ}\text{C}$ de $0...50^{\circ}\text{C}$, $\pm 1^{\circ}\text{C}$ de $-20...0^{\circ}\text{C}$, $51...70^{\circ}\text{C}$, $\pm 2^{\circ}\text{C}$ de $-40...-20^{\circ}\text{C}$, $70...200^{\circ}\text{C}$, avec support et aimant, sonde incluse

30.1034

LT-102 Digitales Kontrollthermometer

wie 30.1033, Genauigkeit $\pm 0.5^{\circ}\text{C}$ bei $-20...+25^{\circ}\text{C}$, ansonsten $\pm 1^{\circ}\text{C}$, gemäß EN13485, inkl. Kabelfühler

T: $-40...+70^{\circ}\text{C}$ ($-40...+158^{\circ}\text{F}$)

87 x 17 (29) x 52 (57) mm, 79 g, 1x CR2032, EK-EL

LT-102 digital control thermometer

as 30.1033, accuracy $\pm 0.5^{\circ}\text{C}$ at $0...50^{\circ}\text{C}$, otherwise $\pm 1^{\circ}\text{C}$, according to EN13485, cable probe included

LT-102 thermomètre de contrôle digital

comme 30.1033, précision $\pm 0,5^{\circ}\text{C}$ de $0...50^{\circ}\text{C}$, $\pm 1^{\circ}\text{C}$ en plus, selon EN13485, capteur à câble inclus



30.3529

Referenzkörper

Temperaturbremse zur Verringerung der Reaktionsgeschwindigkeit eines Temperatur-Kabelfühlers in einem Kühl- oder Gefrierschrank, vermeidet größere Temperaturschwankungen (und damit Fehlalarme) z. B. durch häufiges Öffnen der Kühlschranktür, für Temperatur-Fühler mit 5 mm Durchmesser, Aluminium

Ø 40 x 20 mm, 69 g, PB

Reference body

temperature buffer to reduce the reaction speed of a temperature cable probe in a refrigerator or freezer, avoids false alarms due to large temperature fluctuations, e.g. by frequent opening of the refrigerator or freezer door, for temperature probe sensors with 5 mm diameter, aluminium

Corps de reference

tampon de température pour réduire la vitesse de réaction d'un capteur de température dans un réfrigérateur ou un congélateur, utile pour éviter de fausses alarmes en raison de grandes variations de température, par ex. lors de l'ouverture fréquente de la porte du frigo, convient aux senseurs de température de 5 mm de diamètre, aluminium



31.1026

USB-TEMP PC Thermometer

Temperatursensor zum Anschluß an einen PC via USB-Schnittstelle, Sensor im schwarzen Aluminiumgehäuse, Genauigkeit $\pm 0,5^{\circ}\text{C}$ (kalibrierfähig), Auflösung besser $0,01^{\circ}\text{C}$, superleichte Installation per CD / Thermometer einfach über USB-Schnittstelle einstecken, Alarm via SMS oder E-Mail, Datei-Export (für Excel...), Programmschnittstelle (DLL und ActiveX) zur Integration eigener Applikationen

T: $-20...+80^{\circ}\text{C}$, Software CD-Rom (D) (GB), USB, 25 x 38 x 16 mm, 69 g, EK

USB-TEMP PC thermometer

temperature sensor for connecting to a PC via the USB interface, sensor in black aluminium housing, tolerance $\pm 0.5^{\circ}\text{C}$ (can be calibrated), resolution better than 0.01°C , very easy installation with CD-ROM, just connect the thermometer to the USB interface, alarm via SMS or e-mail, file export (for Excel...), programming interface (DLL and ActiveX) for integrating own applications

USB-TEMP thermomètre de PC

détecteur de température à raccorder à un PC par port USB, détecteur placé dans un boîtier en aluminium noir, précision $\pm 0,5^{\circ}\text{C}$ (capte au calibrage), meilleure résolution $0,01^{\circ}\text{C}$, installation super facile grâce au CD / placer simplement le thermomètre sur le port USB, alarme via SMS ou e-mail, exportation des dates (pour Excel ...), interface de programme (DLL et ActiveX) pour intégration aux propres applications



200 cm



300 cm

30.2025

Digitales Einbauthermometer

mit schwarzem Abdeckrahmen, Fühler mit Edelstahlspitze, Silikonkabel, Genauigkeit $\pm 1^{\circ}\text{C}$ bei $-20...+70^{\circ}\text{C}$, ansonsten $\pm 2^{\circ}\text{C}$

T: $-40...+110^{\circ}\text{C}$ ($-40...+230^{\circ}\text{F}$)

65 x 33 x 20 mm, 70 g, 1x 1,5V LR43, EK

Digital built-in thermometer

with black frame, probe with stainless steel tip, 3 m silicone cable, accuracy $\pm 1^{\circ}\text{C}$ at $-20...+70^{\circ}\text{C}$, otherwise $\pm 2^{\circ}\text{C}$

Thermomètre encastrable digital

avec cadre noir, sonde avec pointe en acier fin, câble en silicone, précision $\pm 1^{\circ}\text{C}$ de $-20...+70^{\circ}\text{C}$, $\pm 2^{\circ}\text{C}$ en outre



Profi-Thermometer

Professional thermometers | Thermomètres professionnels



30.1015

P200 Profi-Digitalthermometer

mit Einstechfühler (NTC), 110 mm, zur Temperaturbestimmung von Luft, Gasen, Flüssigkeiten und plastischen Stoffen, ideal für Lebensmittel (HACCP), Handwerk, Industrie, Landwirtschaft und Hobby, Auflösung 0,1°C, Genauigkeit ±1°C (bei -25...+150°C), sonst ±1,5°C, Hold-, Max.-Min.-Funktion, strahlwassergeschützt IP65, Fühler mit ca. 60 cm Kabel, mit Befestigungsklipp und Tischständer

T: -40...+200°C (-40...+392°F)

66 x 20 (36) x 109 mm, 93 g, 2x 1,5V AAA, EK-EL

P200 professional digital thermometer

with insertion probe (NTC), 110 mm, for temperature measurement of air, gas, liquids and plastic substances, ideal for food (HACCP), craftsmen, industry, agriculture and hobby, resolution 0.1°C, precision ±1°C (-25...+150°C), otherwise ±1.5°C, hold-, max.-min.-function, IP 65 jet water-proof, probe with 60 cm cable, with clip for fixing or table stand

P200 thermomètre digital professionnel

avec sonde (NTC), 110 mm, pour la mesure de la température de l'air, gaz, liquides et substances plastiques, idéal pour des aliments (HACCP), le métier, l'industrie, agriculture et les loisirs, résolution 0,1°C, précision ±1°C (de -25...+150°C), ±1,5°C en outre, fonction hold-, max.-min., IP 65 protégé contre les jets d'eau, sonde avec câble env. 60 cm, avec clip pour fixer ou pied rétractable



31.1020

P300 Profi-Digitalthermometer

Genauigkeit ±0,5°C (0...+100°C, ansonsten ±1,5°C), Hold-, Max.-Min.-Funktion, Displaybeleuchtung, spritzwassergeschützt IP54, gemäß EN13485, inkl. Einstechfühler (NTC), 120 mm

T: -40...+200°C (-40...+392°F)

93 x 25 x 260 mm, 147 g, 2x 1,5V AA, EK

P300 professional digital thermometer

precision ±0.5°C (0...+100°C, otherwise ±1.5°C), hold-, max.-min.-function, illuminated display, splash proof IP54, according to EN13485, insertion probe (NTC), 120 mm included

P300 thermomètre digital professionnel

précision ±0,5°C (0...+100°C, ±1,5°C en outre), fonction hold-, max.-min., affichage illuminé, étanche au jet d'eau IP54, selon EN13485, sonde (NTC), 120 mm inclus



31.1020.K

Profi-Digitalthermometer

wie 31.1020, mit Werkzertifikat, geprüft mit 2 Messpunkten (0°C/+60°C)

93 x 25 x 260 mm, 147 g,

2x 1,5V AA, EK

Professional digital thermometer

as 31.1020, with factory certificate, calibrated with 2 measuring points (0°C/+60°C)

thermomètre digital professionnel

comme 31.1020, avec certificat d'usine, calibré avec 2 points de mesure (0°C/+60°C)



31.1034

MINI-K Thermoelementmessgerät

zur Temperaturmessung für alle Typ K - Fühler mit Miniaturstecker (z.B. 30.3500, 30.3503), Hold-, Auto-Off-Funktion, strahlwassergeschützt IP65, Genauigkeit ± 1°C oder ±1%, Magnethalter

T: -64...+1370°C (-83...+1999°F)

42 x 20 x 78 mm, 47 g, 1x 3V CR2032, EK

MINI-K thermocouple measuring device

for temperature measuring by all type K - sensors with miniature connector (e.g. 30.3500 and 30.3503), hold-, auto-off-function, IP 65 jet water-proof, accuracy ±1°C or ±1%, magnet holder

MINI-K thermomètre a thermocouple

pour la mesure de la température avec tous les senseurs type K avec fiche miniature (p.ex. 30.3500, 30.3503), fonction hold/auto-off, IP 65 protégé contre les jets d'eau, précision ±1°C ou ±1 %, support aimant

30.3500

Thermoelementfühler

Typ K - Fühler mit Miniaturstecker zur Temperaturmessung (z.B. für 31.1034, 31.1116, 31.1123), Klasse 1

T: -40...+400°C

18 x 8 x 40 mm, 7 g, Polybeutel

Thermocouple sensor

type K - sensor with miniature connector for temperature measuring (e.g. for 31.1034, 31.1116, 31.1123), class 1

Senseur thermocouple

senseur type K avec fiche miniature pour la mesure de la température (p.ex. pour 31.1034, 31.1116, 31.1123), classe 1



30.3503

Thermoelementfühler

Typ K - Einstechfühler mit Miniaturstecker zur Temperaturmessung (z.B. für 31.1034, 31.1116, 31.1123), Klasse 2

T: -40...+400°C

23 x 29 x 255 mm, 70 g, EK

Thermocouple sensor

type K - immersion probe with miniature connector for temperature measuring (e.g. for 31.1034, 31.1116, 31.1123), class 2

Senseur thermocouple

sonde type K avec fiche miniature pour la mesure de la température (p.ex. pour 31.1034, 31.1116, 31.1123), classe 2





30.5036.13

KLIMA BEE Digitales Profi-Thermo-Hygrometer

ideal zur schnellen und präzisen Messung von Temperatur und Luftfeuchtigkeit (für Haushalt, Handwerk, Industrie und Hobby, z.B. zur Klimakontrolle von Wohn- und Lagerräumen, Gewächshäusern etc.). Hold-, Max.-Min.-Funktion, Genauigkeit Temperatur $\pm 0,5^{\circ}\text{C}$ von $-10^{\circ}\text{C} \dots +70^{\circ}\text{C}$, Luftfeuchtigkeit $\pm 3\%$ von $30 \dots 80\%$ @ 23°C , Hintergrundbeleuchtung, mit Stativgewinde

T: $-30 \dots +70^{\circ}\text{C}$ ($-22 \dots +158^{\circ}\text{F}$), H: 0 ... 100%
52 x 35 x 165, 115 g, \Rightarrow 1x 9V, EK-EL

KLIMA BEE digital professional thermo-hygrometer

ideal for the fast and precise measurement of temperature and humidity (for household, craftsmen, industry and hobby, e.g. for the climate control of living and store rooms, green houses etc.), MAX/MIN/HOLD function, precision temperature $\pm 0,5^{\circ}\text{C}$ from $-10^{\circ}\text{C} \dots +70^{\circ}\text{C}$, humidity $\pm 3\%$ from $30 \dots 80\%$ @ 23°C , backlight, with tripod screw

KLIMA BEE thermo-hygromètre professionnel digital

idéal pour la mesure vite et précise de la température et de l'humidité (pour le ménage, le bricolage, l'industrie et les loisirs, p.ex. pour le contrôle de la température dans les chambres, les espaces de dépôt, la serre etc.), fonction MAX/MIN/HOLD, précision température $\pm 0,5^{\circ}\text{C}$ de $-10^{\circ}\text{C} \dots +70^{\circ}\text{C}$, humidité $\pm 3\%$ de $30 \dots 80\%$ @ 23°C , éclairage de fond, avec filetage de trépied



30.5007

Pocket Thermo-Hygrometer

gleichzeitige Anzeige von Temperatur und Luftfeuchtigkeit, Max.-Min.-Funktion, Genauigkeit $\pm 1^{\circ}\text{C}$, $\pm 5\%$ von $30 \dots 80\%$

T: $-20 \dots +50^{\circ}\text{C}$ ($-4 \dots +122^{\circ}\text{F}$), H: 20...90%
20 x 16 x 151 mm, 21 g, \Rightarrow 1x 1,5V LR44, EK-EL

Pocket thermo-hygrometer

simultaneous display of temperature and humidity, max.-min.-function, accuracy $\pm 1^{\circ}\text{C}$, $\pm 5\%$ from $30 \dots 80\%$

Thermo-hygromètre de poche

affichage de la température et humidité en même temps, fonction max.-min., précision $\pm 1^{\circ}\text{C}$, $\pm 5\%$ de $30 \dots 80\%$



31.1028

DEWPOINT PRO Digitales Thermo-Hygrometer

zur Überwachung von Temperatur (Genauigkeit $\pm 0,5^{\circ}\text{C}$) und Feuchte (Genauigkeit $\pm 3\%$ von $20 \dots 90\%$, ansonsten $\pm 4\%$), Hold-, Max.-Min.-Funktion, Taupunkt, Feuchtkugeltemperatur, ideal für Raumklimamessungen (HVAC), mit Befestigungsklipp

T: $-40 \dots +70^{\circ}\text{C}$ ($-40 \dots +158^{\circ}\text{F}$), H: 0...99%
50 x 20 (50) x 173 mm, 71 g, \Rightarrow 2x 1,5V AAA, EK-EL

DEWPOINT PRO digital thermo-hygrometer

for the control of temperature (precision $\pm 0,5^{\circ}\text{C}$) and humidity (precision $\pm 3\%$ at $20 \dots 90\%$; otherwise $\pm 4\%$), hold-, max.-min.-function, indication of dew point, wet bulb temperature, ideal for checking room conditions, with clip for fixing

DEWPOINT PRO thermo-hygromètre digital

pour le contrôle de la température (précision $\pm 0,5^{\circ}\text{C}$) et humidité (précision $\pm 3\%$ de 20 à 90% , $\pm 4\%$ en plus), fonction hold, max.-min., indication des points de rosée, température au thermomètre mouillé, idéal pour le contrôle du climat ambiant, avec clip pour fixer

**SWISS
PRECISION
SENSOR**



Datenlogger

Data loggers | Enregistreurs de données



30.3039.IT

KLIMALOGG PRO

Profi-Thermo-Hygrometer mit Datenlogger-Funktion
zur Überwachung von Temperatur (Genauigkeit $\pm 1^\circ\text{C}$) und Feuchte (Genauigkeit $\pm 3\%$ von 35...75%), Anzeige von Taupunkt, Höchst- und Tiefstwerte mit Zeit und Datum der Speicherung, Alarm bei Unter/Überschreitung von frei einstellbaren Temperatur- und Feuchtwerten, Alarm-event-Funktion, Datenlogger mit bis zu 50.000 Datensätzen, abrufbar über Display oder am PC mit USB Schnittstelle, Diagramm-Funktion, Schaltausgang, Funkuhr mit Sekunden, Datum, Zeitzone, ± 12 Std.

T in: 0...+50°C (+32...+122°F), H: 1...99%

100 m, T/H 30.3180.IT / T 30.3181.IT optional (max. 8)

Software D GB F P, USB-Transceiver

98 x 25 (77) x 137 mm, 147 g, 3x 1,5V AA, EK-EL

KLIMALOGG PRO

professional thermo-hygrometer with data logger

for the control of temperature (precision $\pm 1^\circ\text{C}$) and humidity (precision $\pm 3\%$ from 35...75%), indication of dew point, max.-min.-function with time and date of recording, alarm at freely adjustable temperature and humidity values (upper/lower limit), alarm event function, data logger with up to 50,000 measured values, recallable via display or PC USB interface, graph display, switching output, radio-controlled clock with seconds, date, time zone ± 12 hrs.

KLIMALOGG PRO

thermo-hygromètre digital professionnel avec data logger

pour le contrôle de la température (précision $\pm 1^\circ\text{C}$) et humidité (précision $\pm 3\%$ de 35...75%), indication du point de rosée, fonction max.-min. indiquant l'heure et date de la mémorisation, alarme à une température et humidité ajustable (limite supérieure/inférieure), fonction événement d'alarme, enregistrement des dates jusqu'à 50.000 valeurs mémorisées, disponible via display ou PC USB interface, affichage graphique, sortie de commutation, horloge radio-pilotée avec secondes, date, fuseau horaire ± 12 hrs



SWISS PRECISION SENSOR

IT+ 100 m 868MHz

Optional erhältlich
sold separately | en option
Funksender
Wireless transmitters | émetteurs
Kat.-Nr. 30.3180.IT Thermo-Hygro
Kat.-Nr. 30.3181.IT Thermo
mit Kabel / with cable / avec câble
max. 8 x



Diagramm-Funktion (30.3039.IT)
graph display
affichage graphique

SWISS PRECISION SENSOR

TFA DESIGN PATENT

31.1055

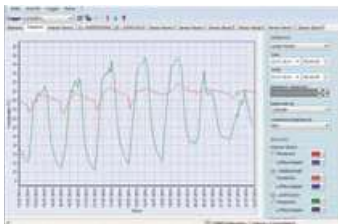
LOG32 T Datenlogger für Temperatur

zur Überwachung der Temperatur (Genauigkeit abhängig vom Messbereich ab $\pm 0,5^\circ\text{C}$), Status- und Alarm-LED, Datenspeicher für 60.000 Datensätze, Speicherintervall einstellbar (30 Sekunden bis 24 Stunden), ohne Software nutzbar (vorprogrammiert), automatische Ausgabe als PDF-Datei, USB Schnittstelle, gemäß EN 12830, mit Halter und Werkzertifikat

T: -40...+70°C (-40...+158°F), Software Download D GB

22 (30) x 21 (28) x 102 mm, 32 g, 1x 3,6V 1/2 AA, EK

LOG32 T data logger for temperature

for the control of temperature (precision depending on the measuring range from $\pm 0,5^\circ\text{C}$), status and alarm LED, memory for 60,000 records, adjustable recording (30 seconds up to 24 hours), usable without software (pre-programmed) automatic output as PDF file, USB port, according to EN 12830, with holder and factory certificate

LOG32 T data logger pour température

pour le contrôle de la température (précision dépendant de la plage de mesure à partir de $\pm 0,5^\circ\text{C}$), témoins DEL d'état et d'alarme, enregistrement des données jusqu'à 60.000 ensembles mémorisés, intervalle de mémoire réglable (30 secondes jusqu'à 24 heures), utilisable sans logiciel (pré-programmé), édition automatique de fichiers PDF, port USB, selon EN 12830, avec support et certificat d'usine

31.1054

LOG32 TH Datenlogger für Temperatur und Feuchte

wie 31.1055, mit Feuchte (Genauigkeit abhängig vom Messbereich ab $\pm 3\%$), ohne EN 12830

T: -40...+70°C (-40...+158°F), H: 0...99%, Software Download D GB

22 (30) x 21 (28) x 102 mm, 32 g, 1x 3,6V 1/2 AA, EK

LOG32 TH data logger for temperature and humidity

as 31.1055, with humidity (precision depending on the measuring range from $\pm 3\%$), without EN 12830

LOG32 TH data logger pour température et humidité

comme 31.1055, avec humidité (précision dépendant de la plage de mesure à partir de $\pm 3\%$), sans EN 12830



31.1056

LOG32 THP Datenlogger für Temperatur, Feuchte und Luftdruck

wie 31.1054, mit Luftdruck (Genauigkeit abhängig vom Messbereich $\pm 1\text{hPa}$)

T: -40...+70°C (-40...+158°F), H: 0...99%, Software Download D GB

22 (30) x 21 (28) x 102 mm, 32 g, 1x 3,6V 1/2 AA, EK

LOG32 THP data logger for temperature, humidity and pressure

as 31.1054, with atmospheric pressure (precision depending on the measuring range from $\pm 1\text{hPa}$)

LOG32 THP data logger

pour température, humidité et pression

comme 31.1054, avec pression atmosphérique (précision dépendant de la plage de mesure à partir de $\pm 1\text{hPa}$)



EN12830 CONFORM

CERTIFICATE





**EN12830
CONFORM**



31.1046

LOG10 Datenlogger für Temperatur

MAX/MIN/AVG Funktion, optische Alarmfunktion bei Über/Unterschreitung der Temperatur, Speicher für 20.000 Messwerte bei 1 Messgröße, Speicherintervall einstellbar (30 Sekunden bis 24 Stunden), IP 65 strahlwassergeschützt, USB-Schnittstelle, Genauigkeit: $\pm 0,5^{\circ}\text{C}$ bei $-20...+50^{\circ}\text{C}$, ansonsten $\pm 0,7^{\circ}\text{C}$, gemäß EN12830

T: $-30...+60^{\circ}\text{C}$

60 x 21 x 89 mm, 53 g, 1x CR2032, EK

LOG10 data logger for temperature

MAX/MIN/AVG function, visual HI/LO/Alarm, memory for 20,000 measurements at 1 parameter, adjustable logging interval (30 seconds to 24 hours), IP 65 jet water-proof, USB interface, accuracy: $\pm 0.5^{\circ}\text{C}$ at $-20...+50^{\circ}\text{C}$, otherwise $\pm 0.7^{\circ}\text{C}$, according to EN12830

LOG10 data logger pour température

fonction MAX / MIN / AVG, alarme optique HI / LO, mémoire de 20.000 mesures à 1 paramètre, intervalle d'enregistrement réglable (de 30 secondes à 24 heures), IP 65 protégé contre les jets d'eau, interface USB, précision: $\pm 0,5^{\circ}\text{C}$ à $-20...+50^{\circ}\text{C}$, sinon $\pm 0,7^{\circ}\text{C}$, selon EN12830



**EN12830
CONFORM**

31.1039

LOG100 Datenlogger für Temperatur

wie 31.1046, mit externem Anschluss für Temperaturfühler, optische und akustische Alarmfunktion, Speicher für 60.000 Messwerte bei 2 Messgrößen, Speicherintervall einstellbar (1 Sekunde bis 24 Stunden)

T in: $-30...+70^{\circ}\text{C}$, T ex: $-50...+125^{\circ}\text{C}$

60 x 21 x 89 mm, 57 g, 1x CR2032, EK

LOG100 data logger for temperature

as 31.1046, with external temperature probe input, visual and acoustic HI/LO/Alarm, memory for 60,000 measurements at 2 parameters, adjustable logging interval (1 second to 24 hours)

LOG100 data logger pour température

comme 31.1046, avec entrée sonde de température externe, alarme optique et acoustique HI / LO, mémoire de 60.000 mesures à 2 paramètres, intervalle d'enregistrement réglable (de 1 seconde à 24 heures)

31.1040

LOG110 Datenlogger für Temperatur und Feuchte

wie 31.1039, Speicher für 60.000 Messwerte bei 3 Messgrößen, mit Feuchte, Auflösung 0,1 % rF, Genauigkeit $\pm 3\%rF$, ohne IP 65 & EN12830

T in: $-30...+70^{\circ}\text{C}$, T ex: $-50...+125^{\circ}\text{C}$, H: $0...99\%$

60 x 21 x 89 mm, 57 g, 1x CR2032, EK

LOG110 data logger for temperature and humidity

as 31.1039, memory for 60,000 measurements at 3 parameters, with humidity, resolution: 0.1%rH, accuracy: $\pm 3\%rH$, without IP 65 & EN12830

LOG110 data logger pour température et humidité

comme 31.1039, mémoire de 60.000 mesures à 3 paramètres, avec humidité, humidité: $0...99\%rF$, résolution: 0,1 %rF, précision: $\pm 3\%rF$, sans IP 65 & EN12830

31.1052

LOG20

Datenlogger für Temperatur und Feuchte

wie 31.1046, mit Feuchte, Speicher für 20.000 Messwerte bei 2 Messgrößen, Auflösung 0,1 % rF, Genauigkeit ± 3 % rF, ohne IP 65 & EN12830

T in: $-30...+60^{\circ}\text{C}$, H: $0...99\%$

60 x 21 x 89 mm, 57 g, 1x CR2032, EK

LOG20 data logger for temperature and humidity

as 31.1046, with humidity, memory for 20,000 measurements at 2 parameters, resolution 0.1 % rF, accuracy ± 3 % rH, without IP 65 & EN12830

LOG20 data logger pour température et humidité

comme 31.1046, avec humidité, mémoire de 20.000 mesures à 2 paramètres, résolution 0,1 % rF, précision ± 3 % rF, sans IP 65 & EN12830

31.1045

LOG110-EXF Datenlogger für Temperatur und Feuchte

wie 31.1040, mit externem Feuchtestfühler (fest verbunden)

60 x 21 x 89 mm, 81 g, 1x CR2032, EK

LOG110-EXF data logger for temperature and humidity

as 31.1040, with external humidity sensor (fix connection)

LOG110-EXF data logger pour température et humidité

comme 31.1040, avec sonde de humidité externe (connexion fixe)



200 cm

DE Graph Software

nr. / no. / n°.

für / for / pour

31.1041 LOG10 (31.1046) / LOG20 (31.1052) / LOG100 (31.1039) / LOG110 (31.1040) / LOG110EXF (31.1045)



Windows Software mit USB Kabel zum Programmieren und Auslesen der Datenlogger

Windows software with USB cable for programming and reading out the data loggers

Logiciel de Windows avec câble USB pour la programmation et la lecture des enregistreurs

Ø 80mm, 7 g, EK, Software

Sets / sets

nr. / no. / n°.

inhalt / content

31.1048 LOG10 (31.1046) DE Graph Software (31.1041)

31.1043 LOG100 (31.1039) DE Graph Software (31.1041)

31.1044 LOG110 (31.1040) DE Graph Software (31.1041)

31.1053 LOG20 (31.1052) DE Graph Software (31.1041)



Datenlogger-Set mit LOG GRAPH Software und USB-Kabel

Data logger set with LOG Graph software and USB cable

Data logger set avec logiciel LOG Graph et câble USB

107 x 30 x 119 mm, 144 g, EK

Fühler / sensor / senseur

nr. / no. / n°.

länge / length / longueur

30.3504 3 m Silikonkabel / 3 m silicon cable / 3 m câble de silicone

30.3505 8 m Silikonkabel / 8 m silicon cable / 3 m câble de silicone



Temperaturfühler, NTC-Kabelsensor für 31.1039, 31.1040 und 31.1045, 3 m / 8 m Silikonkabel

Temperature probe, NTC-cable sensor for 31.1039, 31.1040 and 31.1045, 3 m / 8 m silicon cable

Sonde de température, NTC-câble senseur pour 31.1039, 31.1040 et 31.1045, 3 m / 8m câble de silicone

T: $-50...+125^{\circ}\text{C}$, Sensor 40 x Ø 3 mm, (3 m 55 g / 8 m 140 g), Polybeutel



31.1057.02

LOG200 Datenlogger für Temperatur

zur Überwachung der Temperatur (Genauigkeit abhängig vom Messbereich ab $\pm 0,5^{\circ}\text{C}$), Status- und Alarm-LED, Speicher für 150.000 Datensätze, MAX/MIN/AVG Funktion, Time-Marker, ohne Software nutzbar (15-Minuten-Messintervall vorprogrammiert), automatische Ausgabe als PDF-Datei, optionaler Software-Download zur Konfiguration, Speicherintervall einstellbar (10 Sekunden bis 24 Stunden), Alarm bei Über-/Unterschreitung von Grenzwerten, Bewegungssensor dokumentiert Erschütterungen z.B. Ortswechsel oder Öffnen von Fenstern oder Türen, IP 65 strahlwassergeschützt, USB Schnittstelle, mit Wandhalter, Werkzertifikat, gemäß EN 12830

T: $-40...+70^{\circ}\text{C}$

43 (49) x 21 (30) x 92 (98) mm, 60 g, 1x 1 x 3,6 V 1/2 AA, EK

LOG200 data logger for temperature

for the control of temperature (precision depending on the measuring range from $\pm 0,5^{\circ}\text{C}$), status and alarm LED, memory for 150,000 records, MAX/MIN/AVG function, time marking function, usable without software (pre-programmed 15 minutes interval), automatic output as PDF file, optional configuration software download, selectable storage interval (10 seconds up to 24 hours), HI/LO alarm, motion sensor for shock recording e.g. change of location or door and windows opening, IP 65 jet water-proof, USB interface, with wall holder, factory certificate, according to EN 12830

LOG200 data logger pour température

pour le contrôle de la température (précision dépendant de la plage de mesure à partir de $\pm 0,5^{\circ}\text{C}$), état et alarme DEL, enregistrement des dates jusqu'à 150.000 valeurs mémorisées, fonction MAX/MIN/AVG, marquage de temps, utilisable sans logiciel (intervalle de 15 minutes pré-programmé), édition automatique comme fichier PDF, logiciel à télécharger pour la configuration, intervalle de mémoire réglable (10 secondes jusqu'à 24 heures), alarme à une limite supérieure/inférieure, capteur de mouvement pour la détection de chocs, p. ex. le changement de lieu ou l'ouverture des portes et fenêtres, IP 65 protégé contre les jets d'eau, interface USB, avec support mural, certificat d'usine, selon EN 12830

31.1058.02

LOG210 Datenlogger für Temperatur und Feuchte

wie 31.1057.02, mit Feuchte (Genauigkeit abhängig vom Messbereich ab $\pm 3\%$), Speicher für 100.000 Datensätze, 5-Minuten-Messintervall vorprogrammiert, Taupunkt, ohne IP 65 und EN-Kennzeichen

T: $-40...+70^{\circ}\text{C}$, H: 0...100 %

43 (49) x 21 (30) x 92 (98) mm, 60 g, 1x 1 x 3,6 V 1/2 AA, EK

LOG210 data logger for temperature and humidity
as 31.1057.02, with humidity (precision depending on the measuring range from $\pm 3\%$), memory for 100.000 records, pre-programmed 5 minutes interval, dew point, without IP 65 and EN marking

LOG210 data logger pour température et humidité
comme 31.1057.02, avec humidité (précision dépendant de la plage de mesure à partir de $\pm 3\%$), enregistrement des dates jusqu'à 100.000 valeurs mémorisées, intervalle de 5 minutes pré-programmé, point de rosée, sans IP 65 et marquage EN



31.1059.02

LOG220 Datenlogger für Temperatur, Feuchte und Luftdruck

wie 31.1058.02, mit Luftdruck (Genauigkeit abhängig vom Messbereich ab $\pm 1\text{hPa}$), Speicher für 60.000 Datensätze

T: $-40...+70^{\circ}\text{C}$, H: 0...100 %, 300-1100hPa

43 (49) x 21 (30) x 92 (98) mm, 60 g, 1x 1 x 3,6 V 1/2 AA, EK

LOG220 data logger for temperature, humidity and pressure
as 31.1058.02, with atmospheric pressure (precision depending on the measuring range from $\pm 1\text{hPa}$), memory for 60,000 records

LOG220 data logger pour température, humidité et pression
comme 31.1058.02, avec pression atmosphérique (précision dépendant de la plage de mesure à partir de $\pm 1\text{hPa}$), enregistrement des dates jusqu'à 60.000 valeurs mémorisées

Wandhalter
Wall holder
support mural





31.1126

FLASH STICK Infrarot-Thermometer

zum berührungslosen Messen der Oberflächentemperatur, Messdauer: 1 sec., wasserdicht IP 67, mit Kordel

T: -55...+220°C

18 x 83 x 18 mm, 18 g, 2x LR44, KB

FLASH STICK infrared-thermometer

for contact-free measuring of surface temperature, response time: 1 sec., water proof IP 67, with cord

FLASH STICK thermomètre infrarouge

pour la mesure de la température des surfaces sans contact, temps de réaction: 1 sec., étanche IP67, avec cordon



31.1125

FLASH PEN Infrarot-Thermometer

zum berührungslosen Messen der Oberflächentemperatur, Messdauer: 1 sek., Genauigkeit ±2°C oder ±2%, robustes Metallgehäuse mit Klipp, Metallbox, Ersatzbatterien

T: -33...+220°C (-27,4...+428°F)

19 x 87 x 15 mm, 36 g, 2x 2 LR44, EK

FLASH PEN infrared-thermometer

for contact-free measuring of surface temperature, response time: 1 sec., accuracy ± 2°C or ± 2 %, metal housing with clip, metal box, replacement batteries

FLASH PEN thermomètre infrarouge

pour la mesure de la température des surfaces sans contact, temps de réaction: 1 sec., précision ±2°C ou ± 2 %, boîtier en métal avec clip, boîte en métal, piles de rechange



CONFORM
HACCP
TESTED

31.1108

MINI FLASH Infrarot-Thermometer

zum berührungslosen Messen der Oberflächentemperatur, klein, einfach zu bedienen, Messdauer: 1 sec., Anzeige der aktuellen Temperatur, Höchst- oder Tiefsttemperatur während der Messung, Hold- und Lock-Funktion, Genauigkeit ±2%

T: -33...+220°C (-27...+428°F)

37 x 17 x 68 mm, 31 g, 1x CR2032, EK-EL, 5 SB

MINI FLASH infrared-thermometer

for contact-free measuring of surface temperature, small, easy to use, response time 1 sec., display of current, highest or lowest temperature during the measurement, hold and lock function, accuracy ±2%

MINI FLASH thermomètre infrarouge

pour la mesure de la température des surfaces sans contact, petit, facile à manier, temps de mesure: 1 sec., affichage de la température momentanée, maximale ou minimale pendant la mesure, fonction hold et lock, précision ±2%



CONFORM
HACCP
TESTED

31.1128

SLIM FLASH Infrarot-Thermometer

zum berührungslosen Messen der Oberflächentemperatur, Messdauer 1 sec., Genauigkeit ±2% oder 2°C

T: -33...+199°C

36 x 12 x 91 mm, 28 g, 1x CR2032, EK-EL

SLIM FLASH infrared thermometer

for contact-free measuring of surface temperature, response time 1 second, precision ±2% or 2°C

SLIM FLASH thermomètre infrarouge

pour la mesure de la température des surfaces sans contact, temps de mesure 1 sec., précision ± 2% or 2°C

TFA
DESIGN
PATENT

CONFORM
HACCP
TESTED



31.1114

FLASH III Infrarot-Thermometer

zum berührungslosen Messen der Oberflächentemperatur, besonders robustes Gehäuse, einfach zu bedienen, mit Laservisier, Messdauer: 1 Sekunde, Anzeige der aktuellen Temperatur, Höchst- und Tiefsttemperatur während der Messung, Hold-, Lock-Funktion, Genauigkeit 2% vom Messwert oder ±2°C, einstellbarer Emissionsgrad, Verhältnis Messentfernung/ Messfleckgröße 6:1

T: -55...+250°C (-67...+482°F)

52 x 21 x 104 mm, 57 g, 2x CR2032, 10 SB

FLASH III infrared thermometer

for contact-free measuring of surface temperature, very robust housing, with laser sighting, easy to use, measuring time: 1 second, display of current, highest and lowest temperature during the measurement, hold and lock function, accuracy ±2% or ±2°C, settable emission ratio, ratio of measuring distance/spot size 6:1

FLASH III thermomètre infrarouge

pour la mesure de la température des surfaces sans contact, boîtier solide, facile à manier, avec visée laser, temps de mesure: 1 sec., affichage de la température momentanée, maximale ou minimale pendant la mesure, fonction lock et hold, précision ±2°C ou 2%, émissivité réglable, relation distance/grandeur de point de mesure 6:1



CONFORM
HACCP
TESTED



Infrarot-Thermometer

Infrared thermometers | Thermomètres infrarouge



31.1136.10

RAY Infrarot-Thermometer

zum berührungslosen Messen der Oberflächentemperatur, mit Laservisier, Messdauer < 1 sec., Hintergrundbeleuchtung, Genauigkeit $\pm 1,5^{\circ}\text{C}$ bis $\pm 3^{\circ}\text{C}$ abhängig vom Messbereich, Verhältnis Messentfernung/Messfleckgröße 12:1

T: $-50...+500^{\circ}\text{C}$ ($-58...+932^{\circ}\text{F}$)

39 x 110 x 144 mm, 108 g, \Rightarrow 2x 1,5V AAA, 10 SB

RAY infrared thermometer

for contact-free measuring of surface temperature, with laser sighting, measuring time < 1 second, backlight, precision $\pm 1,5^{\circ}\text{C}$ to $\pm 3^{\circ}\text{C}$ depending on the measuring range, ratio of measuring distance/spot size 12:1

RAY thermomètre infrarouge

pour la mesure de la température des surfaces sans contact, avec visée laser, temps de mesure < 1 seconde, éclairage de fond, précision $\pm 1,5^{\circ}\text{C}$ à $\pm 3^{\circ}\text{C}$ dépendant de la plage de mesure, relation distance/grandeur de point de mesure 12:1

CONFORM
HACCP
TESTED



31.1134.06

SCANTEMP 330 Infrarot-Thermometer

zum berührungslosen Messen der Oberflächentemperatur, mit Laservisier, Messdauer: 1 Sekunde, Hintergrundbeleuchtung, Genauigkeit $\pm 2^{\circ}\text{C}$ von $0...+330^{\circ}\text{C}$, Verhältnis Messentfernung/Messfleckgröße 12:1

T: $-50...+330^{\circ}\text{C}$ ($-58...+626^{\circ}\text{F}$)

32 x 78 x 133 mm, 97 g, \Rightarrow 1x 9V, SB

SCANTEMP 330 infrared thermometer

for contact-free measuring of surface temperature, with laser sighting, measuring time: 1 second, backlight, accuracy $\pm 2^{\circ}\text{C}$ from $0...+330^{\circ}\text{C}$, ratio of measuring distance/spot size 12:1

SCANTEMP 330 thermomètre infrarouge

pour la mesure de la température des surfaces sans contact, avec visée laser, temps de mesure: 1 seconde, éclairage de fond, précision $\pm 2^{\circ}\text{C}$ de $0...+330^{\circ}\text{C}$, relation distance/grandeur de point de mesure 12:1

CONFORM
HACCP
TESTED



CONFORM
HACCP
TESTED

31.1132

BEAM Infrarot-Thermometer

zum berührungslosen Messen der Oberflächentemperatur, mit kreisförmigem Laservisier (zeigt den tatsächlichen Messfleck an), Messdauer 1 Sekunde, Anzeige der aktuellen Temperatur und der Höchsttemperatur, Hintergrundbeleuchtung, Genauigkeit $\pm 1,5^{\circ}\text{C}$ bis $\pm 3^{\circ}\text{C}$ abhängig vom Messbereich, Verhältnis Messentfernung/ Messfleckgröße 12:1

T: $-38...+365^{\circ}\text{C}$ ($-36...+689^{\circ}\text{F}$)

40 x 85 x 175 mm, 151 g, \Rightarrow 2x 1,5V AAA, EK-EL

BEAM infrared thermometer

for contact-free measuring of surface temperature, with circular laser sighting (shows the exact spot size area), measuring time: 1 second, display of current and highest temperature, backlight, precision $\pm 1,5^{\circ}\text{C}$ to $\pm 3^{\circ}\text{C}$ depending on measuring range, ratio of measuring distance/spot size 12:1

BEAM thermomètre infrarouge

pour la mesure de la température des surfaces sans contact, avec visée laser circulaire (montre la grandeur de point de mesure exacte), temps de mesure: 1 sec., affichage de la température momentanée et maximale, éclairage de fond, précision $\pm 1,5^{\circ}\text{C}$ to $\pm 3^{\circ}\text{C}$ selon la plage de mesure, relation distance/grandeur de point de mesure 12:1

31.1115

SCANTEMP 410 Infrarot-Thermometer

zum berührungslosen Messen der Oberflächentemperatur, mit Laservisier, Messdauer 1 Sekunde, Anzeige der aktuellen Temperatur und der Höchsttemperatur, Hintergrundbeleuchtung, Genauigkeit 2% vom Messwert oder $\pm 2^{\circ}\text{C}$, Verhältnis Messentfernung/Messfleckgröße 12:1, inkl. Gürteltasche

T: $-60...+500^{\circ}\text{C}$ ($-76...+932^{\circ}\text{F}$)

40 x 72 x 174 mm, 143 g, \Rightarrow 2x 1,5V AAA, EK-EL

SCANTEMP 410 infrared thermometer

for contact-free measuring of surface temperature, with laser sighting, measuring time: 1 second, display of current and highest temperature, backlight, accuracy $\pm 2\%$ or $\pm 2^{\circ}\text{C}$, ratio of measuring distance/spot size 12:1, belt bag included

SCANTEMP 410 thermomètre infrarouge

pour la mesure de la température des surfaces sans contact, avec visée laser, temps de mesure: 1 sec., affichage de la température momentanée et maximale, éclairage de fond, précision $\pm 2^{\circ}\text{C}$ ou 2%, relation distance/grandeur de point de mesure 12:1, sac de ceinture inclus

CONFORM
HACCP
TESTED





31.1141.06

SCHIMMELDETEKTOR

Infrarot-Thermometer mit Taupunktermittlung

erkennt Schimmelgefahr einfach und schnell, Messung der Oberflächentemperatur (von Wänden, Fußböden, Zimmerdecken) berührungslos, Kontrolle der Umgebungstemperatur und der relativen Luftfeuchtigkeit, Ermittlung des Taupunktes (weitere Abkühlung der Luft führt zu Kondensat), Ampelanzeige und Balkengrafik, exakte Messfeldmarkierung durch Doppellaser, Hintergrundbeleuchtung, Verhältnis Messentfernung/Messfleckgröße 12:1

T: -50 °C...+260 °C (-58 °F...+500 °F), H: 0 ... 100 %

83 x 60 x 184 mm, 176 g, ⇨ 1x 9V, EK-EL

MOLD DETECTOR infrared thermometer with dew point

risk of mold can be located simply and fast, contact-free measuring of surface temperature (of walls, floors, ceilings), measuring of the ambient temperature and relative humidity, calculation of the dew point (further cooling of air leads to condensation), LED indicator lights and bar graph, double laser sighting shows the exact spot size area, backlight, ratio of measuring distance/spot size 12:1

DETECTEUR DE MOISSURES thermomètre infrarouge avec point de rosée

un danger de moisissure peut être détecté simplement et vite, mesure la température des surfaces sans contact (murs, planchers, plafond), contrôle de la température et de l'humidité ambiantes, détermination du point de rosée (si l'air continue de se refroidir au-delà de ce point, une condensation aura lieu), voyant LED et diagramme en barres, viseur laser double montre la taille exacte du point de mesure, éclairage de fond, relation distance/grandeur de point de mesure 12:1

31.1131

MULTI-BEAM Infrarot-Thermometer

zum berührungslosen Messen der Oberflächentemperatur, mit Multi-Beam-Laservisier (zeigt den tatsächlichen Messfleck an), Messdauer: 1 Sekunde, Anzeige der aktuellen Temperatur und Höchsttemperatur, Hintergrundbeleuchtung, Genauigkeit ±1 °C bis ±3 °C abhängig vom Messbereich, Verhältnis Messentfernung/Messfleckgröße 12:1

T: -60...+500 °C (-76...+932 °F)

49 x 85 x 185 mm, 159 g, ⇨ 2x 1,5V AAA, EK-EL

MULTI-BEAM infrared thermometer

for contact-free measuring of surface temperature, with multi-beam-laser sighting (shows the exact spot size area), measuring time: 1 second, display of current and highest temperature, backlight, precision ±1°C to ±3°C depending on measuring range, ratio of measuring distance/spot size 12:1

MULTI-BEAM thermomètre infrarouge

pour la mesure de la température des surfaces sans contact, avec visée laser multi-beam (montre la grandeur de point de mesure exacte), temps de mesure: 1 sec., affichage de la température momentanée et maximale, éclairage de fond, précision ±1°C à ±3°C selon la plage de mesure, relation distance/grandeur de point de mesure 12:1



31.1138.01

CIRCLE-BEAM Infrarot-Thermometer

zum berührungslosen Messen der Oberflächentemperatur, mit kreisförmigem Laservisier (zeigt den tatsächlichen Messfleck an), Messdauer: < 0,5 sec., Anzeige der aktuellen Temperatur und Höchst- oder Tiefsttemperatur, Hintergrundbeleuchtung, einstellbarer Emissionsgrad, Genauigkeit ±2 °C bis ±3 °C abhängig vom Messbereich, Verhältnis Messentfernung/Messfleckgröße 30:1

T: -30...+950 °C (-22...+1742 °F)

50 x 85 x 158 mm, 134 g, ⇨ 1x 9V, EK-EL

CIRCLE-BEAM infrared thermometer

for contact-free measuring of surface temperature, with circular laser sighting (shows the exact spot size area), measuring time < 0,5 seconds, display of current, highest and lowest temperature, backlight, adjustable emission rate, precision ±2°C to ±3°C depending on the measuring range, ratio of measuring distance/spot size 30:1

CIRCLE-BEAM thermomètre infrarouge

pour la mesure de la température des surfaces sans contact, avec visée laser circulaire (montre la grandeur de point de mesure exacte), temps de mesure < 0,5 secondes, affichage de la température momentanée et maximale ou minimale, éclairage de fond, émissivité réglable, précision ±2°C à ±3°C dépendant de la plage de mesure, relation distance/grandeur de point de mesure 30:1



Infrarot-Thermometer

Infrared thermometers | Thermomètres infrarouge



CONFORM
HACCP
TESTED

31.1139.05

CIRCLE-PEN Infrarot-Thermometer

zum berührungslosen Messen der Oberflächentemperatur, mit kreisförmigem Laservisier (zeigt den tatsächlichen Messfleck an), Messdauer: 1 sec., Anzeige der aktuellen Temperatur und Höchst- oder Tiefsttemperatur, Hintergrundbeleuchtung, Verhältnis Messentfernung/Messfleckgröße 9:1, Taschenformat mit Clip

T: -33...+500 °C (-27...+932 °F)

26 x 30 x 150 mm, 64 g, 1x 1,5V AA, EK-EL

CIRCLE-PEN infrared thermometer

for contact-free measuring of surface temperature, with circular laser sighting (shows the exact spot size area), measuring time: 1 second, display of current, highest and lowest temperature, backlight, ratio of measuring distance/spot size 9:1, pocket-size with clip

CIRCLE-PEN thermomètre infrarouge

pour la mesure de la température des surfaces sans contact, avec visée laser circulaire (montre la grandeur de point de mesure exacte), temps de mesure: 1 seconde, affichage de la température momentanée et maximale ou minimale, éclairage de fond, relation distance/grandeur de point de mesure 9:1, format de poche avec clip

31.1137.10

SCANTEMP 450 Infrarot-Thermometer

zum berührungslosen Messen der Oberflächentemperatur, mit kreisförmigen Laservisier (zeigt den tatsächlichen Messfleck an), Messdauer: 1 Sekunde, Anzeige der aktuellen Temperatur, Höchst- und Tiefsttemperatur, LOCK/DIF/AVG-Funktion, Alarm bei Unter-/Überschreiten von frei einstellbaren Temperaturwerten, Hintergrundbeleuchtung, Genauigkeit ±2% vom Messwert oder ±2 °C, Verhältnis Messentfernung/Messfleckgröße 12:1, Thermoelementfühler (Typ K) anschließbar (Messbereich -64...+1400 °C, Genauigkeit ±1 % vom Messwert oder ±1 °C), inkl. Gürteltasche,

T: -60...+500 °C (-76...+932 °F)

42 x 82 x 182 mm, 164 g, 2x 1,5V AAA, EK

SCANTEMP 450 infrared thermometer

for contact-free measuring of surface temperature, with circular laser sighting (shows the exact spot size area), measuring time: 1 second, display of current, highest and lowest temperature, LOCK/DIF/AVG function, alarm with freely adjustable temperature values (upper/lower limit), backlight, accuracy ±2 % or ±2 °C, ratio of measuring distance/spot size 12:1, connection for thermocouple sensor (type k, measuring range -64...+1400 °C, accuracy ±1 % or ±1 °C), belt bag included

SCANTEMP 450 thermomètre infrarouge

pour la mesure de la température des surfaces sans contact, avec visée laser circulaire (montre la grandeur du point de mesure exacte), temps de mesure : 1 sec., affichage de la température momentanée, maximale et minimale, fonction LOCK/DIF/AVG, alarme à une température ajustable (limite supérieure/inférieure), éclairage de fond, précision: ±2°C ou 2%, relation distance/grandeur de point de mesure 12:1, connexion pour sonde thermocouple (type k, plage de mesure -64...+1400 °C, précision ±1% ou ±1 °C), étui en fixation ceinture inclus



CONFORM
HACCP
TESTED

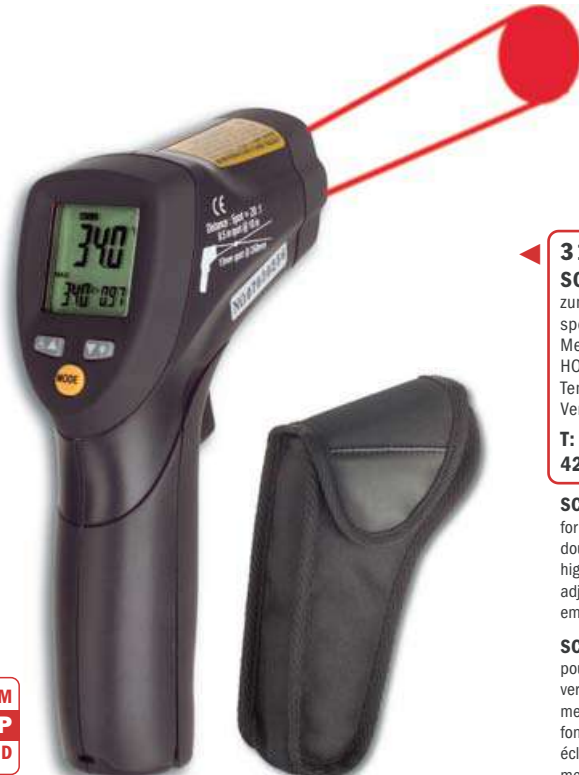

CONFORM
HACCP
TESTED

31.1124

SCANTEMP 485 Infrarot-Thermometer

zum berührungslosen Messen der Oberflächentemperatur, höchste Genauigkeit durch spezielle Präzisionsglaslinse, mit Doppel-Laservisier (zeigt den tatsächlichen Messfleck an), Messdauer: < 0,5 Sekunden, Anzeige der aktuellen Temperatur, Höchsttemperatur oder Grenzwerte, HOLD/ LOCK-Funktion, optischer und akustischer Alarm bei Unter-/Überschreiten von frei einstellbaren Temperaturwerten, Hintergrundbeleuchtung, Genauigkeit ±2 °C oder 2%, einstellbarer Emissionsgrad, Verhältnis Messentfernung/ Messfleckgröße 20:1, inkl. Gürteltasche

T: -50...+800 °C (-58...+1472 °F)

42 x 85 x 152 mm, 140 g, 1x 9V, EK

SCANTEMP 485 infrared thermometer

for contact-free measuring of surface temperature, highest precision due to special glass lens, with double-laser sighting (shows the exact spot size area), measuring time: < 0.5 seconds, display of current, highest temperature or upper/lower limits, HOLD/LOCK function, visual and acoustic alarm with freely adjustable temperature values (upper/lower limit), backlight, accuracy ±2 °C or ±2%, adjustable emission ratio, ratio of measuring distance/spot size 20:1, belt bag included

SCANTEMP 485 thermomètre infrarouge

pour la mesure de la température des surfaces sans contact, haute précision grâce à une lentille de verre spéciale, avec visée laser double (montre la grandeur de point de mesure exacte), temps de mesure:< 0.5 sec., affichage de la température momentanée, maximale ou limite inférieur/supérieur, fonction HOLD/LOCK, alarme optique et acoustique à une température ajustable (limite supérieure/inférieure), éclairage de fond, précision ±2°C ou 2%, émissivité réglable, relation distance/grandeur de point de mesure 20:1, sac de ceinture inclus



31.1123.K

SCANTEMP 490 Infrarot-Thermometer

zum berührungslosen Messen der Oberflächentemperatur, höchste Genauigkeit durch spezielle Präzisionsglaslinse, mit Doppel-Laservisier (zeigt den tatsächlichen Messfleck an), Messdauer: < 1 Sekunde, Anzeige der aktuellen Temperatur, Höchst- und Tiefsttemperatur oder Grenzwerten, HOLD/LOCK/DIF/AVG-Funktion, optischer und akustischer Alarm bei Unter-/Überschreiten von frei einstellbaren Temperaturwerten, Hintergrundbeleuchtung, Genauigkeit $\pm 2^\circ\text{C}$ oder 2%, einstellbarer Emissionsgrad, Verhältnis Messentfernung/Messfleckgröße 50:1, für alle Typ K-Fühler mit Miniaturstecker (z.B. 30.3500, 30.3503), max. Messbereich $-64\dots+1400^\circ\text{C}$, Genauigkeit 1% vom Messwert oder $\pm 1^\circ\text{C}$, geprüft mit 3 Messpunkten ($0^\circ\text{C}/+100^\circ\text{C}/+450^\circ\text{C}$), inkl. Koffer und Werkszertifikat

**T: $-60\dots+1000^\circ\text{C}$ ($-76\dots+1832^\circ\text{F}$),
48 x 130 x 245 mm, 375 g, \Rightarrow 2x 1,5V AAA, EK**

SCANTEMP 490 infrared thermometer

for contact-free measuring of surface temperature, highest precision due to special glass lens, with double-laser sighting (shows the exact spot size area), measuring time: < 1 second, display of current, highest and lowest temperature or upper/lower limits, HOLD/LOCK/DIF/AVG function, visual and acoustic alarm with freely adjustable temperature values (upper/lower limit), backlight, accuracy $\pm 2^\circ\text{C}$ or $\pm 2\%$, adjustable emission ratio, ratio of measuring distance/spot size 50:1, for all type K-sensors with miniature connector (e.g. 30.3500 and 30.3503), max. measuring range $-64\dots+1400^\circ\text{C}$, accuracy $\pm 1\%$ or $\pm 1^\circ\text{C}$, calibrated with 3 measuring points ($0^\circ\text{C}/+100^\circ\text{C}/+450^\circ\text{C}$), box and factory certificate included

SCANTEMP 490 thermomètre infrarouge

pour la mesure de la température des surfaces sans contact, haute précision grâce à une lentille de verre spéciale, avec visée laser double (montre la grandeur de point de mesure exacte), temps de mesure: < 1 sec., affichage de la température momentanée, maximale et minimale ou limite inférieure/supérieure, fonction HOLD/LOCK/DIF/AVG, alarme optique et acoustique à une température ajustable (limite supérieure/ inférieure), éclairage de fond, précision $\pm 2^\circ\text{C}$ ou 2%, émissivité réglable, relation distance/ grandeur de point de mesure 50:1, pour tous les senseurs type K avec fiche miniature (p.ex. 30.3500, 30.3503), plage de mesure $-64\dots+1400^\circ\text{C}$, précision $\pm 1^\circ\text{C}$ ou 1%, calibré avec 3 points de mesure ($0^\circ\text{C}/+100^\circ\text{C}/+450^\circ\text{C}$), coffre et certificat d'usine inclus



31.1135.06

TC-1 Infrarotkamera mit Micro-SD-Speicherkarte

IR-Thermokamera, thermische Auflösung 32×31 , großes Farbdisplay: 40×50 mm, Bild- und Videomodus, Zeitstempel, einstellbarer Emissionsgrad, akustische und optische Grenzwertalarne (Hi-Lo), einstellbare Farbverläufe, Hintergrundbeleuchtung mit 3 Helligkeitsstufen, inkl. Micro-SD-Karte 8 GB, USB-Kabel

T: $-20\dots+250^\circ\text{C}$

234 x 95 x 74 mm, 302 g, \Rightarrow 4x 1,5V AA, EK

TC-1 Infrared camera with micro-sd card

IR thermal imaging camera, thermal image resolution 32×31 , large colour display: 40×50 mm, image and video mode, time stamp, adjustable emissivity, audible and visual Hi-Lo-alarms, selectable colour palettes, backlight with 3 levels of brightness, including Micro-SD card 8 GB, USB cable

TC-1 camera infrarouge avec carte micro-sd

Caméra thermique infrarouge, résolution thermique d'image 32×31 , grand écran couleur: 40×50 mm, fonction photo et vidéo, horodatage, émissivité réglable, alarmes sonores et visuelles (Hi-Lo), palettes de couleurs sélectionnables, rétro-éclairage avec 3 niveaux de luminosité, carte Micro-SD 8 GB, câble USB inclus



31.5000

AIRCO2NTROL 3000 CO2-Monitor

zur Überwachung der CO₂-Konzentration in Gebäuden, in denen sich Personen aufhalten, z.B. Schulen, Büros, öffentliche Einrichtungen, mit Temperaturanzeige, 24 Stunden Datenlogger, einstellbarer akustischer Alarm, Schaltausgang, Genauigkeit ±50 ppm oder 5 %

CO₂: 0...3000 ppm

☐ 165 x 26 (55) x 81 mm, 183 g, ⚙️, 🔌 4x 1,5V AA, EK

AIRCO2NTROL 3000 carbon dioxide monitor

for the monitoring of CO₂ concentration in buildings, where people are present, e.g. schools, offices and public facilities, with temperature indication, 24 hours data logger, adjustable acoustic alarm, open collector, accuracy ±50 ppm or 5 %

AIRCO2NTROL 3000 moniteur CO₂

pour la surveillance de la concentration de CO₂ dans des bâtiments occupés par des personnes, comme des écoles, bureaux, facilités publics, avec affichage de température, enregistrement des dates pour 24 heures, alarme acoustique ajustable, open collector, précision ±50 ppm ou 5 %

31.5006.02

AIRCO2NTROL MINI CO2-Monitor

zur Überwachung der CO₂-Konzentration in Gebäuden, Anzeige von CO₂-Konzentration und Raumtemperatur im Wechsel, LED Ampel-Anzeige, inklusive USB Kabel (Stromversorgung)

CO₂: 0...3000 ppm, T in: 0 ...+50°C

☐ 116 x 24 x 42 mm, 65 g, USB, EK

AIRCO2NTROL MINI carbon dioxide monitor

for the monitoring of CO₂ concentration in rooms, indication of CO₂ concentration and indoor temperature alternately, LED indicator lamps, including USB cable (power source)

AIRCO2NTROL MINI moniteur CO₂

pour la surveillance de la concentration de CO₂ dans les espaces, indication de la concentration de CO₂ et température en alternance, voyants tricolores à LED, câble USB (alimentation) inclus



31.5003

AIRCO2NTROL LIFE CO2-Monitor

Display mit LED-Leuchtziffern und Ampelanzeige zur Überwachung der CO₂-Konzentration in Gebäuden, mit Anzeige von Temperatur und Luftfeuchtigkeit, Alarm

CO₂: 0...3000 ppm, T: 0...+50°C, H: 20...90%

☐ 138 x 29 (51) x 100 mm, 188 g, ⚙️, EK

AIRCO2NTROL LIFE carbon dioxide monitor

display with LED digits and traffic light indication for the monitoring of CO₂ concentration in rooms, with temperature and humidity indication, alarm

AIRCO2NTROL LIFE moniteur CO₂

affichage avec chiffres lumineux et voyants tricolores à LED pour la surveillance de la concentration de CO₂ dans des espaces, avec affichage de température et humidité, alarme

**XL
DESIGN**

31.5002

AIRCO2NTROL OBSERVER CO2-Monitor

weit sichtbares Display mit LED-Leuchtziffern und farbiger Smiley-Anzeige zur Überwachung der CO₂-Konzentration in Gebäuden, mit Anzeige von Temperatur und Luftfeuchtigkeit, automatische Helligkeitsanpassung

CO₂: 0...3000 ppm, T in: 0...+40°C, H in: 20...90%

☐ 298 x 44 (122) x 213 mm, 1075 g, ⚙️, EK-EL

AIRCO2NTROL OBSERVER carbon dioxide monitor

widely visible display with LED digits and coloured "Smiley" indication for the monitoring of CO₂ concentration in rooms, with temperature and humidity indication, automatic brightness adjustment

AIRCO2NTROL OBSERVER moniteur CO₂

affichage bien visible avec chiffres lumineux à LED et voyant coloré « Smiley » pour la surveillance de la concentration de CO₂ dans des espaces, avec affichage de température et humidité, ajustement automatique de la luminosité





NEU
NEW

31.5008.02

AIRC02NTR0L 5000 CO₂-Monitor mit Datenlogger

zur Überwachung der CO₂-Konzentration in Gebäuden, in denen sich Personen aufhalten, z.B. Schulen, Büros, öffentliche Einrichtungen, CO₂-Messwert mit LED Ampelanzeige, Anzeige von Uhrzeit, Raumtemperatur und Luftfeuchtigkeit, übersichtliche Grafik mit Vergangenheitswerten (Minute, Stunde, Tag, Woche), Max.-Min.-Funktion, einstellbarer Alarm, Loggerfunktion speichert mehr als 1 Mio. Datensätze als CSV-Datei auf der Micro-SD Karte (inklusive), Stromversorgung über Micro-USB Kabel (inklusive)

CO₂: 0...5000 ppm, T: 0...+50°C, H: 5...95%

120 x 33 x 66 mm, 103 g, USB, EK

AIRC02NTR0L 5000 carbon dioxide monitor with data logger

for the monitoring of CO₂ concentration in buildings, where people are present, e.g. schools, offices, public facilities, CO₂ level measurement with traffic light indicator, time, indoor temperature and humidity display, clear chart of historical values (minute, hour, day, week), max.-min.-function, adjustable alarm, logger function saves more than 1 million records as a CSV file on the micro SD card (included), power supply via micro-USB cable (included)

AIRC02NTR0L 5000 moniteur CO₂ avec data logger

pour la surveillance de la concentration de CO₂ dans les bâtiments occupés par des personnes comme écoles, bureaux, établissements publics, valeur mesurée de la concentration de CO₂ avec voyants tricolores à LED, affichage de l'heure, de la température et de l'humidité ambiantes, graphique clair avec les valeurs passées (minute, heure, jour, semaine), fonction max.-min., alarme ajustable, enregistrement des plus d'un million de données sous forme de fichier CSV sur la carte micro SD (compris), alimenté par câble micro-USB (compris)

31.5009.02

AIRC02NTR0L COACH CO₂-Monitor

zur Überwachung der CO₂-Konzentration in Gebäuden, in denen sich Personen aufhalten, z.B. Schulen, Büros, öffentliche Einrichtungen, CO₂-Messwert mit 24-Stunden-Grafik, Farbe der Beleuchtung signalisiert CO₂-Niveau, Alarmzustand oder ist frei einstellbar, Anzeige von Uhrzeit, Raumtemperatur und Luftfeuchtigkeit, Stromversorgung über Micro-USB Kabel (inklusive)

CO₂: 0...9999 ppm, T: 0...+50°C, H: 1...95%

105 x 33 x 56 mm, 86,5 g, USB, EK

AIRC02NTR0L COACH carbon dioxide monitor

for the monitoring of CO₂ concentration in buildings, where people are present, e.g. schools, offices, public facilities, CO₂ level measurement with 24-hours-graph, backlight colour shows CO₂ level, alarm or preferred colour, indication of time, indoor temperature and humidity, power supply via micro-USB cable (included)

AIRC02NTR0L COACH moniteur CO₂

pour la surveillance de la la concentration de CO₂ dans les bâtiments occupés par des personnes comme écoles, bureaux, établissements publics, concentration de CO₂ avec graphique 24 heures, la couleur de fond indique le niveau de CO₂, l'alarme ou affiche la couleur souhaitée, affichage de l'heure, de la température et de l'humidité ambiantes, alimenté par câble micro-USB (compris)



TFA
DESIGN
PATENT

NEU
NEW

31.2003.13

SOUND BEE Schallpegelmessgerät

ideal zur Lärmkontrolle für Umwelt, Arbeitsplatz und Freizeit, Schallpegelmessung mit Frequenzbewertung A (dBA), Hold-, Max.-Min.-Funktion, Genauigkeit ±1,4 dB, Hintergrundbeleuchtung, mit Windschutz und Stativgewinde, gemäß IEC 61672-1 Klasse 2

dB: 30...130

52 x 35 x 155, 115 g, 1x 9V, EK-EL

SOUND BEE sound level meter

ideal for the simple measurement of noise levels in your environment, at work or during different leisure activities, equivalent A-weighted sound level (dBA), MAX/MIN/HOLD function, precision ±1,4 dB, backlight, with windshield and tripod screw, according to IEC 61672-1 class 2

SOUND BEE sonomètre

idéal pour la simple mesure des niveaux sonores dans votre environnement, au travail ou pendant les différentes activités de loisirs, niveau de pression acoustique pondérée A - (dBA), fonction MAX/MIN/HOLD, précision ±1,4 dB, éclairage de fond, avec bonnette anti-vent et filetage de trépied, selon EN 61672-1 classe 2



31.2001

Schallpegelmessgerät SL328

handlich, einfach zu bedienen, automatische Bereichsumschaltung (30-130 dB), MAX/HOLD-Funktion, Genauigkeit gemäß EN 60651/IEC 651 Klasse 2 (94 dB/1 kHz ±1.4 dB), Auflösung 0,1 dB, interne Kalibrierung, Zubehör: Windschutz und Schraubenzieher

dB: 32...130

42 x 25 x 215 mm, 85 g, 2x 1,5V AAA, EK

Sound level meter SL328

handy, easy to use, auto ranging (30-130 dB), MAX/HOLD- function, precision according to EN 60651/IEC 651 class 2 (94 dB/1 kHz ±1.4 dB), resolution 0,1 dB, internal calibrator, equipment: wind protection and screwdriver

Sonomètre SL328

facile à manier, niveaux sonores (de 35 à 130 dB) avec permutation automatique, fonction MAX/HOLD, précision selon EN 60651/IEC 651 classe 2 (94 dB/1 kHz ±1.4 dB), résolution 0,1 dB, calibration interne, accessoires: protection contre le vent et tournevis





30.5505

Materialfeuchtemessgerät

zur Holz- und Baufeuchtemessung, z.B. zur einfachen Kontrolle von Brennholz, mit LED-Ampelanzeige, Temperatur, automatische Abschaltung, Hintergrundbeleuchtung, inkl. Schutzkappe

H \uparrow : 6...48%, H \Rightarrow : 0,1...11%, T: 0...+50 °C (+32...+122 °F)

56 x 27 x 98 mm, 56 g, \bullet 3x LR44, EK-EL

Moisture measuring instrument

for moisture measuring of wood and construction material, e.g. for easy control of firewood, with LED traffic light display, indication of temperature, automatic switch-off, backlight, protection cap included

Humidimètre

pour la mesure de l'humidité du bois et des matériaux de construction, par ex. pour le contrôle facile de bois de chauffage, avec voyants tricolores à LED, affichage de température, mise hors circuit automatique, éclairage de fond, capuchon de protection inclus

30.5502

HUMIDCHECK MINI Materialfeuchtemessgerät

zur Holz- und Baufeuchtemessung, z.B. zur einfachen Kontrolle von Brennholz, mit Temperaturanzeige, automatische Abschaltung, inkl. Handschlaufe

H \uparrow : 6...42%, H \Rightarrow : 0,2...2%, T: 0...+40 °C (+32...+104 °F)

40 x 20 x 80 mm, 41 g, \bullet 4x LR44, SB

HUMIDCHECK MINI moisture measuring instrument

for moisture measuring of wood and construction material, e.g. for easy control of firewood, with indication of temperature, automatic switch-off, incl. wrist strap

HUMIDCHECK MINI humidimètre

pour la mesure de l'humidité du bois et des matériaux de construction, par ex. pour le contrôle facile de bois de chauffage, avec affichage de température, mise hors circuit automatique, lanière pour le poignet inclus



30.5500

HUMIDCHECK Materialfeuchtemessgerät

zur Holz- und Baufeuchtemessung, einfach zu bedienen, robustes Gehäuse, Messskala für Baustoffe und Holz, automatischer Funktionstest, Holz: Genauigkeit \pm 1%, Baustoffe: Genauigkeit \pm 0,05 %, inkl. Befestigungsklip

H \uparrow : 6...44%, H \Rightarrow : 0,2...2%

41 x 32 x 130 mm, 94 g, \bullet 3x CR2032, EK-EL

HUMIDCHECK moisture measuring instrument

for moisture measuring of wood and construction material, easy to use, robust housing, scale for construction material and wood, automatic instrument test, wood: precision \pm 1%, construction material: precision \pm 0,05 %, clip for fixing included

HUMIDCHECK humidimètre

pour la mesure de l'humidité du bois et des matériaux de construction, facile à manier, boîtier solide, test de fonction automatique, bois: précision \pm 1%, matériaux de construction: précision \pm 0,05 %, clip pour fixer inclus

30.5503

HUMIDCHECK CONTACT Materialfeuchtemessgerät

zur Feuchtemessung von Holz und Baustoffen, ideal zur Vorortkontrolle auf der Baustelle, einfach das Messobjekt mit der Messkugel berühren, misst bis zu 40 mm tief, ohne das Objekt zu beschädigen, MAX-MIN-Funktion, Hintergrundbeleuchtung, Messprinzip: kapazitiv

H \uparrow \Rightarrow : 0...100 digits

48 x 34 x 200 mm, 139 g, \bullet 1 x9V, EK-EL

HUMIDCHECK CONTACT moisture measuring instrument

for measuring of wood and construction material, ideal for the control at building sites, just touch the object with the metal ball, depth of measurement 40 mm without damaging the object, MAX-MIN function, backlight, capacitive measuring principle

HUMIDCHECK CONTACT humidimètre

pour la mesure de l'humidité du bois et des matériaux de construction, idéal pour le contrôle de chantier, seulement toucher l'objet avec la boule en métal, profondeur de mesure 40 mm sans abîmer l'objet, fonction MAX-MIN, éclairage de fond, principe de mesure capacitive



30.5501

HUMIDCHECK PRO Holzfeuchtemessgerät

robust und einfach zu handhaben, Auswahl von 8 Kennlinien für ca. 150 Holzsorten, mit externem Temperatur- und Feuchtesensor, automatische Temperaturkompensation, inkl. Tasche

H \uparrow : 6...99,9%, T: -35...+80 °C

50 x 32 x 180 mm, 119 g, \bullet 2x 1,5V AAA, EK

HUMIDCHECK PRO moisture measuring instrument

robust and easy to use, 8 different calibration scales for 150 wood species, with external temperature and moisture sensor, automatic temperature compensation, incl. pouch

HUMIDCHECK PRO humidimètre

solide et facile à manier, 8 gammes de calibration pour 150 sortes de bois, avec senseur de température et d'humidité externe, compensation de température automatique, sac inclus



42.6003.13

WIND BEE Windmessgerät

ideal zur einfachen Messung der Windgeschwindigkeit (am Arbeitsplatz oder bei verschiedenen Freizeitaktivitäten), Maximal- und Minimalwerte, Anzeige der Temperatur, Genauigkeit ±3%, Hintergrundbeleuchtung, mit Stativgewinde

T: -30...+60°C (-22...+140°F),

W: 0,4...30 m/s (1,4...108 Km/h; 0,9...67,0 Mph, 0,8...58,0 Knots)

52 x 35 x 175, 115 g, 1x 9V, EK-EL

WIND BEE anemometer

ideal for the simple measurement of wind velocity (at work or for leisure), maximum and minimum values, indication of temperature, precision ±3%, backlight, with tripod screw

WIND BEE anémomètre

idéal pour la simple mesure de la vitesse du vent (au travail ou pour les différentes activités de loisirs), valeurs maximales et minimales, affichage de la température, précision ±3%, éclairage de fond, avec filetage de trépied



31.3001.06

PH CHECK pH Messgerät

zur Messung von pH-Wert und Temperatur, HOLD-Funktion, IP65 spritzwasser-geschützt, Kalibrierfunktion, Batterie-Statusanzeige, automatische Temperaturkompensation, inkl. Behälter mit Aufbewahrungslösung für Elektrode

pH: 0...14,00, T: 0...+50°C (+32...+122°F)

225 x 35 x 20 mm, 69 g, 2x CR2032, EK

PH CHECK pH meter

for measuring pH and temperature, HOLD function, IP65 splash-proof, calibration function, battery status display, automatic temperature compensation, incl. container with storage solution for electrode

PH CHECK pH metre

pour la mesure du PH et de la température, fonction HOLD, protection contre les éclaboussures IP65, fonction d'étalonnage, affichage du niveau de batterie, compensation automatique de la température, récipient avec solution de conservation pour l'électrode compris



31.3000

LM37 Luxmeter

zur Kontrolle der Lichtverhältnisse an Arbeitsplätzen, in öffentlichen Gebäuden, Industrie- und Wohngebäuden, Lagerhallen, Film- und Fotostudios, automatische und manuelle Bereichumschaltung, HOLD Funktion, Messrate 2 mal pro Sekunde, automatische Nullpunkt-Kalibrierung, Auflösung 0,01 lx bzw. 0,001 fc

lx: 0,00...40.000, fc: 0,000...4000

50 x 30 x 190 mm, 147 g, 1x 9V, EK

LM37 lightmeter

for checking light levels at workplaces, in public, industrial and private buildings, warehouses, film and photographic studios, automatic/manual selection of range, HOLD function, measuring interval 0.5 sec., automatic zero adjustment, resolution 0,01 lx / 0,001 fc

LM37 luxmetre

pour le contrôle de la surveillance de l'éclairage des postes de travail, des bâtiments publics, industriels et privés, des dépôts, des studios photographiques et cinématographiques, gammes automatiques / manuelles, fonction HOLD, interval de mesure 0,5 s, calibration automatique zéro, résolution 0,01 lx / 0,001 fc

31.3301.01

Laser-Distanzmessgerät

einfaches und millimetergenaues Messen, Genauigkeit ±1,5 mm, Längenmessung, Addition und Subtraktion, Flächen- und Volumenberechnung, Winkelfunktion für indirekte Messung (Pythagoras-Funktion), Dauermessung, Minimum- und Maximum, automatische Abschaltfunktion, Speicher, Hintergrundbeleuchtung, mit Stativgewinde, inkl. Gürteltasche

Distanz: 0,05...40 Meter

55 x 28 x 114 mm, 94 g, 2x 1,5V AAA, EK-EL

Laser distance meter

simple measurement with millimeter precision, accuracy ±1,5 mm, measurement of length, addition and subtraction, calculation of area and volume, trigonometric function for indirect measurement (Pythagoras function), tracking, minimum and maximum, auto power off, memory, backlight, tripod screw, belt bag included

Telemètre laser

mesure simple et millimétrée, précision ±1,5 mm, mesure de longueur, addition et soustraction, calcul d'aire et de volume, fonction d'angle pour la mesure indirecte (fonction Pythagore), mesure en continu, minimale et maximale, mise hors circuits automatique, mémoire, éclairage de fond, filetage de trépied, sac de ceinture inclus





60.1000.01

MINI-NOSTALGIE Elektronischer Wecker

analoge Anzeige, Gehäuse, Ziffern und Zeiger Metall verchromt, schwarzes Ziffernblatt

□ 41 x 20 x 60 mm, 38 g, ⚡ 1x LR44, KB

MINI-NOSTALGIA electronic alarm clock

analogue display, housing, digits and hands - chrome-plated metal, black scale

MINI-NOSTALGIE réveil électronique

affichage analogique, boîtier, chiffres et aiguilles en métal chromé, cadran noire

60.1000.05

MINI-NOSTALGIE Elektronischer Wecker

wie 60.1000.01, rotes Ziffernblatt

□ 41 x 20 x 60 mm, 38 g, ⚡ 1x LR44, KB

MINI-NOSTALGIA electronic alarm clock

as 60.1000.01, red scale

MINI-NOSTALGIE réveil électronique

comme 60.1000.01, cadran rouge



98.1079

Elektronischer Wecker

analoge Anzeige, fluoreszierende Zeiger

□ 56 x 32 x 57 mm, 46 g,

⚡ 1x 1,5V AA, EK-EL

Electronic alarm clock

analogue display, fluorescent hands

Réveil électronique

affichage analogique, aiguilles fluorescentes

60.1019

Elektronischer Wecker

analoge Anzeige, geräuscharmes Sweep-Uhrwerk, fluoreszierende Zeiger

□ 57 x 29 x 57 mm, 40 g, ⚡ 1x 1,5V AA, EK-EL

Electronic alarm clock

analogue display, silent "Sweep" movement, fluorescent hands

Réveil électronique

affichage analogique, mouvement silencieux « Sweep », aiguilles fluorescentes



TICK TACK



POP-UP

60.1012

Elektronischer Wecker

in Metallbox - ideal für unterwegs, klappt sich automatisch auf (POP-UP), analoge Anzeige

□ 65 x 70 x 27 (70) mm, 75 g, ⚡ 1x LR44, EK-EL

Electronic alarm clock

in metal box - ideal for travelling, pops up automatically (POP-UP), analogue display

Réveil électronique

dans boîte en métal - idéal en route, se rabat automatiquement (POP-UP), affichage analogique

60.1017.01

Elektronischer Wecker

analoge Anzeige, Alarm mit Snooze-Funktion, Hintergrundbeleuchtung

□ 110 x 60 x 92 mm, 166 g, ⚡ 1x 1,5V C, EK-EL

Electronic alarm clock

analogue display, alarm with snooze function, backlight

Réveil électronique

affichage analogique, alarme avec fonction snooze, éclairage de fond





60.1013.01

PUSH Elektronischer Wecker

analoge Anzeige, Alarm mit Snooze-Funktion, geräuscharmes Sweep-Uhrwerk, ansteigender Alarmton (Crescendo), Hintergrundbeleuchtung, fluoreszierende Zeiger, schwarz

□ 70 x 37 x 70 mm, 83 g, ⚡ 1x 1,5V AA, EK-EL

PUSH electronic alarm clock

analogue display, alarm with snooze function, silent "Sweep" movement, increasing alarm level (crescendo), backlight, fluorescent hands, black

PUSH réveil électronique

affichage analogique, alarme avec fonction snooze, mouvement silencieux « Sweep », volume progressif de l'alarme (crescendo), éclairage de fond, aiguilles fluorescentes, noir

TICK TACK

TFA DESIGN PATENT



60.1013.54

PUSH Elektronischer Wecker

wie 60.1013.01, silber

□ 70 x 37 x 70 mm, 83 g, ⚡ 1x 1,5V AA, EK-EL

PUSH electronic alarm clock

as 60.1013.01, silver

PUSH réveil électronique

comme 60.1013.01, argenté

60.1020.53

Elektronischer Wecker

analoge Anzeige, Snooze-Funktion, Hintergrundbeleuchtung, fluoreszierende Zeiger, champagnerfarben

□ 62 x 33 x 62 mm, 46 g, ⚡ 1x 1,5V AA, EK-EL

Electronic alarm clock

analogue display, snooze function, backlight, fluorescent hands, champagne

Réveil électronique

affichage analogique, fonction snooze, éclairage de fond, aiguilles fluorescentes, de couleur champagne



60.1020.06

Elektronischer Wecker

wie 60.1020.53, blau-metallic

□ 62 x 33 x 62 mm, 46 g, ⚡ 1x 1,5V AA, EK-EL

Electronic alarm clock

as 60.1020.53, metallic blue

Réveil électronique

comme 60.1020.53, métallique bleu



60.1008

Elektronischer Wecker

analoge Anzeige, Alarm mit Snooze-Funktion, Hintergrundbeleuchtung, fluoreszierende Zeiger und Ziffern

□ 56 x 35 x 56 mm, 45 g, ⚡ 1x 1,5V AA, EK-EL

Electronic alarm clock

analogue display, alarm with snooze function, backlight, fluorescent hands and numerals

Réveil électronique

affichage analogique, alarme avec fonction snooze, éclairage de fond, aiguilles et chiffres fluorescentes



98.1051.10

PICK ME UP

Elektronischer Wecker

wie 98.1051.54, graphit

□ 77 x 40 x 90 mm, 117 g, ⚡ 1x 1,5V AA, EK-EL

PICK ME UP electronic alarm clock

as 98.1051.54, graphite

PICK ME UP réveil électronique

comme 98.1051.54, graphite



98.1051.54

PICK ME UP Elektronischer Wecker

analoge Anzeige, leuchtet für 5 Sekunden, wenn man ihn anhebt, Alarm mit Snooze-Funktion, leises Uhrwerk, fluoreszierendes Ziffernblatt, silber

□ 77 x 40 x 90 mm, 117 g, ⚡ 1x 1,5V AA, EK-EL

PICK ME UP electronic alarm clock

analogue display, illuminates for 5 seconds, if you pick it up, alarm with snooze function, silent movement, fluorescent dial, silver

PICK ME UP réveil électronique

affichage analogique, s'allume pendant 5 secondes, si on le soulève, alarme avec fonction snooze, mouvement silencieux, cadran fluorescent, argenté



60.1030.04

Elektronischer Wecker

Retro-Look, analoge Anzeige, geräuscharmes Sweep-Uhrwerk, Alarm mit Snooze-Funktion, Hintergrundbeleuchtung, mint

□ 83 x 53 x 92 mm, 86 g, ⚡ 1x 1,5V AA, EK-EL

Electronic alarm clock

Retro look, analogue display, silent "Sweep" movement, alarm with snooze function, backlight, mint

Réveil électronique

style rétro, affichage analogique, mouvement silencieux « Sweep », alarme avec fonction snooze, éclairage de fond, menthe



60.1030.16

Elektronischer Wecker

wie 60.1030.04, rosa

□ 83 x 53 x 92 mm, 86 g, ⚡ 1x 1,5V AA, EK-EL

Electronic alarm clock

as 60.1030.04, rose

Réveil électronique

comme 60.1030.04, rose



60.1030.09

Elektronischer Wecker

wie 60.1030.04, beige

□ 83 x 53 x 92 mm, 86 g, ⚡ 1x 1,5V AA, EK-EL

Electronic alarm clock

as 60.1030.04, beige

Réveil électronique

comme 60.1030.04, beige



**SNOOZE
LIGHT**

60.1021.04

Elektronischer Wecker

Retro-Look, analoge Anzeige, geräuscharmes Sweep-Uhrwerk, Alarm mit Snooze-Funktion, Hintergrundbeleuchtung, fluoreszierende Zeiger, grün

□ 87 x 55 x 90 mm, 104 g, ⚡ 1x 1,5V AA, EK-EL

Electronic alarm clock

Retro look, analogue display, silent "Sweep" movement, alarm with snooze function, backlight, fluorescent hands, green

Réveil électronique

style rétro, affichage analogique, mouvement silencieux « Sweep », alarme avec fonction snooze, éclairage de fond, aiguilles fluorescentes, vert



60.1021.09

Elektronischer Wecker

wie 60.1021.04, beige

□ 87 x 55 x 90 mm, 104 g, ⚡ 1x 1,5V AA, EK-EL

Electronic alarm clock

as 60.1021.04, beige

Réveil électronique

comme 60.1021.04, beige



60.1011.05

TATÜ-TATA Elektronischer Kinder-Wecker

mit Feuerwehrsirene als Wecksignal (Tatü-tata), analoge Anzeige, große, gut ablesbare Ziffern und Minutenmarkierungen, fluoreszierende Zeiger, Gehäuse aus stoßsicherem Kunststoff

□ 130 x 52 x 132 mm, 186 g, ⚡ 2x 1,5V AA, EK-EL

TATÜ-TATA electronic children's alarm clock

with fire brigade siren as alarm sound (weo-weo), analogue display, large easy to read hours and minutes marks, fluorescent hands, housing made of shock-resistant plastic

TATÜ-TATA réveil électronique pour enfants

avec sirène de pompiers comme son de réveil (Tatu-tata), affichage analogique, avec de grands chiffres facilement lisibles et des repères pour les minutes, aiguilles fluorescentes, boîtier en plastique résistant aux chocs



60.1011.12

HÜ-Ü-Ü Elektronischer Kinder-Wecker

wie 60.1011.05, mit Pferdewiehern als Wecksignal (Hü-ü-ü)

□ 130 x 52 x 132 mm, 186 g, ⚡ 2x 1,5V AA, EK-EL

HÜ-Ü-Ü electronic children's alarm clock

as 60.1011.05, with horse neighing as alarm sound (hiiii)

HÜ-Ü-Ü réveil électronique pour enfants

comme 60.1011.05, avec hennissements de chevaux comme son de réveil (hiiii)

TICK
TACK



60.1004

BEST FRIENDS Elektronischer Kinder-Wecker

analoge Anzeige, gut ablesbare Ziffern, geräuscharmes Sweep-Uhrwerk, fluoreszierende Zeiger, Hintergrundbeleuchtung

□ 81 x 55 x 81 mm, 86 g, ⚡ 1x 1,5V AA, EK-EL

BEST FRIENDS electronic children's alarm clock

analogue display, easy to read numbers, silent "Sweep" movement, fluorescent hands, backlight

BEST FRIENDS réveil électronique pour enfants

affichage analogique, cadran bien lisible, mouvement silencieux « Sweep », aiguilles fluorescentes, éclairage de fond

60.1015.06

Elektronischer Kinder-Wecker

analoge Anzeige, geräuscharmes Sweep-Uhrwerk, Hintergrundbeleuchtung, Motiv „Bär“

□ 102 x 46 x 92 mm, 152 g, ⚡ 1x 1,5V AA, EK-EL

Electronic children's alarm clock

analogue display, silent "Sweep" movement, backlight, "bear" print

Réveil électronique pour enfants

affichage analogique, mouvement silencieux « Sweep », éclairage de fond, motif « ours »



TICK
TACK

TFA
DESIGN
PATENT



60.1015.12

Elektronischer Kinder-Wecker

wie 60.1015.06, Motiv „Einhorn“

□ 102 x 46 x 92 mm, 152 g, ⚡ 1x 1,5V AA, EK-EL

Electronic children's alarm clock

as 60.1015.06, "unicorn" print

Réveil électronique pour enfants

comme 60.1015.06, motif « licorne »



60.1023.06

Elektronischer Wecker

analoge Anzeige, Design im Retro-Look, nostalgisches Zifferblatt, Metallgehäuse, Glasabdeckung, zartblau

☐ 125 x 85 x 160 mm, 263 g, ⚡ 1x 1,5V AA, EK-EL

Electronic alarm clock

analogue display, retro look design, vintage dial, housing made of metal, glass cover, light blue

Réveil électronique

affichage analogique, design rétro, cadran nostalgique, boîtier en métal, couvercle en verre, bleu pastel



60.1023.09

Elektronischer Wecker

wie 60.1023.06, beige

☐ 125 x 85 x 160 mm, 263 g, ⚡ 1x 1,5V AA, EK-EL

Electronic alarm clock

as 60.1023.06, beige

Réveil électronique

comme 60.1023.06, beige

TICK TACK

Eco Light Sensor



60.1029.02

Elektronischer Wecker

analoge Anzeige, geräuscharmes Sweep-Uhrwerk, Alarm mit Snooze-Funktion, automatische Hintergrundbeleuchtung mit Lichtsensor

☐ 105 x 41 x 105 mm, 131 g, ⚡ 2x 1,5V AA, EK-EL

Electronic alarm clock

analogue display, silent "Sweep" movement, alarm with snooze function, automatic backlight with light sensor

Réveil électronique

affichage analogique, mouvement silencieux « Sweep », alarme avec fonction snooze, éclairage de fond automatique avec capteur de lumière

TICK TACK



60.1026.10

Elektronischer Wecker

analoge Anzeige, geräuscharmes Sweep-Uhrwerk, Alarm mit Snooze-Funktion, Metallgehäuse, Glasabdeckung, Hintergrundbeleuchtung

☐ 95 x 50 x 100 mm, 275 g, ⚡ 1x 1,5V AA, EK-EL

Electronic alarm clock

analogue display, silent "Sweep" movement, alarm with snooze function, metal housing, glass cover, backlight

Réveil électronique

affichage analogique, mouvement silencieux « Sweep », alarme avec fonction snooze, boîtier en métal, couvercle en verre, éclairage de fond

ALARM-SET



60.1010

Elektronischer Wecker

analoge Anzeige, geräuscharmes Sweep-Uhrwerk, große und gut ablesbare Ziffern, komfortable Einstellung der Weckzeit mit Drehring, extra lauter Weckalarm mit mechanischem Glockenton, Snooze-Funktion, Hintergrundbeleuchtung, fluoreszierende Zeiger

☐ 107 x 78 x 110 mm, 205 g, ⚡ 2x 1,5V AA, EK-EL

Electronic alarm clock

analogue display, silent "Sweep" movement, large and easy to read numbers, easy alarm time setting by means of rotating dial, very loud alarm with mechanical bell sound, snooze function, backlight, fluorescent hands

Réveil électronique

affichage analogique, mouvement silencieux « Sweep », grands chiffres bien lisibles, réglage de l'heure de l'alarme pratique par anneau rotatif, alarme très forte avec réveil mécanique à cloche, fonction snooze, éclairage de fond, aiguilles fluorescentes

98.1080

Elektronischer Wecker

analoge Anzeige, Alarm mit Snooze-Funktion, Hintergrundbeleuchtung, fluoreszierende Zeiger

☐ 105 x 62 x 85 mm, 152 g, ⚡ 1x 1,5V C, EK-EL

Electronic alarm clock

analogue display, alarm with snooze function, backlight, fluorescent hands

Réveil électronique

affichage analogique, alarme avec fonction snooze, éclairage de fond, aiguilles fluorescentes



TICK TACK

TFA DESIGN PATENT



60.1014

Elektronischer Glockenwecker

analoge Anzeige, Alarm mit Doppelglocke aus Metall, geräuscharmes Sweep-Uhrwerk, Snooze-Funktion, Hintergrundbeleuchtung

☐ 87 x 60 x 120 mm, 170 g, ⚡ 1x 1,5V AA, EK-EL

Electronic bell alarm clock

analogue display, double alarm bells made of metal, silent "Sweep" movement, snooze function, backlight

Réveil cloche électronique

affichage analogique, réveil deux cloches en métal, mouvement silencieux « Sweep », fonction snooze, éclairage de fond

TICK
TACK



SNOOZE
LIGHT



98.1043

NOSTALGIE Elektronischer Glockenwecker

analoge Anzeige, Alarm mit Doppelglocke, Gehäuse Metall verchromt

☐ 117 x 57 x 172 mm, 292 g, ⚡ 1x 1,5V AA, EK-EL

NOSTALGIA electronic bell alarm clock

analogue display, double bells alarm, metal case chrome finish

NOSTALGIE réveil cloche électronique

affichage analogique, réveil deux cloches, boîtier en métal chromé

60.1022.02

BIG BELL XXL-Glockenwecker

analoge Anzeige, Alarm mit Doppelglocke, geräuscharmes Sweep-Uhrwerk, Rahmen und Glocken aus Metall, Glasabdeckung, auch zum Aufhängen geeignet

☐ 218 x 90 x 285 mm, 968 g, ⚡ 1x 1,5V C, EK-EL

BIG BELL XXL-bell alarm clock

analogue display with second hand, double bells alarm, silent "Sweep" movement, frame and bells made of metal, glass cover, also suitable for hanging

BIG BELL XXL-réveil cloche

affichage analogique avec aiguille des secondes, alarme avec deux cloches, mouvement silencieux « Sweep », cadre et cloches en métal, couvercle en verre, aussi pour accrocher au mur

TICK
TACK

XXL
DESIGN



TICK
TACK

60.1025.01

Elektronischer Glockenwecker

analoge Anzeige, geräuscharmes Sweep Uhrwerk, extra-lauter Alarm mit Doppelglocke, Metallgehäuse, Glasabdeckung, Hintergrundbeleuchtung

☐ 117 x 56 x 159 mm, 265 g, ⚡ 1x 1,5V AA, EK-EL

Electronic bell alarm clock

analogue display, silent "Sweep" movement, very loud twin bell alarm, metal case, glass cover, backlight

Réveil cloche électronique

affichage analogique, mouvement silencieux « Sweep », alarme très forte avec deux cloches, boîtier en métal, couvercle en verre, éclairage de fond





60.1516.04

Funkwecker

analoge Anzeige, Alarm mit Snooze-Funktion, ansteigender Alarmton (Crescendo), Tick-Stopp: Sekundenzeiger stoppt bei aktiviertem Alarm, Hintergrundbeleuchtung, weiß/grün

☐ 77 x 43 x 78 mm, 104 g, 🔋 1x 1,5V AA, EK-EL

Radio-controlled alarm clock

analoge display, alarm with snooze function, increasing alarm level (crescendo), tick-stop function – no disturbing ticking when alarm is activated, backlight, white/green

Réveil radio-piloté

affichage analogique, alarme avec fonction snooze, volume progressif de l'alarme (crescendo), stop du tic-tac: la trotteuse s'arrête lorsque l'alarme est activée, éclairage de fond, blanc/vert

**TFA
DESIGN
PATENT**

60.1507.12

Funkwecker

wie 60.1516.04, weiß/pink

☐ 75 x 40 x 77 mm, 112 g, 🔋 1x 1,5V AA, EK-EL

Radio-controlled alarm clock

as 60.1516.04, white/pink

Réveil radio-piloté

comme 60.1516.04, blanc/rose



60.1516.10

Funkwecker

wie 60.1516.04, grau/silber

☐ 77 x 43 x 78 mm, 104 g, 🔋 1x 1,5V AA, EK-EL

Radio-controlled alarm clock

as 60.1516.04, grey/silver

Réveil radio-piloté

comme 60.1516.04, gris/argenté

60.1510.01

PICCO Funkwecker

analoge Anzeige, leises Uhrwerk, Alarm mit Snooze-Funktion, Hintergrundbeleuchtung, fluoreszierende Zeiger, schwarz

☐ 75 x 31 x 75 mm, 81 g, 🔋 1x 1,5V AAA, EK-EL

PICCO radio-controlled alarm clock

analogue display, quiet movement, alarm with snooze function, backlight, fluorescent hands, black

PICCO réveil radio-piloté

affichage analogique, mouvement silencieux, alarme avec fonction snooze, éclairage de fond, aiguilles fluorescentes, noir



**TFA
DESIGN
PATENT**



60.1510.04

Picco Funkwecker

wie 60.1510.01, grün

☐ 75 x 31 x 75 mm, 81 g, 🔋 1x 1,5V AAA, EK-EL

PICCO radio-controlled alarm clock

as 60.1510.01, green

PICCO réveil radio-piloté

comme 60.1510.01, vert

**TFA
DESIGN
PATENT**

60.1510.02

Picco Funkwecker

wie 60.1510.01, weiß

☐ 75 x 31 x 75 mm, 81 g, 🔋 1x 1,5V AAA, EK-EL

PICCO radio-controlled alarm clock

as 60.1510.01, white

PICCO réveil radio-piloté

comme 60.1510.01, blanc





60.1511.01.05

COMBO Funkwecker

analoge Anzeige, digitale Alarminstellung (minutengenau), Snooze-Funktion, rundumlaufende Hintergrundbeleuchtung, fluoreszierende Zeiger, schwarz/rot

☐ 91 x 41 x 115 mm, 172 g, ⚡ 3x 1,5V AA, EK-EL

COMBO radio-controlled alarm clock

analogue display, digital alarm setting (to the minute), snooze function, circular backlight, fluorescent hands, black/red

COMBO réveil radio-piloté

affichage analogique, réglage d'alarme digital (à la minute), fonction snooze, éclairage de fond périphérique, aiguilles fluorescentes, noir/rouge



Rundumlaufende Hintergrundbeleuchtung
circular backlight
éclairage de fond périphérique

**TFA
DESIGN
PATENT**



60.1511.01.07

COMBO Funkwecker

wie 60.1511.01.05, schwarz/gelb

☐ 91 x 41 x 115 mm, 172 g, ⚡ 3x 1,5V AA, EK-EL

COMBO radio-controlled alarm clock

as 60.1511.01.05, black/yellow

COMBO réveil radio-piloté

comme 60.1511.01.05, noir/jaune



**TFA
DESIGN
PATENT**



Rundumlaufende Hintergrundbeleuchtung
circular backlight
éclairage de fond périphérique

60.1511.02.04

COMBO Funkwecker

wie 60.1511.01.05, weiß/grün

☐ 91 x 41 x 115 mm, 172 g, ⚡ 3x 1,5V AA, EK-EL

COMBO radio-controlled alarm clock

as 60.1511.01.05, white/green

COMBO réveil radio-piloté

comme 60.1511.01.05, blanc/vert



60.1501.54

Funkwecker

analoge Anzeige, Alarm mit Snooze-Funktion, Hintergrundbeleuchtung, silber

☐ 77 x 40 x 77 mm, 102 g, ⚡ 1x 1,5V AA, EK-EL

Radio-controlled alarm clock

analogue display, alarm with snooze-function, backlight, silver

Réveil radio-piloté

affichage analogique, alarme avec fonction snooze, éclairage de fond, argenté



60.1517.01

Funkwecker

analoge Anzeige, leises Uhrwerk, Alarm mit Snooze-Funktion, Hintergrundbeleuchtung, fluoreszierende Zeiger, schwarz

☐ 81 x 31 x 84 mm, 74 g, ⚡ 1x 1,5V AAA, EK-EL

Radio-controlled alarm clock

analogue display, quiet movement, alarm with snooze function, backlight, fluorescent hands, black

Réveil radio-piloté

affichage analogique, mouvement silencieux, alarme avec fonction snooze, éclairage de fond, aiguilles fluorescentes, noir

60.1517.54

Funkwecker

wie 60.1517.01, silber

☐ 81 x 31 x 84 mm, 74 g, ⚡ 1x 1,5V AAA, EK-EL

Radio-controlled alarm clock

as 60.1517.01, silver

Réveil radio-piloté

comme 60.1517.01, argenté



60.1513.01

SUNRISE Funkwecker

analoge Anzeige, geräuscharmes Sweep-Uhrwerk, Snooze-Funktion, ansteigender Alarmton (Crescendo), leuchtet für 5 Sekunden, wenn man ihn anhebt, fluoreszierende Zeiger, schwarz

☐ 102 x 46 x 110 mm, 186 g, ⚡ 2x 1,5V AAA, EK-EL

SUNRISE radio-controlled alarm clock

analogue display, silent "Sweep" movement, snooze function, increasing alarm level (crescendo), illuminates for 5 seconds, if you pick it up, fluorescent hands, black

SUNRISE réveil radio-piloté

affichage analogique, mouvement silencieux « Sweep », fonction snooze, volume progressif de l'alarme (crescendo), s'allume pendant 5 secondes, si on le soulève, aiguilles fluorescentes, noir



60.1513.02

SUNRISE Funkwecker

wie 60.1513.01, weiß

☐ 102 x 46 x 110 mm, 186 g, ⚡ 2x 1,5V AAA, EK-EL

SUNRISE radio-controlled alarm clock

as 60.1513.01, white

SUNRISE réveil radio-piloté

comme 60.1513.01, blanc



60.1506

Funkwecker

analoge Anzeige, geräuscharmes Sweep-Uhrwerk, Alarm mit Snooze-Funktion, ansteigender Alarmton (Crescendo), Hintergrundbeleuchtung, fluoreszierende Zeiger

☐ 110 x 52 x 107 mm, 131 g, ⚡ 1x 1,5V AA, EK-EL

Radio-controlled alarm clock

analogue display, silent "Sweep" movement, alarm with snooze-function, increasing alarm level (crescendo), backlight, fluorescent hands

Réveil radio-piloté

affichage analogique, mouvement silencieux « Sweep », alarme avec fonction snooze, volume progressif de l'alarme (crescendo), éclairage de fond, aiguilles fluorescentes



60.1515.01

Funkwecker

analoge Anzeige, fluoeszierende Zeiger, Aktivierung der Hintergrundbeleuchtung und Snooze-Funktion durch Berühren oder Geräusch

☐ 97 x 48 x 101 mm, 152 g, 🔌 2x 1,5V AAA, EK-EL

Radio-controlled alarm clock

analogue display, fluorescent hands, touch or sound-activated backlight and snooze function

Réveil radio-piloté

affichage analogique, aiguilles fluorescentes, activation de l'éclairage de fond et de la fonction snooze par contact ou par son

**TFA
DESIGN
PATENT**

**Sound
Sensor**



60.1514.02

Funkwecker

analoge Anzeige, Alarm mit Snooze-Funktion, fluoeszierende Zeiger, Hintergrundbeleuchtung

☐ 98 x 98 x 94 mm, 178 g, 🔌 1x 1,5V AA, EK-EL

Radio-controlled alarm clock

analogue display, alarm with snooze function, fluorescent hands, backlight

Réveil radio-piloté

affichage analogique, alarme avec fonction snooze, aiguilles fluorescentes, éclairage de fond



60.1512.01

Funkwecker

analoge Anzeige, Alarm mit Snooze-Funktion, automatische Hintergrundbeleuchtung mit Lichtsensor, fluoeszierende Zeiger

☐ 90 x 34 x 94 mm, 102 g, 🔌 2x 1,5V AAA, EK-EL

Radio-controlled alarm clock

analogue display, alarm with snooze function, automatic backlight with light sensor, fluorescent hands

Réveil radio-piloté

affichage analogique, alarme avec fonction snooze, éclairage automatique avec capteur de lumière, aiguilles fluorescentes

**Eco
Light
Sensor**

98.1036

Funkwecker

analoge Anzeige, Alarm mit Snooze-Funktion, Hintergrundbeleuchtung, fluoeszierende Zeiger

☐ 109 x 50 x 112 mm, 132 g, 🔌 1x 1,5V AA, EK-EL

Radio-controlled alarm clock

analogue display, alarm with snooze function, backlight, fluorescent hands

Réveil radio-piloté

affichage analogique, alarme avec fonction snooze, éclairage de fond, aiguilles fluorescentes



98.1037

Funkwecker

analoge Anzeige, Alarm mit Snooze-Funktion, Hintergrundbeleuchtung, fluoeszierende Zeiger

☐ 110 x 48 x 101 mm, 115 g, 🔌 1x 1,5V AA, EK-EL

Radio-controlled alarm clock

analogue display, alarm with snooze function, backlight, fluorescent hands

Réveil radio-piloté

affichage analogique, alarme avec fonction snooze, éclairage de fond, aiguilles fluorescentes





◀ **60.1503**

NOSTALGIE Funk-Glockenwecker

analoge Anzeige, Alarm mit Doppelglocke aus Metall, Snooze-Funktion, Hintergrundbeleuchtung, fluoreszierende Zeiger

☐ 130 x 70 x 180 mm, 367 g, ⚡ 1x 1,5V C, EK-EL

NOSTALGIA radio-controlled bell alarm clock

analogue display, double alarm bells made of metal, snooze function, backlight, fluorescent hands

NOSTALGIE réveil cloche radio-piloté

affichage analogique, réveil deux cloches en métal, fonction snooze, éclairage de fond, aiguilles fluorescentes

▶ **60.1502.10**

Funkwecker mit Temperatur

analoge Anzeige, digitale Anzeige von Sekunden, Datum oder Temperatur, Alarm mit Snooze-Funktion, helle rundumlaufende Hintergrundbeleuchtung

T in: -10...+60°C (+14...+140°F)

☐ 120 x 51 x 120 mm, 206 g, ⚡ 2x 1,5V AA, EK-EL

Radio-controlled alarm clock with thermometer

analogue display, digital display of seconds, date or temperature, alarm with snooze function, bright circular backlight

Réveil radio-piloté avec thermomètre

affichage analogique, affichage digital des secondes, date ou température, alarme avec fonction snooze, éclairage de fond lumineux périphérique



◀ **98.1040.01**

Funkwecker

analoge Anzeige, digitale Sekunden- oder Datumsanzeige, Alarm mit Snooze-Funktion, Hintergrundbeleuchtung, schwarz

☐ 96 x 55 x 116 mm, 130 g, ⚡ 1x 1,5V AA, EK-EL

Radio-controlled alarm clock

analogue display, digital display of seconds or date, alarm with snooze-function, backlight, black

Réveil radio-piloté

affichage analogique, affichage digital des secondes ou date, alarme avec fonction snooze, éclairage de fond, noir

▶ **98.1040.54**

Funkwecker

wie 98.1040.01, fluoreszierende Zeiger, silber

☐ 96 x 55 x 116 mm, 130 g, ⚡ 1x 1,5V AA, EK-EL

Radio-controlled alarm clock

as 98.1040.01, fluorescent hands, silver

Réveil radio-piloté

comme 98.1040.01, aiguilles fluorescentes, argenté





60.2013.01

Digitaluhr

gummibeschichtet mit Befestigungsmagnet und Ständer, schwarz

☐ 59 x 14 (30) x 42 mm, 25 g, 🔋 1x CR2032, EK-EL

Clock

rubber coated with magnet for fixing and support, black

Horloge

gainage en caoutchouc avec aimant de fixation et support, noir

TFA
DESIGN
PATENT



60.2014.02

Digitalwecker mit Timer und Stoppuhr

wie 60.2014.01, weiß

☐ 59 x 14 (30) x 42 mm, 27 g, 🔋 1x CR2032, EK-EL

Digital alarm clock with timer and stopwatch

as 60.2014.01, white

Réveil digital avec minuteur et chronomètre

comme 60.2014.01, blanc



60.2014.01

Digitalwecker mit Timer und Stoppuhr

Weckalarm mit ansteigendem Alarmton, Timer und Stoppuhr, gummibeschichtet, mit Befestigungsmagnet und Ständer, schwarz

☐ 59 x 14 (30) x 42 mm, 27 g, 🔋 1x CR2032, EK-EL

Digital alarm clock with timer and stopwatch

alarm with increasing sound level (crescendo), timer and stop watch, rubber coated, with magnet for fixing and support, black

Réveil digital avec minuteur et chronomètre

alarme avec volume progressif de l'alarme (crescendo), minuteur et chronomètre, gainage en caoutchouc, avec aimant de fixation et support, noir

TFA
DESIGN
PATENT



98.1054

Elektronischer Multifunktions-Wecker

ideal für unterwegs, Anzeige von Innentemperatur, Wochentag und Datum, Weckalarm mit Snooze-Funktion, Timer und Stoppuhr, Aluminiumfront

T in: -10...+50°C (+14...+122°F)

☐ 73 x 12 (63) x 63 (58) mm, 45 g, 🔋 1x CR2025, EK-EL

Multi-functional digital alarm clock

ideal for travelling, display of indoor temperature, date and weekday, alarm with snooze function, timer and stop watch, aluminium surface

Réveil digital multifonctions

idéal en route, affichage de température intérieure, date et jour de la semaine, alarme avec fonction snooze, minuteur et chronomètre, surface d'aluminium



60.2016.05

Digitaler Glockenwecker

wie 60.2016.01, rot/silber

☐ 106 x 73 x 108 mm, 172 g, 🔋 3 x 1,5 V AAA, EK-EL

Digital bell alarm clock

as 60.2016.01, red/silver

Réveil cloche digital

comme 60.2016.01, rouge/argenté

60.2016.01

Digitaler Glockenwecker

Weckalarm mit zwei Alarmzeiten (M-F; S-S), Alarm mit Doppelglocke, Snooze-Funktion, Anzeige von Wochentag und Datum, Hintergrundbeleuchtung, schwarz/silber

☐ 106 x 73 x 108 mm, 172 g, 🔋 3 x 1,5 V AAA, EK-EL

Digital bell alarm clock

alarm with two alarm times (M-F; S-S), double bells alarm, snooze function, indication of date and weekday, backlight, black/silver

Réveil cloche digital

réveil avec 2 heures d'alarme (L-V; S-D), réveil deux cloches, fonction snooze, affichage de la date et jour de la semaine, éclairage de fond, noir/argenté





mit Hintergrundbeleuchtung
with backlight
avec éclairage de fond

60.2018.01

LUMIO Digitalwecker mit Temperatur

großes LCD Display, Anzeige von Innentemperatur und Datum, Weckalarm mit Snooze-Funktion, automatische Hintergrundbeleuchtung mit Lichtsensor, schwarz

T in: 0...+50°C (+32...+122°F)

□ 138 x 48 x 79 mm, 155 g, 3x 1,5V AAA, EK-EL

LUMIO digital alarm clock with thermometer

large LCD display, indication of indoor temperature and date, alarm with snooze function, automatic backlight with light sensor, black

LUMIO réveil digital avec thermomètre

grand écran LCD, affichage de la température intérieure et date, alarme avec fonction snooze, éclairage automatique avec capteur de lumière, noir



60.2018.02

LUMIO Digitalwecker mit Temperatur

wie 60.2018.01, weiß

T in: 0...+50°C (+32...+122°F)

□ 138 x 48 x 79 mm, 155 g, 3x 1,5V AAA, EK-EL

LUMIO digital alarm clock with thermometer
as 60.2018.01, white

LUMIO réveil digital avec thermomètre
comme 60.2018.01, blanc



60.2553.01

LUMIO PLUS Funkwecker mit Temperatur

großes LCD Display, Anzeige von Innentemperatur und Datum, Weckalarm mit Snooze-Funktion, automatische Hintergrundbeleuchtung mit Lichtsensor, schwarz/silber

T in: -9...+50°C (+16...+122°F)

□ 138 x 48 x 79 mm, 147 g, 3x 1,5V AAA, EK-EL

LUMIO PLUS radio controlled alarm clock with thermometer

large LCD display, indication of indoor temperature and date, alarm with snooze function, automatic backlight with light sensor, black/silver

LUMIO PLUS réveil radio-piloté avec thermomètre

grand écran LCD, affichage de la température intérieure et date, alarme avec fonction snooze, éclairage automatique avec capteur de lumière, noir/argenté



60.2553.02

LUMIO PLUS Funkwecker mit Temperatur

wie 60.2553.01, weiß/silber

T in: -9...+50°C (+16...+122°F)

□ 138 x 48 x 79 mm, 147 g, 3x 1,5V AAA, EK-EL

LUMIO PLUS radio controlled alarm clock with thermometer
as 60.2553.01 white/silver

LUMIO PLUS réveil radio-piloté avec thermomètre
comme 60.2553.01, blanc/argenté



mit Hintergrundbeleuchtung
with backlight
avec éclairage de fond



60.2545.01

Funkwecker mit Temperatur

Anzeige von Innentemperatur und Datum, Alarm mit Snooze-Funktion, Hintergrundbeleuchtung, schwarz

T in: -9...+50°C (+14...+122°F)

□ 66 x 22 x 68 mm, 64 g, ⚡ 2x 1,5V AAA, EK-EL

Radio-controlled alarm clock with thermometer

indication of indoor temperature and date, alarm with snooze function, backlight, black

Réveil radio-piloté avec thermomètre

affichage de la température intérieure et date, alarme avec fonction snooze, éclairage de fond, noir

60.2545.54

Funkwecker mit Temperatur

wie 60.2545.01, mit Aluminiumfront, silber/weiß

T in: -9...+50°C (+14...+122°F)

□ 66 x 22 x 68 mm, 64 g, ⚡ 2x 1,5V AAA, EK-EL

Radio-controlled alarm clock with thermometer

as 60.2545.01, with aluminium front, silver/white

Réveil radio-piloté avec thermomètre

comme 60.2545.01, avec surface d'aluminium, argenté/blanc



60.2542.10

Funkwecker mit Temperatur

Anzeige von Innentemperatur, Wochentag und Datum, Alarm mit Snooze-Funktion, Zeitzone, Hintergrundbeleuchtung, anthrazit

T in: 0...+50°C (+32...+122°F)

□ 78 x 30 x 78 mm, 71 g, ⚡ 2x 1,5V AAA, EK-EL

Radio-controlled alarm clock with thermometer

indication of indoor temperature, weekday and date, alarm with snooze function, time zone, backlight, anthracite

Réveil radio-piloté avec thermomètre

affichage de la température intérieure, jour de la semaine et date, alarme avec fonction snooze, fuseau horaire, éclairage de fond, anthracite

60.2542.54

Funkwecker mit Temperatur

wie 60.2542.10, silber

T in: 0...+50°C (+32...+122°F)

□ 78 x 30 x 78 mm, 71 g, ⚡ 2x 1,5V AAA, EK-EL

Radio-controlled alarm clock with thermometer

as 60.2542.10, silver

Réveil radio-piloté avec thermomètre

comme 60.2542.10, argenté



60.2513.01

Funkwecker

Anzeige von Wochentag und Datum, Alarm mit Snooze-Funktion, Zeitzone ±12 Std., Hintergrundbeleuchtung, schwarz

□ 93 x 48 x 60 mm, 86 g,

⚡ 2x 1,5V AAA, EK-EL*

60.2513.54

Funkwecker

wie 60.2513.01, silber

□ 93 x 48 x 60 mm, 86 g, ⚡ 2x 1,5V AAA, EK-EL*



* nur deutsch / german only / seulement en allemand



60.2532.01

SIESTA Funkwecker mit Temperatur

Kurzschlaf-Timer mit Quick-Start-Einstellung, Alarm mit Snooze-Funktion, Anzeige der Innentemperatur, Hintergrundbeleuchtung

T in: -10...+50°C (+14...+122°F)

□ 138 x 70 x 70 mm, 168 g, ⚡ 2x 1,5V AA, EK-EL

SIESTA radio-controlled alarm clock with thermometer

nap timer with quick start, alarm with snooze function, indoor temperature indication, backlight

SIESTA réveil radio-piloté avec thermomètre

minuterie pour sieste avec démarrage rapide, alarme avec fonction snooze, affichage de la température intérieure, éclairage de fond

60.2512

Funkwecker mit Temperatur

Anzeige von Innentemperatur, Wochentag und Datum, Zeitzone, Weckalarm, Snooze-Funktion, Hintergrundbeleuchtung

T in: 0...+50°C (+32...+122°F)

□ 91 x 47 x 101 mm, 126 g, ⚡ 2x 1,5V AA, EK-EL

Radio-controlled alarm clock with thermometer

indication of indoor temperature, date and weekday, time zone, alarm with snooze function, backlight

Réveil radio-piloté avec thermomètre

affichage de la température intérieure, date et jour de la semaine, fuseau horaire, réveil avec fonction snooze, éclairage de fond



60.2500

Funkwecker mit Temperatur

Anzeige von Innentemperatur, Wochentag und Datum, Zeitzone, Weckalarm mit zwei Alarmzeiten, Snooze-Funktion, Hintergrundbeleuchtung

T in: -5...+50°C

□ 106 x 37 x 70 mm, 114 g, ⚡ 2x 1,5V AA, EK-EL

Radio-controlled alarm clock with thermometer

indication of indoor temperature, date and weekday, time zone, alarm with two alarm times, snooze function, backlight

Réveil radio-piloté avec thermomètre

affichage de la température intérieure, date et jour de la semaine, fuseau horaire, réveil avec deux heures d'alarme, fonction snooze, éclairage de fond

60.2511

Funkwecker

Anzeige von Wochentag und Datum, Zeitzone, Weckalarm, Snooze-Funktion, Hintergrundbeleuchtung

□ 128 x 43 x 55 mm, 83 g, ⚡ 2x 1,5V AAA, EK-EL

Radio-controlled alarm clock

indication of day and date, time zone, alarm with snooze function, backlight

Réveil radio-piloté

affichage du jour de la semaine et date, fuseau horaire, alarme avec fonction snooze, éclairage de fond



98.1030

Funkwecker mit Temperatur

Anzeige von Innentemperatur, Wochentag und Datum, Sekundenanzeige, Weckalarm mit Snooze-Funktion, Hintergrundbeleuchtung

T in: 0...+50°C (+32...+122°F)

□ 140 x 38 x 63 mm, 104 g, ⚡ 2x 1,5V AA, EK-EL

Radio-controlled alarm clock with thermometer

display of indoor temperature, day and date, display of seconds, alarm with snooze function, backlight

Réveil radio-piloté avec thermomètre

affichage de température intérieure, jour et date, affichage de secondes, alarme avec fonction snooze, éclairage de fond





60.2558.01

Funkwecker mit Temperatur

Weckalarm mit Snooze-Funktion, Datum mit ausgeschriebenem Wochentag (10 Sprachen), Innentemperatur, Hintergrundbeleuchtung, Zeitzone, Feststellfunktion, kompakte Form, ideal als Reisewecker, schwarz/rot

T in: -9,9...+50°C (+14...+122°F)

□ 72 x 27 x 77 mm, 92 g, ⚡ 2x 1,5V AAA, EK-EL

Radio-controlled alarm clock with thermometer

alarm with snooze function, date with week days written in full letters (in 10 languages), backlight, time zone, lock function, compact design, ideal as a travel alarm clock, black/red

Réveil radio-piloté avec thermomètre

alarme avec fonction snooze, date avec jour de la semaine affiché en toutes lettres (en 10 langues), éclairage de fond, fuseau horaire, fonction de verrouillage, forme compacte, idéal comme réveil de voyage, noir/rouge



60.2555.01

Funkwecker

LCD-Display mit analoger Zeitanzeige, Weckalarm mit Snooze-Funktion, Hintergrundbeleuchtung, Zeitzone, Feststellfunktion, kompakte Form, ideal als Reisewecker, schwarz/rot

□ 72 x 27 x 77 mm, 92 g, ⚡ 2x 1,5V AAA, EK-EL

Radio-controlled alarm clock

LCD with analogue time display, alarm with snooze function, backlight, time zone, lock function, compact design, ideal as a travel alarm clock, black/red

Réveil radio-piloté

écran LCD avec affichage de l'heure analogique, alarme avec fonction snooze, éclairage de fond, fuseau horaire, fonction de verrouillage, forme compacte, idéal comme réveil de voyage, noir/rouge



60.2556.02

Funkwecker

wie 60.2555.01, automatische Hintergrundbeleuchtung mit Lichtsensor, weiß/grün

□ 72 x 27 x 77 mm, 92 g, ⚡ 2x 1,5V AAA, EK-EL

Radio-controlled alarm clock

as 60.2555.01, automatic backlight with light sensor, white/green

Réveil radio-piloté

comme 60.2555.01, éclairage automatique avec capteur de lumière, blanc/vert



98.1038

Funkwecker

Datum, Alarm mit Snooze-Funktion, Zeitzone ±1 Std., Hintergrundbeleuchtung

□ 75 x 46 x 75 mm, 80 g, ⚡ 1x 1,5V AA, EK-EL

Radio-controlled alarm clock
date, alarm with snooze function, time zone ±1 hr, backlight

Réveil radio-piloté

date, alarme avec fonction snooze, fuseau horaire ±1 hr, éclairage de fond



60.2525.01

Funkwecker mit Temperatur

Anzeige von Innentemperatur, Wochentag und Datum, Alarm mit Snooze-Funktion, Hintergrundbeleuchtung

T in: 0...+50°C (+32...+122°F)

□ 94 x 37 x 94 mm, 116 g, ⚡ 1x 1,5V AA, EK-EL

Radio-controlled alarm clock with thermometer

indication of indoor temperature, date and weekday, alarm with snooze function, backlight

Réveil radio-piloté avec thermomètre

affichage de la température intérieure, date et jour de la semaine, alarme avec fonction snooze, éclairage de fond



60.2528.01

BINGO Funkwecker mit Temperatur

sehr leicht zu bedienen, zwei separate Alarmer mit verschiedenen Wecktönen, Snooze-Funktion, Anzeige von Innentemperatur, Wochentag und Datum, automatische Hintergrundbeleuchtung mit Lichtsensor, schwarz

T in: -10...+50°C (+14...+122°F)

☐ 81 x 33 x 81 mm, 116 g, 🔋 2x 1,5V AA, EK-EL

BINGO radio-controlled alarm clock with thermometer

very easy to use, two separate alarms with different alarm sounds, snooze function, indication of indoor temperature, date and weekday, automatic backlight with light sensor, black

BINGO réveil radio-piloté avec thermomètre

très simple d'utilisation, deux alarmes séparées avec différents sons d'alarme, fonction snooze, affichage de la température intérieure, date et jour de la semaine, éclairage automatique avec capteur de lumière, noir

TFA
DESIGN
PATENT

Eco
Light
Sensor

60.2528.02

BINGO Funkwecker mit Temperatur

wie 60.2528.01, weiß

☐ 81 x 33 x 81 mm, 116 g, 🔋 2x 1,5V AA, EK-EL

BINGO radio-controlled alarm clock with thermometer

as 60.2528.01, white

BINGO réveil radio-piloté avec thermomètre

comme 60.2528.01, blanc



60.2528.54

BINGO Funkwecker mit Temperatur

wie 60.2528.01, silber

☐ 81 x 33 x 81 mm, 116 g, 🔋 2x 1,5V AA, EK-EL

BINGO radio-controlled alarm clock with thermometer

as 60.2528.01, silver

BINGO réveil radio-piloté avec thermomètre

comme 60.2528.01, argenté

TFA
DESIGN
PATENT

Eco
Light
Sensor

60.2503

Funkwecker mit Temperatur

Anzeige von Innentemperatur, Wochentag und Datum, Zeitzone, Snooze-Funktion, energiesparende LED-Hintergrundbeleuchtung bei Dunkelheit

T in: -5...+50°C (+23...+122°F)

☐ 86 x 60 x 100 mm, 154 g, 🔋 2x 1,5V AA, EK-EL

Radio-controlled alarm clock with thermometer

indication of indoor temperature, date and weekday, time zone, snooze function, energy saving LED backlight at dark

Réveil radio-piloté avec thermomètre

indication de la température intérieure, date et jour de la semaine, fuseau horaire, fonction snooze, éclairage économique à LED à la tombée de la nuit



Eco
Light
Sensor



60.2533.01

Funkwecker mit Temperatur

Anzeige von Innentemperatur, Wochentag und Datum, zweite Uhrzeit, Weckalarm mit zwei Alarmzeiten und Snooze-Funktion, Hintergrundbeleuchtung

T in: -10...+50°C (+14...+122°F)

☐ 77 x 30 x 80 mm, 86 g, 🔋 2x 1,5V AAA, EK-EL

Radio-controlled alarm clock with thermometer

indication of indoor temperature, date and weekday, dual time, alarm with two alarm times and snooze function, backlight

Réveil radio-piloté avec thermomètre

affichage de la température intérieure, date et jour de la semaine, deuxième heure, réveil avec deux heures d'alarme, fonction snooze, éclairage de fond



mit Hintergrundbeleuchtung
with backlight
avec éclairage de fond

60.2550.01

BINGO 2.0 Funkwecker mit Temperatur

großes, kontraststarkes Display, sehr leicht zu bedienen, zwei separate Alarme mit verschiedenen Wecktönen, ansteigender oder konstant lauter Weckton einstellbar, Snooze-Funktion, Anzeige von Innentemperatur, Wochentag und Datum, automatische Hintergrundbeleuchtung mit Lichtsensor, schwarz

T in: -10...+50°C (+14...+122°F)

☐ 95 x 41 x 96 mm, 161 g, 🔌 3x 1,5V AA, EK-EL

BINGO 2.0 radio-controlled alarm clock with thermometer

large high-contrast display, very easy to use, two separate alarms with different sounds, rising or constantly loud alarm volume adjustable, snooze function, indication of indoor temperature, date and weekday, automatic backlight with light sensor, black

BINGO 2.0 réveil radio-piloté avec thermomètre

grand écran LCD au contraste élevé, très simple d'utilisation, deux alarmes séparées avec différents sons d'alarme, volume progressif (de faible à fort) ou volume constant (fort) réglable, fonction snooze, affichage de la température intérieure, date et jour de la semaine, éclairage automatique avec capteur de lumière, noir

TFA
DESIGN
PATENT

Eco
Light
Sensor

60.2550.02

BINGO 2.0 Funkwecker mit Temperatur

wie 60.2550.01, hell-taupe/weiß

☐ 95 x 41 x 96 mm, 160 g, 🔌 3x 1,5V AA, EK-EL

BINGO 2.0 radio-controlled alarm clock with thermometer

as 60.2550.01, light taupe/white

BINGO 2.0 réveil radio-piloté avec thermomètre

comme 60.2550.01, taupe clair/blanc



60.2552.01

BINGO 2.0 Funkwecker mit Temperatur

wie 60.2550.01, invertiertes Display

☐ 95 x 41 x 96 mm, 161 g, 🔌 3x 1,5V AA, EK-EL

BINGO 2.0 radio-controlled alarm clock with thermometer

as 60.2550.01, inverted display

BINGO 2.0 réveil radio-piloté avec thermomètre

comme 60.2550.01, affichage inversé

NEU
NEW

TFA
DESIGN
PATENT

Eco
Light
Sensor

60.2536.01

Funkwecker mit Temperatur

Anzeige von Innentemperatur, Wochentag und Datum, Weckalarm mit vier Alarmzeiten, Snooze-Funktion, automatische Hintergrundbeleuchtung mit Lichtsensor, schwarz

T in: -9,9...+50°C (+14...+122°F)

☐ 92 x 32 x 91 mm, 129 g, 🔌 2x 1,5V AA, EK-EL

Radio-controlled alarm clock with thermometer

indication of indoor temperature, date and weekday, alarm with four alarm times, snooze function, automatic backlight with light sensor, black

Réveil radio-piloté avec thermomètre

affichage de la température intérieure, date et jour de la semaine, réveil avec quatre heures d'alarme, fonction snooze, éclairage automatique avec capteur de lumière, noir



TFA
DESIGN
PATENT

Eco
Light
Sensor



60.2536.02

Funkwecker mit Temperatur

wie 60.2536.01, weiß

☐ 92 x 32 x 91 mm, 129 g, 🔌 2x 1,5V AA, EK-EL

Radio-controlled alarm clock with thermometer

as 60.2536.01, white

Réveil radio-piloté avec thermomètre

comme 60.2536.01, blanc



mit Hintergrundbeleuchtung
with backlight
avec éclairage de fond

60.2544.02

CHANGE Funkwecker mit Raumklima

komfortable Einstellung mit Drehknopf, Anzeige (auch im Wechsel) von Uhrzeit mit Sekunden, Datum und Wochentag oder Innentemperatur und Luftfeuchtigkeit, Weckalarm mit Snooze-Funktion, blaue Hintergrundbeleuchtung

T in: -10...+50°C (+14...+122°F), H in: 1...99 %

□ 124 x 59 x 59 (69) mm, 155 g, ⚡ 2x 1,5V AA, EK-EL

CHANGE radio-controlled alarm clock with room climate

easy setting with rotating dial, display (also alternating) of time with seconds, date and weekday or indoor temperature and humidity, alarm with snooze function, blue backlight

CHANGE réveil radio-piloté avec climat ambiant

réglage pratique par bouton rotatif, affichage (aussi alterné) de l'heure avec secondes, date et jours de la semaine ou température et humidité ambiantes, alarme avec fonction snooze, éclairage de fond bleu



mit Hintergrundbeleuchtung
with backlight
avec éclairage de fond

60.2540.01

MELODY Funkwecker mit verschiedenen Wecktönen

25 Wecktöne wie Melodien, Alarme, Tierlaute, verschiedene Weckfunktionen, Snooze-Funktion, 3 Alarmzeiten, Funkuhr mit Datum und Wochentag, Innentemperatur und Luftfeuchtigkeit, automatische Hintergrundbeleuchtung mit Lichtsensor, schwarz/silber

T in: -20...+70 °C (-4...+158°F), H in: 10...99 %

□ 134 x 36 x 78 mm, 202 g, ⚡ 2x 1,5V AA,

Micro-USB Anschluss 5V 1A (Kabel nicht inklusive), EK

MELODY radio-controlled alarm clock with various alarm sounds

25 alarm sounds like melodies, alarm or animal sounds, different alarm functions, snooze function, 3 alarm times, radio-controlled clock with date and weekday, indoor temperature and humidity, automatic backlight with light sensor, black/silver

MELODY réveil radio-piloté avec des sons de réveil multiples

25 tonalités d'alarme comme mélodies, sonnerie, bruits d'animaux, différentes fonctions d'alarme, fonction snooze, 3 heures de réveil, horloge radio-pilotée avec jour de la semaine et date, température et humidité intérieure, éclairage automatique avec capteur de lumière, noir/argenté



60.2540.53

MELODY Funkwecker mit verschiedenen Wecktönen

wie 60.2540.01, weiß/champagnerfarben

□ 134 x 36 x 78 mm, 202 g, ⚡ 2x 1,5V AA,

Micro-USB Anschluss 5V 1A (Kabel nicht inklusive), EK

MELODY radio-controlled alarm clock with various alarm sounds

as 60.2540.01, white/champagne

MELODY réveil radio-piloté avec des sons de réveil multiples

comme 60.2540.01, blanc / couleur de champagne

60.2517

CUBO Funkwecker mit Temperatur

Anzeige der Innentemperatur, Wochentag und Datum, Weckalarm mit zwei Alarmzeiten, Snooze-Funktion, ansteigender Alarmton (Crescendo), Zeitzone, Hintergrundbeleuchtung

T in: -10...+60°C (+14...+140°F)

□ 68 x 68 x 69 mm, 159 g, ⚡ 2x 1,5V AAA, EK-EL

CUBO radio-controlled alarm clock with thermometer

indication of indoor temperature, date and weekday, alarm with two alarm times, snooze function, increasing alarm level (crescendo), time zone, backlight

CUBO réveil radio-piloté avec thermomètre

affichage de la température intérieure, date et jour de la semaine, réveil avec 2 heures d'alarme, fonction snooze, volume progressif de l'alarme (crescendo), fuseau horaire, éclairage de fond



60.2514

SONIO Funkwecker mit Temperatur

Anzeige der Innentemperatur, Wochentag und Datum, Weckalarm mit zwei Alarmzeiten, Snooze-Funktion, ansteigender Alarmton, Zeitzone, zweite Uhrzeit, energiesparende LED Hintergrundbeleuchtung bei Dunkelheit

T in: -5...+50°C (+23...+122°F)

□ 112 x 98 x 110 mm, 201 g, ⚡ 2x 1,5V AA, EK-EL

SONIO radio-controlled alarm clock with thermometer

indication of indoor temperature, date and weekday, alarm with two alarm times, snooze function, increasing alarm level, time zone, dual time, energy saving LED backlight at dark

SONIO réveil radio-piloté avec thermomètre

indication de la température intérieure, date et jour de la semaine, réveil avec 2 heures d'alarme, fonction snooze, volume progressif de l'alarme, fuseau horaire, deuxième heure, éclairage économique à LED à la tombée de la nuit





TFA
DESIGN
PATENT

Charged
by
USB

Eco
Light
Sensor

NEU
NEW



mit Hintergrundbeleuchtung
with backlight
avec éclairage de fond

60.2554.01

BOXX Funkwecker mit Temperatur

zwei Alarmzeiten, einstellbarer Weck-Rhythmus (täglich, Werktag, Wochenende), Snooze-Funktion, Anzeige von Innentemperatur, Wochentag und Datum, automatische Hintergrundbeleuchtung mit Lichtsensor, Ein-Aus-Schalter, Aufladen per Micro-USB Kabel (inklusive)

T in: 0...+50°C (+32...+122°F)

□ 142 x 45 x 73 mm, 181 g, Akku Li-Ion 1200 mAh,
Micro-USB Anschluss (Kabel inklusive), EK-EL

BOXX radio-controlled alarm clock with thermometer

two alarms times, adjustable alarm frequency (daily, weekday, weekend), snooze function, indication of indoor temperature, date and weekday, automatic backlight with light sensor, on-off switch, charging via micro-USB cable (included)

BOXX réveil radio-piloté avec thermomètre

deux heures d'alarme, réglable en mode quotidien, semaine ou week-end, fonction snooze, affichage de la température intérieure, date et jour de la semaine, éclairage automatique avec capteur de lumière, interrupteur on / off, chargement par câble micro-USB (compris)

60.2529.54

Funkwecker mit Monatskalender

Anzeige des gesamten aktuellen Kalendermonats, Vor- und Zurückblättern der Monate möglich, Wochentag, Kalenderwoche und Datum, Weckalarm mit Snooze-Funktion, Erinnerungsfunktion, Innentemperatur und Mondphase, Hintergrundbeleuchtung

T in: -10...+50°C (+14...+122°F)

□ 176 x 50 x 120 mm, 265 g, 2x 1,5V AA, EK-EL

Radio-controlled alarm clock with monthly calendar

indication of the whole current month, possibility of scrolling up and down the calendar, weekday, calendar week and date, alarm with snooze function, memory function, indoor temperature, moon phase, backlight

Réveil radio-piloté avec calendrier mensuel

affichage complet du mois en cours, possibilité de passer à l'affichage des mois suivants et précédents, jour de la semaine, semaine calendaire et date, alarme avec fonction snooze, fonction de rappel, température intérieure, phase lunaire, éclairage de fond



SOLAR
SOLAIRE



98.1071

SOLAR Funkwecker mit Temperatur

Solarbetrieben, Anzeige von Innentemperatur, Wochentag und Datum, Weckalarm mit Snooze-Funktion, fluoreszierendes Display

T in: 0...+50°C (+32...+122°F)

□ 156 x 52 x 81 mm, 177 g, EK-EL

SOLAR radio-controlled alarm clock with thermometer

solar powered, display of indoor temperature, date and weekday, alarm with snooze function, fluorescent display

SOLAR réveil radio-piloté avec thermomètre

à énergie solaire, affichage de température intérieure, date et jour de la semaine, alarme avec fonction snooze, écran fluorescent

60.2530.02

Funkwecker mit Temperatur

LCD-Display mit analoger Zeitanzeige, Anzeige von Innentemperatur, Wochentag und Datum, Weckalarm mit zwei Alarmzeiten, Snooze-Funktion, Hintergrundbeleuchtung

T in: -10...+50°C (+14...+122°F)

□ 73 x 45 x 93 mm, 103 g, 2x 1,5V AAA, EK-EL

Radio-controlled alarm clock with thermometer

LCD with analogue time display, indication of indoor temperature, date and weekday, two alarm times, snooze function, backlight

Réveil radio-piloté avec thermomètre

écran LCD avec affichage de l'heure analogique, affichage de la température intérieure, date et jour de la semaine, réveil avec deux heures d'alarmes, fonction snooze, éclairage de fond





TFA
DESIGN
PATENT



60.2538.02

BOOM Hochleistungs-Funkwecker mit Vibrationsalarm

mit Vibration, extra lautem Weckton und Lichtsignal für sicheres Aufwachen, ideal für Menschen mit Hörbeeinträchtigung oder sehr festem Schlaf, einstellbare Lautstärke, Tonhöhe/Frequenz und Helligkeit, mit ausgeschriebenem Wochentag (6 Sprachen) und vollständigem Datum zur einfachen Zeitorientierung, zwei separate Alarmer mit verschiedenen Wecktönen, Snooze-Funktion, Hintergrundbeleuchtung auf Tastendruck oder permanent, automatische Nachtbeleuchtung mit Lichtsensor

WM 30.3223.02, Ø 95 x 33 mm, 152 g
□ 110 x 65 x 122 mm, 249 g,
☞ 2x 1,5V AA, ☺, EK

BOOM high performance

radio-controlled alarm clock with vibration alarm with vibration, extra loud alarm and flashing light for a guaranteed waking up, ideal for people with hearing impairment or for heavy sleepers, adjustable volume, tone pitch / frequency and brightness, with week days written in full letters (6 languages) and the entire date for an easy temporal orientation, two separate alarms with different sounds, snooze function, backlight on keypress or permanent, automatic night lighting with light sensor

BOOM réveil radio-piloté haute performance avec alarme vibrante

avec vibration, alarme sonore très forte et signal lumineux pour être certain de se réveiller, idéal pour les personnes ayant une déficience auditive ou un sommeil très profond, volume, tonalité / fréquence et luminosité réglables, avec les jours de la semaine affichés en toutes lettres (en 6 langues) et la date complète pour une orientation temporelle plus facile, deux réveils séparés avec différents sons d'alarme, fonction snooze, éclairage de fond en appuyant une touche ou permanent, éclairage de nuit automatique via capteur de lumière

Nur auf deutsch / only in german / seulement en allemand



„GUTEN MORGEN,
JETZT IST ES
10 UHR 24“

60.2541.01

Sprechender Funkwecker

Zeitanzeige wahlweise jede Stunde oder auf Tastendruck, Einstellvorgang wird durch Sprachausgabe erleichtert, Weckalarm mit Snooze-Funktion, Anzeige von Wochentag und Datum, Lautstärke in zwei Stufen regelbar, fluoreszierendes Display, ideal für Sehbehinderte, schwarz

□ 124 x 68 x 126 mm, 233 g, ☞ 2x 1,5V AA, EK-EL

„JETZT IST ES 9 UHR
UND 28 MINUTEN,
19° GRAD CELSIUS“



Rückseite



60.2008.54

Talk Sprechender Wecker

mit Zeit- und Temperaturanzeige: Ansage wahlweise jede Stunde, stündlich von 7 Uhr bis 21 Uhr oder nur auf Tastendruck, hochwertiger Sprach-Chip (deutsch), deutlich zu verstehen, riesige, gut greifbare Abfragetaste, Display mit Uhrzeit und Temperaturanzeige und alle Bedienknöpfe für die Einstellungen (z.B. Weckzeit) am Boden des Weckers, Weckalarm mit Schlummerfunktion, drei verschiedene Weckalarmtöne (Piepton, Kuckucksruf oder Melodie), Lautstärke in zwei Stufen regelbar, ideal für Sehbehinderte, silberfarben

T in: -9,4...+50°C

□ Ø 126 x 45 mm, 130 g, ☞ 2x 1,5V AAA, EK-EL



TFA
DESIGN
PATENT

USB
Charger



60.2023.02

MOOD LIGHT Lichtwecker

mit Naturgeräuschen und Farbwechsel-Stimmungslicht

Stimmungslicht mit Farbwechsel oder direkter Farbwahl in 4 Helligkeitsstufen, sanftes Aufwachen mit schrittweise heller werdendem Licht und/oder Naturgeräuschen, Einschlaf-Timer mit Naturgeräuschen und einstellbarer Lautstärke, Snooze-Funktion mit einstellbarer Dauer, Timer für Kurzschlaf-Funktion, Datum und ausgeschriebener Wochentag (Deutsch, Englisch, Spanisch, Französisch), Farbdisplay mit 4 Helligkeitsstufen, Ladefunktion für Mobilgeräte via USB Port (1A)

☐ 138 x 92 x 139 mm, 337 g, 🔌 1x CR2032 (Back-up), ⚡, EK-EL

MOOD LIGHT light alarm clock with nature sounds and colour changing mood light

mood light with automatic colour change or direct colour selection in 4 brightness levels, gentle waking up with gradual brightening light and / or nature sounds, sleep-timer with nature sounds and adjustable volume, snooze function with adjustable interval, nap timer, date and weekday written in full letters (German, English, Spanish, French), colour display with 4 brightness levels, charging function for mobile devices via USB port (1A)

MOOD LIGHT réveil lumineux avec sons naturels et lumière d'ambiance multi-couleurs

lumière d'ambiance avec changement de couleur automatique ou choix de couleur dans 4 niveaux de luminosité, réveil en douceur avec lumière augmentant progressivement et/ou bruits naturels, compte à rebours pour s'endormir avec bruits naturels et niveau sonore réglable, fonction snooze avec intervalle réglable, minuteur pour sieste, date et jours de la semaine affichés en toutes lettres (allemand, anglais, espagnol, français), écran couleur avec 4 niveaux d'éclairage, fonction de chargement pour les appareils mobiles par port USB (1A)



NEU
NEW

TFA
DESIGN
PATENT

USB
Charger

60.2026.01

SOLUNA Lichtwecker mit Farbwechsel-Stimmungslicht und Raumklima

Stimmungslicht mit 5 Lichtmodi (Sonnenuntergang, Atemmodus, Farbwechsel nach Komfortstufe des Raumklimas, direkte Farbwahl, automatischer Farbwechsel) und 20 Farboptionen, in 5 Helligkeitsstufen, sanftes Aufwachen mit schrittweise heller werdendem Licht und/oder sich langsam steigendem Alarmton, Snooze-Funktion mit einstellbarer Dauer, Farbdisplay mit 4 Helligkeitsstufen und automatischer Dimmfunktion, Anzeige von Uhrzeit, Datum und ausgeschriebenen Wochentag (Deutsch, Englisch, Spanisch, Französisch), Innentemperatur und Luftfeuchtigkeit, Ladefunktion für Mobilgeräte via USB Port (1 A)

T in: 0...+37°C (+32...+99°F), H in: 1...99%

☐ 170 x 68 x 150 mm, 314 g, ⚡, EK-EL

SOLUNA light alarm clock with colour changing mood light and room climate

mood light with 5 light modes (sun set, breathing mode, colour change according to the comfort level of indoor climate, direct colour selection, automatic colour change) with 20 unique colour options, in 5 brightness levels, gentle waking up with gradual brightening light and / or gentle increasing sound alarm, snooze function with adjustable interval, colour display with 4 brightness levels and automatic dimmer function, indication of time, date and weekday written in full letters (German, English, Spanish, French), indoor temperature and humidity, charging function for mobile devices via USB port (1A)

SOLUNA

réveil lumineux avec lumière d'ambiance multi-couleurs et climat ambiant

lumière d'ambiance avec 5 modes de lumière (coucher de soleil, mode de respiration, changement de couleur en fonction du niveau de confort du climat ambiant, choix de couleur, changement de couleur automatique) et 20 options de couleur, dans 5 niveaux de luminosité, réveil en douceur avec lumière augmentant progressivement et/ou alarme à sonnerie progressive, fonction snooze, avec intervalle réglable, écran couleur avec 4 niveaux d'éclairage et gradation automatique, affichage de l'heure, de la date et jours de la semaine affichés en toutes lettres (allemand, anglais, espagnol, français), température et humidité intérieures, fonction de chargement pour les appareils mobiles par port USB (1A)





NEU
NEW



20.5^{IN}
10:03^A
(10:03)

mit Hintergrundbeleuchtung
with backlight
avec éclairage de fond



60.5016.01

Funk-Projektionswecker mit Temperatur

digitale Projektion von Uhrzeit (DCF), Innentemperatur und Alarmsymbol (bei aktiviertem Alarm) an Wand oder Decke, Anzeige von Datum, Wochentag und Innentemperatur, Alarm mit Snooze-Funktion, Projektion und Hintergrundbeleuchtung in zwei Helligkeitsstufen

T in: -10...+50°C (+14...+122°F)

□ 141 x 51 x 91 mm, 171 g, ⚡ 2x 1,5V AA, ⚡, EK-EL

Radio-controlled projection alarm clock with thermometer

digital projection of the current time (DCF), indoor temperature and alarm symbol (if alarm is activated) onto a wall or ceiling, display of date, weekday and indoor temperature, alarm with snooze function, projection and backlight with two brightness levels

Réveil projecteur radio-piloté avec thermomètre

projection digitale de l'heure (DCF), de la température intérieure et du symbole de réveil (quand l'alarme est activé) sur un mur ou plafond, affichage de la date, du jour de la semaine et de la température intérieure, réveil avec fonction snooze, projection et éclairage de fond avec deux niveaux de luminosité

60.5008
Funk-Projektionswecker mit Temperatur
digitale Projektion der Uhrzeit (DCF) oder Uhrzeit/Innentemperatur im Wechsel an Wand oder Decke, Anzeige von Kalenderwoche, Datum und Wochentag, Zeitzone, zweite Uhrzeit, Weckalarm mit zwei Alarmzeiten, Snooze-Funktion, Hintergrundbeleuchtung

T in: -10...+60°C (+14...+140°F)

□ 153 x 43 x 107 mm, 149 g, ⚡ 2x 1,5V AAA, ⚡, EK-EL

Radio-controlled projection alarm clock with thermometer

projection of the current time (DCF) or alternate between time/indoor temperature onto a wall or ceiling, display of calendar week, date and weekday, time zone, dual time, alarm with two alarm times, snooze function, backlight

Réveil projecteur radio-piloté avec thermomètre

projection de l'heure (DCF) ou l'heure/température alternant sur un mur ou plafond, affichage de la semaine, date et jour de la semaine, fuseau horaire, deuxième heure, alarme avec deux heures d'alarme, fonction snooze, éclairage de fond



14:20



14:30

98.1009

Funk-Projektionswecker mit Temperatur

digitale Projektion der Uhrzeit (DCF) an Wand oder Decke, Anzeige von Wochentag und Datum, Weckalarm mit Snooze-Funktion, Innentemperatur, Zeitzone ±9 Std., Hintergrundbeleuchtung

T in: 0...+50°C

□ 124 x 40 x 92 mm, 160 g, ⚡ 2x 1,5V AA, ⚡, EK-EL

Radio-controlled projection alarm clock with thermometer

projection of the current time (DCF) onto a wall or ceiling, display of weekday and date, alarm with snooze function, indoor temperature, time zone ±9 hrs, backlight

Réveil projecteur radio-piloté avec thermomètre

projection de l'heure actuelle (DCF) sur un mur ou plafond, affichage du date et jour de la semaine, alarme avec fonction snooze, température intérieure, fuseau horaire ±9 hrs, éclairage de fond

98.1085
Funk-Projektionswecker mit Temperatur
digitale Projektion der Uhrzeit (DCF) oder Uhrzeit/Innentemperatur im Wechsel an Wand oder Decke, Anzeige von Datum und Kalenderwoche/Wochentag, Zeitzone, zweite Uhrzeit, Weckalarm mit zwei Alarmzeiten, Snooze-Funktion, Hintergrundbeleuchtung, automatische Projektion mit Lichtsensor

T in: 0...+50°C (+32...+122°F)

□ 180 x 52 x 107 mm, 346 g, ⚡ 2x 1,5V AA, ⚡, EK-EL

Radio-controlled projection alarm clock with thermometer

projection of the current time (DCF) or alternate between time/indoor temperature onto a wall or ceiling, display of date and calendar week/day, time zone, dual time, alarm with two alarm times, snooze function, backlight, automatic projection with light sensor

Réveil projecteur radio-piloté avec thermomètre

projection de l'heure (DCF) ou l'heure/température alternant sur un mur ou plafond, affichage de la semaine, jour de la semaine et date, fuseau horaire, deuxième heure, alarme avec deux heures d'alarme, fonction snooze, éclairage de fond, projection automatique avec capteur de lumière



11:36



60.5013.01

Funk-Projektionswecker mit Temperatur

digitale Projektion der Uhrzeit (DCF) oder Uhrzeit/Innentemperatur im Wechsel an Wand oder Decke, Anzeige von Kalenderwoche, Datum und Wochentag, zweite Uhrzeit, zwei Alarmzeiten, Snooze-Funktion, Innentemperatur, Hintergrundbeleuchtung, Ladefunktion für Mobilgeräte über USB Port (max. 500 mA), schwarz

T in: +1...+40°C (+33,8...+104°F)

□ 126 x 53 x 93 mm, 139 g, ⚡ 2x 1,5V AA, 🔌, EK-EL

Radio-controlled projection alarm clock with thermometer

digital projection of the current time (DCF) or alternate between time/temperature onto a wall or ceiling, display of calendar week, date and weekday, dual time, two alarm times, snooze function, indoor temperature, backlight, charging function for mobile devices via USB (max. 500 mA), black

Réveil projecteur radio-piloté avec thermomètre

projection digitale de l'heure (DCF) ou l'heure/température alternant sur un mur ou plafond, affichage de la semaine calendaire, date et jour de la semaine, deuxième heure, deux heures d'alarme, fonction snooze, température intérieure, éclairage de fond, fonction de chargement pour les appareils mobiles par de port USB (max. 500 mA), noir

10:24



10:24



60.5013.02

Funk-Projektionswecker mit Temperatur

wie 60.5013.01, weiß

□ 126 x 53 x 93 mm, 139 g, ⚡ 2x 1,5V AA, 🔌, EK-EL

Radio-controlled projection alarm clock with thermometer

as 60.5013.01, white

Réveil projecteur radio-piloté avec thermomètre

comme 60.5013.01, blanc

14:55



60.5015.04

Radio-Projektionswecker mit USB Ladefunktion

wie 60.5015.02, grüne LED Leuchtziffern

□ 180 x 48 x 100 mm, 216 g, ⚡ 1x CR2032 (Back-up), 🔌, EK-EL

Projection alarm clock radio with USB charging function

as 60.5015.02, green LED digits

Radio-réveil projecteur

avec fonction de chargement USB

comme 60.5015.02, chiffres lumineux verts à LED

14:55



60.5015.02

Radio-Projektionswecker mit USB Ladefunktion

Display mit weißen LED Leuchtziffern, 3 Helligkeitsstufen und automatischer Dimmfunktion über Lichtsensor, Projektion der Uhrzeit an Wand oder Decke mit 2 Helligkeitsstufen, Wecken mit Radio oder Alarm, 2 Alarmzeiten, Snooze-Funktion mit einstellbarer Dauer, FM Radio mit 15 Programmspeichern, Lautstärkereger und Einschlaf-Timer, USB Ladefunktion für Mobilgeräte

□ 180 x 48 x 100 mm, 216 g, ⚡ 1x CR2032 (Back-up), 🔌, EK-EL

Projection alarm clock radio with USB charging function

display with white LED digits, 3 brightness levels and automatic dimmer function with light sensor, projection of the time onto a wall or ceiling with 2 brightness levels, wake up to the sound of the radio or alarm, 2 alarm times, snooze function with adjustable interval, FM radio with 15 programme memories, volume control and sleep timer, USB charging function for mobile devices

Radio-réveil projecteur avec fonction de chargement USB

écran avec chiffres lumineux blancs à LED, 3 niveaux de luminosité et gradation automatique avec senseur de lumière, projection de l'heure au mur ou sur le plafond avec 2 niveaux de luminosité, réveil avec radio ou sonnerie, 2 horaires d'alarme, fonction snooze avec intervalle réglable, radio FM avec 15 stations programmables, contrôle du volume et fonction de radio sommeil, fonction de chargement USB pour les appareils mobiles



Projektionsuhren

Projection clocks | Horloges projecteur

TFA
DESIGN
PATENT

USB
Charger

10:24



60.5014.01

SHOW Funk-Projektionswecker mit Raumklima

Farbdisplay mit 5 Helligkeitsstufen, Projektion der Uhrzeit an Wand oder Decke, Weckalarm, Snooze-Funktion mit einstellbarer Dauer, Timer für Kurzschlaf-Funktion, Datum oder ausgeschriebener Wochentag (6 Sprachen), Innentemperatur und Luftfeuchtigkeit, Ladefunktion für Mobilgeräte via USB Port (1A)

T in: 0...+50°C (+32...+122°F), H in: 10...99 %

□ 167 x 66 x 48 mm, 196 g, 2x 1,5V AAA, EK-EL

SHOW radio-controlled projection alarm clock with room climate

colour display with 5 brightness levels, projection of the time onto a wall or ceiling, alarm, snooze function with adjustable interval, nap timer, date or weekday written in full letters (6 languages), indoor temperature and humidity, charging function for mobile devices via USB port (1A)

SHOW réveil projecteur radio-piloté avec climat ambiant

écran couleur avec 5 niveaux de luminosité, projection de l'heure au mur ou sur le plafond, alarm de réveil, fonction snooze avec intervalle réglable, minuteur pour sieste, date ou jours de la semaine affichés en toutes lettres (6 langues), température et humidité intérieures, fonction de chargement pour les appareils mobiles par port USB (1A)

60.5009.05

HOLOCLOCK Funkuhr mit 3D-Effekt

wie 60.5009.04, LED rot

□ 165 x 84 x 35 mm, 162 g, 2x 1,5V AAA, EK

HOLOCLOCK radio-controlled clock with 3-D effect

as 60.5009.04, LED red

HOLOCLOCK horloge radio-pilotée avec effet 3D

comme 60.5009.04, LED rouge

FASZINIEREND WIE EIN HOLOGRAMM

FASCINATING AS A HOLOGRAM

FACINANT COMME UN HOLOGRAMME



Infos + Video



silberne Darstellung

60.5009.04

HOLOCLOCK Funkuhr mit 3D-Effekt

neuartige 3D-Anzeige: durch eine patentierte Optik schwebt die Anzeige praktisch in der Luft, Effekt durch Spiegelungen und der Brechung von Licht über eine Beamsplitter-Linse, Anzeige von Uhrzeit, Datum oder Innentemperatur, automatischer Wechsel des Displays einstellbar, vier Helligkeitsstufen, automatische Anpassung an die Lichtintensität der Umgebung, LED grün

T in: -5...+50°C (+23...+122°F)

□ 165 x 84 x 35 mm, 162 g, 2x 1,5V AAA, EK

HOLOCLOCK radio-controlled clock with 3-D effect

new 3-D display: due to patented optics the display appears in midair, effect due to reflections and refraction of light through a beam splitter lens, indication of time, date or indoor temperature, automatic change of the display is adjustable, four levels of brightness, illumination is automatically adjusted to the light intensity in the room, LED green

HOLOCLOCK horloge radio-pilotée avec effet 3D

nouvel affichage 3D : grâce à une optique brevetée, cet affichage est pratiquement en l'air, effet d'une réflexion et d'une réfraction de la lumière sur la lentille diviseur de faisceau, affichage de l'heure, de la date ou température ambiante, changement automatique de l'affichage réglable, quatre niveaux de luminosité, l'intensité de l'éclairage est automatiquement adaptée à l'intensité de la lumière dans la chambre, LED vert

98.3055.01

Thekendisplay für 60.5009

Holzsockel mit Plexiglas

□ 220 x 120 x 225 mm, 801 g

Display stand for 60.5009

wooden base with plexiglass

Presentoir pour 60.5009

base en bois avec Plexiglas



60.5007

TIME BALL Analoge Projektionsuhr

Projektion der analogen Uhrzeit an Wand oder Decke, Tageslicht-Projektion mit sparsamer LED-Leuchte, einstellbarer Projektor und Projektionsgröße, austauschbare Farbfilter (rot, gelb, blau), Tischaufstellung oder Deckenmontage

□ 200 (230) x 130 x 150 mm, 427 g,
⊗ 1x 1,5V AA, Ⓢ, EK

TIME BALL analogue projection clock

projection of the analogue time onto a wall or ceiling, daylight projection with economic LED light, interchangeable colour filters (red, yellow, blue), adjustable projector and projection size, table standing or ceiling mounting

TIME BALL

horloge analogique à projecteur

projection de l'heure analogique sur un mur ou plafond, projecteur lumière du jour avec lampe à LED économique, projecteur et taille de la projection réglable, filtres de couleur interchangeables (rouge, jaune, bleu), peut être posée sur une table ou montée au plafond

Wecker Alarm clocks | Réveils



60.2017.01

HOMTIME Digitalwecker mit USB Ladefunktion

großes LCD Display mit 4 Helligkeitsstufen, komfortable Zeiteinstellung mit Drehknopf, Ladefunktion für Mobilgeräte über zwei USB Ports (max. 2A), Melodie-Alarm mit einstellbarer Lautstärke, Snooze-Funktion, Innentemperatur, schwarz

T in: 0...+50°C (+32...+122°F)

□ 103 x 90 x 66 mm, 257 g, ⊗ 3x 1,5V AAA, Ⓢ, EK

HOMTIME digital alarm clock with USB charging function

large LCD display with 4 brightness levels, easy time setting with rotating dial, charging function for mobile devices via two USB ports (max. 2A), melody alarm with adjustable volume, snooze function, indoor temperature, black

HOMTIME réveil digital avec fonction de chargement USB

grand écran LCD avec 4 niveaux d'éclairage, réglage pratique de l'heure par bouton rotatif, fonction de chargement pour les appareils mobiles par deux ports USB (max. 2A), musique de réveil avec volume réglable, fonction snooze, température intérieure, noir



60.2017.02

HOMTIME Digitalwecker mit USB Ladefunktion

wie 60.2017.01, weiß

□ 103 x 90 x 66 mm, 257 g, ⊗ 3x 1,5V AAA, Ⓢ, EK

HOMTIME digital alarm clock with USB charging function

as 60.2017.01, white

HOMTIME réveil digital avec fonction de chargement USB

comme 60.2017.01, blanc



60.2011

Digitalwecker mit Raumklima

große LED Leuchtziffern, Anzeige von Uhrzeit, Datum und Wochentag, Innentemperatur und Luftfeuchtigkeit mit Komfortzone, Max.-Min.-Funktion, Weckalarm mit Snooze-Funktion, ansteigender Alarmton (Crescendo)

T in: 0...+50°C (+32...+122°F), H in: 20...99%

□ 245 x 50 x 88 mm, 227 g, ⊗ 3x 1,5V AAA, Ⓢ, EK-EL

Digital alarm clock with room climate

large LED digits, indication of time, date and weekday, indoor temperature and humidity with comfort zone, max.-min.-function, alarm with snooze function, rising alarm tone (crescendo)

Réveil digital avec climat ambiant

grands chiffres lumineux à LED, affichage de l'heure, date et jour de la semaine, température et humidité ambiante avec niveau de confort du climat, fonction max.-min., alarme de réveil avec fonction snooze, volume progressif de l'alarme (crescendo)



**NEU
NEW**

60.2024.10

ROXY Digitalwecker

große, rote LED-Leuchtziffern mit 3 Helligkeitsstufen und automatischer Dimmfunktion, Weckalarm mit Snooze-Funktion, leuchtet dauerhaft ohne Netzanschluss durch energiesparende LED-Technik

☐ 130 x 41 x 65 mm, 107 g, ⚡ 4x 1,5V AA, EK-EL

ROXY digital alarm clock

large red LED digits with 3 brightness levels and automatic dimmer function, alarm with snooze function, permanently illuminated without mains connection due to energy-saving LED technology

ROXY réveil digital

grands chiffres lumineux rouges à LED avec 3 niveaux d'éclairage et gradation automatique, alarme de réveil avec fonction snooze, éclairage permanent sans raccordement au secteur grâce à la technologie LED à économie d'énergie

60.2025.01

Digitalwecker mit Temperatur

große LED-Leuchtziffern mit 2 Helligkeitsstufen, Dimmfunktion mit Zeitschaltautomatik, Anzeige von Uhrzeit oder Innentemperatur, automatischer Wechsel des Displays einstellbar, Weckalarm, Snooze-Funktion mit einstellbarer Dauer, Stromversorgung über DC 5V USB-Anschluss (Kabel inklusive)

T in: 0...+50°C (+32...+122°F)

☐ 150 x 50 x 65 mm, 102 g, ⚡ 3x 1,5V AAA, DC 5V USB, EK-EL

Digital alarm clock with thermometer

large LED digits with 2 brightness levels, dimming function with automatic timer, display of time or indoor temperature, automatic change is adjustable, alarm, snooze function with adjustable interval, power supply via DC 5V USB port (cable included)

Réveil digital avec thermomètre

grands chiffres lumineux à LED avec 2 niveaux d'éclairage, ajustement de la luminosité avec minuteur automatique, affichage de l'heure ou de la température, changement automatique réglable, alarme de réveil, fonction snooze avec intervalle réglable, alimentation via port USB DC 5 V (câble inclus)



**NEU
NEW**

60.2005

Digitalwecker

große orangefarbene LED Leuchtziffern, Weckalarm mit Snooze-Funktion

☐ 151 x 66 x 69 mm, 300 g, ⚡ Back-up 1x 9V, ⚡ EK-EL

Digital alarm clock

large orange LED digits, alarm with snooze function

Réveil digital

grands chiffres lumineux orange à LED, alarme de réveil avec fonction snooze



60.2015

Digitalwecker mit Raumklima

beleuchtetes Farbdisplay (auf Tastendruck), Anzeige von Uhrzeit, Datum und Wochentag, Weckalarm mit Snooze-Funktion, Innentemperatur und Luftfeuchtigkeit mit Komfortzone, Max.-Min.-Funktion, Wettersymbol (basiert auf Temperatur und Luftfeuchtigkeit)

T in: 0...+50°C (+32...+122°F), H in: 20...99%

☐ 120 x 35 x 78 mm, 134 g, ⚡ 3x 1,5V AAA, EK-EL

Digital alarm clock with room climate

illuminated colour display (on key press), indication of time, date and day of the week, alarm with snooze function, indoor temperature and humidity with comfort zone, max.-min.-function, weather symbol (based on temperature and humidity)

Réveil digital avec climat ambiant

éclairage en couleur (en appuyant sur la touche), affichage de l'heure, date et jour de la semaine, alarme avec fonction snooze, température et humidité ambiante avec niveau de confort du climat, fonction max.-min., symbole météo (s'effectue selon les variations de la température et de l'humidité)



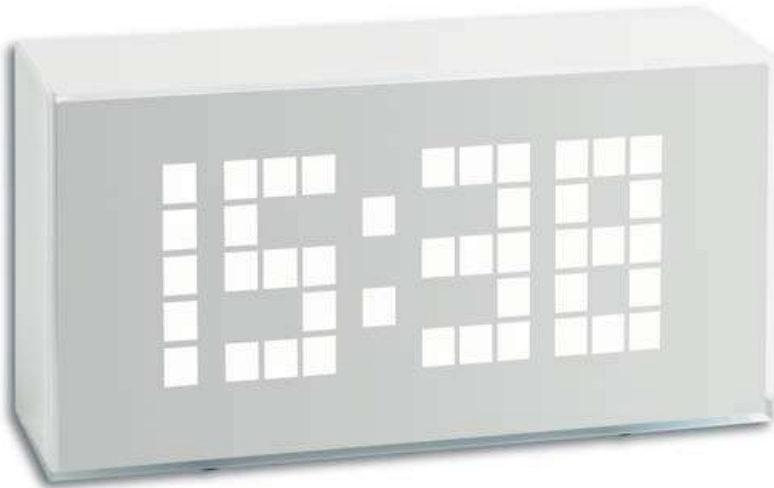

60.2012

TIME BLOCK Digitalwecker

große weiße LED Leuchtziffern, Quarzuhr mit Datum, Snooze-Funktion über Infrarot-Bewegungssensor, Anzeige der Innentemperatur, drei Helligkeitsstufen

T in: 0...+50°C (+32...+122°F)

☐ 175 x 51 x 91 mm, 299 g, 🔋 1x CR2032 (Back-up), 🌐, EK-EL

TIME BLOCK digital alarm clock

large white LED digits, quartz clock with date, snooze function via IR motion sensor, indication of indoor temperature, three brightness levels

TIME BLOCK réveil digital

grands chiffres lumineux blancs à LED, montre à quartz avec date, fonction snooze via capteur de mouvement à infrarouge, indication de la température intérieure, luminosité de l'écran à trois niveaux

98.1082.02

TIME BLOCK Digitalwecker

große eisblaue LED-Leuchtziffern, Anzeige von Uhrzeit, Datum und Weckzeit, Weckalarm mit Snooze-Funktion, drei Helligkeitsstufen

☐ 162 x 61 x 85 mm, 280 g, 🔋 1x CR2032 (Back-up), 🌐, EK-EL

TIME BLOCK digital alarm clock

large iceblue LED digits, display of time, date or alarm time, alarm, with snooze function, three brightness levels

TIME BLOCK réveil digital

grands chiffres lumineux bleus de glace à LED, affichage de l'heure, date ou heure d'alarme, alarme, avec fonction snooze, luminosité de l'écran à trois niveaux

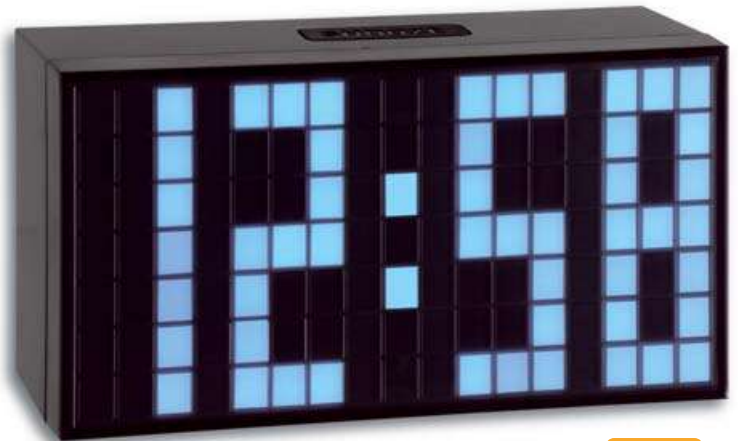

60.2549.01

CLOCCO Design Funkwecker in Holz-Optik

minimalistische Holz-Optik mit unsichtbarem Display, weiße Leuchtziffern mit 3 Helligkeitsstufen und automatischer Dimmfunktion, Anzeige von Uhrzeit, Datum oder Innentemperatur, automatischer Wechsel des Displays einstellbar, Weckalarm, Aktivierung der Anzeige durch Berühren oder ein Geräusch, im Dauerbetrieb mit Netzadapter, schwarz

T in: 0...+50°C

☐ 100 x 41 x 70 mm, 128 g, 🔋 3x 1,5V AAA,

🔋 1x CR2032 (Back-up), 🌐, EK-EL

CLOCCO wood style radio-controlled alarm clock

minimalist wood-style with invisible display, white LED digits with 3 brightness levels and automatic dimmer function, display of time, date or indoor temperature, automatic change is adjustable, alarm, touch or clap-activated display, continuous operation by power adapter only, black

CLOCCO réveil radio-piloté effet bois

effet bois au design minimaliste avec écran invisible, chiffres à LED blancs avec 3 niveaux d'éclairage et gradation automatique, affichage de l'heure, de la date ou de la température intérieure, changement automatique réglable, alarme de réveil, activation de l'affichage par contact ou en claquant des mains, utilisation permanente avec adaptateur secteur, noir



60.2549.08

CLOCCO Design Funkwecker in Holz-Optik

wie 60.2549.01, braun mit orangefarbenen LED-Leuchtziffern

☐ 100 x 41 x 70 mm, 128 g, 🔋 3x 1,5V AAA,

🔋 1x CR2032 (Back-up), 🌐, EK-EL

CLOCCO wood style radio-controlled alarm clock

as 60.2549.01, brown with orange LED digits

CLOCCO réveil radio-piloté effet bois

comme 60.2549.01, brun avec chiffres lumineux oranges





60.2505

Funkwecker

große rote LED-Leuchtziffern, Anzeige von Uhrzeit, Wochentag und Datum, Zeitzone, Snooze-Funktion

☐ 170 x 110 x 78 mm, 360 g, 🔋 3x 1,5V AAA, ⚙️, EK-EL

Radio-controlled alarm clock

large red LED digits, display of time, date and weekday, time zone, snooze function

Réveil radio-piloté

grands chiffres lumineux rouges à LED, affichage de l'heure, date et jour de la semaine, fuseau horaire, fonction snooze

60.2551.01

ELLYPSE Funkwecker mit USB-Ladefunktion

große, rote LED-Leuchtziffern, stufenlose Regulierung der Helligkeit und Lautstärke per Drehknopf, Weckalarm, Snooze-Funktion mit einstellbarer Dauer, Ladefunktion für Mobilgeräte über USB-Port (1A)

☐ 136 x 85 x 55 mm, 149 g, 🔋 2x 1,5V AAA, ⚙️, EK-EL

ELLYPSE radio-controlled alarm clock with USB charging function

large red LED digits, continuous alarm volume and brightness setting with rotating dial, alarm, snooze function with adjustable interval, charging function for mobile devices via USB port (1A)

ELLYPSE réveil radio-piloté avec fonction de chargement USB

grands chiffres lumineux rouges à LED, réglage continu de la luminosité et du volume par bouton rotatif, alarme de réveil, fonction snooze avec intervalle réglable, fonction de chargement pour les appareils mobiles par port USB (1A)



Ladekabel inkl.
charging cable included
câble de charge inclus

60.2537.01

CHARGE-IT Funkwecker mit USB-Ladefunktion

Farbdisplay, Ladefunktion für Mobilgeräte via zwei USB Ports (1A/2A), Micro USB Ladekabel mit Lightning Adapter inklusive, Anzeige von Datum und ausgeschriebenem Wochentag (6 Sprachen), Weckalarm mit Snooze-Funktion, Timer für Kurzschlaf-Funktion, Innentemperatur und Luftfeuchtigkeit, zwei Helligkeitsstufen, verschiedene Weckfunktionen

T in: 0...+50°C (+32...+122°F), H in: 1...99%

☐ 95 x 61 x 133 mm, 176 g, 🔋 2x 1,5V AAA, ⚙️, EK-EL

CHARGE-IT

radio-controlled alarm clock with USB charging function

colour display, charging function for mobile devices via two USB ports (1A/2A), micro USB charging cable with lightning adapter included, display of date and weekday written in full letters (6 languages), alarm with snooze function, nap timer, indoor temperature and humidity, two brightness levels, different alarm functions

CHARGE-IT

réveil radio-piloté avec fonction de charge USB

écran couleur, fonction de charge pour les appareils mobiles par deux ports USB (1A/2A), câble de charge micro USB et adaptateur lightning inclus, affichage de date et jours de la semaine affichés en toutes lettres (en 6 langues), alarme avec fonction snooze, minuteur pour sieste, température et humidité ambiantes, deux niveaux de luminosité, diverses fonctions d'alarme

Smartphone nicht enthalten | not included



▲ **60.2548.01**

MULTI-COLOR Funkwecker mit Farbwechsel und Außentemperatur

Farbdisplay mit 2 Helligkeitsstufen, automatischer Farbwechsel (70 Farben) oder direkte Farbwahl, Innentemperatur, Außentemperatur über kabellosen Sender (max. 60 m), Snooze-Funktion, Datum und Wochentag (7 Sprachen), Ladefunktion für Mobilgeräte via USB Port (1A)

T in: -10...+50°C (+14...+122°F), T out: -20...+60°C (-4...+140°F)

📶 T 30.3236.02, 🔌 2x 1,5 V AAA

📏 215 x 30 x 75 mm, 229 g, 🔌 2x 1,5V AA, ♻️, EK-EL

MULTI-COLOR radio-controlled alarm clock with colour change and outdoor temperature

colour display with 2 brightness levels, automatic colour change (70 colours) or direct selection, indoor temperature, outdoor temperature wireless (max. 60 m), snooze function, date and weekday (7 languages), charging function for mobile devices via USB port (1A)

MULTI-COLOR réveil radio-piloté avec changement de couleur et température extérieure

écran couleur avec 2 niveaux de luminosité, changement de couleur automatique (70 couleurs) ou choix de couleur, température intérieure, température extérieure sans fil (max. 60 m), fonction snooze, date et jours de la semaine (7 langues), fonction de chargement pour les appareils mobiles par port USB (1A)

◀ **60.2543.02**

ICON Funkwecker

große, weiße LED-Leuchtziffern mit 2 Helligkeitsstufen, Weckalarm, Snooze-Funktion mit einstellbarer Dauer

📏 132 x 64 x 80 mm, 153 g, 🔌 Back-up 2x 1,5V AAA, ♻️, EK-EL

ICON radio-controlled alarm clock

large white LED digits with 2 brightness levels, alarm, snooze function with adjustable interval

ICON réveil radio-piloté

grands chiffres lumineux blancs à LED avec 2 niveaux d'éclairage, alarme de réveil, fonction snooze avec intervalle réglable

**TFA
DESIGN
PATENT**



◀ **60.2543.05**

ICON Funkwecker

wie 60.2543.02, rote LED-Leuchtziffern

📏 132 x 64 x 80 mm, 153 g,

🔌 Back-up 2x 1,5V AAA, ♻️, EK-EL

ICON radio-controlled alarm clock

as 60.2543.02, red LED digits

ICON réveil radio-piloté

comme 60.2543.02, chiffres lumineux rouges à LED

▶ **60.2546.01**

TUNE Funkwecker mit Radio

große rote LED-Leuchtziffern, Weckalarm, Snooze-Funktion mit einstellbarer Dauer, zwei Helligkeitsstufen, Ladefunktion für Mobilgeräte über USB-Port (1A), FM Radio

📏 162 x 53 x 67 mm, 198 g, 🔌 Back-up 2x 1,5V AAA, ♻️, EK-EL

TUNE radio-controlled alarm clock with radio

large red LED digits, alarm, snooze function with adjustable interval, two brightness levels, charging function for mobile devices via USB port (1A), FM radio

TUNE réveil radio-piloté avec radio

grands chiffres lumineux rouges à LED, alarme de réveil, fonction snooze avec intervalle réglable, deux niveaux de luminosité, fonction de charge pour les appareils mobiles par port USB (1A), FM radio



**USB
Charger**

Smartphone nicht enthalten | not included



Wand- / Tischuhren

Wall / table clocks | Horloges murales / de table



60.4508

Funkuhr mit automatischer Hintergrundbeleuchtung

Anzeige der Innentemperatur und Datum mit Wochentag, Weckalarm mit Snooze-Funktion, automatische Nachtbeleuchtung einstellbar, helle Hintergrundbeleuchtung auf Tastendruck oder permanent mit Netzadapter (optional)

T in: -10...+50°C (+14...+122°F)

☑ 230 x 31 (80) x 185 mm, 530 g, 🔌 2x 1,5V AA, 🔌 3 x 1,5 V C, 📶, EK-EL

Radio-controlled clock with automatic backlight

indication of indoor temperature, date and day-of-the-week, alarm with snooze-function, automatic night lighting adjustable, bright backlight by pressing a key or permanent using a power adaptor (optional)

Horloge radio-pilotée avec éclairage de fond automatique

affichage de la température intérieure, de la date et jour de la semaine, alarme avec fonction snooze, éclairage de nuit automatique réglable, rétro-éclairage lumineux par appui sur touche ou de façon permanente avec adaptateur secteur (en option)



60.2557.01

Funkuhr mit Raumklima

besonders übersichtlich mit ausgeschriebenem Wochentag (7 Sprachen) und vollständigem Datum, zwei Alarmzeiten, einstellbarer Weck-Rhythmus (täglich, Werktag, Wochenende), Snooze-Funktion mit einstellbarer Dauer, Innentemperatur und Luftfeuchtigkeit, Hintergrundbeleuchtung

T in: -10...+50°C (+14...+122°F), H in: 20...95%

☑ 206 x 30 (59) x 130 mm, 287 g, 🔌 2x 1,5V AA, EK-EL

Radio-controlled wall clock with room climate

very clearly laid out with week days written in full letters (7 languages) and the entire date, two alarms times, adjustable alarm frequency (daily, weekday, weekend), snooze function with adjustable interval, indoor temperature and humidity, backlight

Horloge murale radio-pilotée avec climat ambiant

présentation très claire avec les jours de la semaine affichés en toutes lettres (en 7 langues) et la date complète, deux heures d'alarme, réglable en mode quotidien, semaine ou week-end, fonction snooze avec intervalle réglable, température et humidité ambiante, éclairage de fond



NEU
NEW



60.4503

Funkuhr mit Temperatur

Weckalarm mit Snooze-Funktion, ansteigender Alarmton (Crescendo), Datum und Wochentag, Innentemperatur

T in: -10...+60°C (+14...+140°F)

☑ 225 x 31 (72) x 180 mm, 287 g, 🔌 2x 1,5V AA, EK-EL

Radio-controlled clock with thermometer

alarm with snooze function, increasing alarm level (crescendo), date and weekday, indoor temperature

Horloge radio-pilotée avec thermomètre

alarme avec fonction snooze, volume progressif de l'alarme (crescendo), date et jour de la semaine, température intérieure

98.1061

Funkuhr mit Temperatur

Datum und Wochentag (7 Sprachen), Innentemperatur, Weckalarm mit Snooze-Funktion, Aluminiumfront

T in: 0...+40°C (+32...+104°F)

☑ 200 x 24 (47) x 150 mm, 265 g, 🔌 2x 1,5V AA, EK-EL

Radio-controlled clock with thermometer

date and weekday (7 languages), indoor temperature, alarm with snooze function, aluminium front

Horloge radio-pilotée avec thermomètre

date et jour de la semaine (7 langues), température intérieure, alarme avec fonction snooze, surface d'aluminium





60.4512.01

TIMELINE MAX Funkuhr

besonders übersichtlich mit ausgeschriebenem Wochentag (7 Sprachen) und vollständigem Datum, zur einfachen Zeitorientierung, ideal auch für Senioren, zweite Uhrzeit, zwei Weckalarme, Snooze-Funktion, schwarz

📏 258 x 30 (120) x 212 mm, 520 g, 🔋 4x 1,5V AA, EK-EL

**TFA
DESIGN
PATENT**

TIMELINE MAX radio-controlled clock

very clearly laid out with week days written in full letters (in 7 languages) and the entire date, for an easier temporal orientation, ideal for seniors, dual time, two alarm times, snooze function, black

TIMELINE MAX horloge radio-pilotée

présentation très claire avec les jours de la semaine affichés en toutes lettres (en 7 langues) et la date complète, pour une orientation temporelle plus facile, idéal pour les personnes du troisième âge, deuxième horloge, deux horaires de réveil, fonction snooze, noir

60.4512.54

TIMELINE MAX Funkuhr

wie 60.4512.01, silber/schwarz

📏 258 x 30 (120) x 212 mm, 520 g, 🔋 4x 1,5V AA, EK-EL

TIMELINE MAX radio-controlled clock
as 60.4512.01, silver/black

TIMELINE MAX horloge radio-pilotée
comme 60.4512.01, argenté/noir



**TFA
DESIGN
PATENT**



60.4512.02

TIMELINE MAX Funkuhr

wie 60.4512.01, weiß

📏 258 x 30 (120) x 212 mm, 520 g, 🔋 4x 1,5V AA, EK-EL

TIMELINE MAX radio-controlled clock
as 60.4512.01, white

TIMELINE MAX horloge radio-pilotée
comme 60.4512.01, blanc

60.4509.02

TIMELINE Funkuhr mit Temperatur

wie 60.4512.01, mit Kalenderwoche und Innentemperatur, weiß

T in: 0...+50°C (+32...+122°F)

📏 195 x 27 (110) x 195 mm, 361 g, 🔋 2x 1,5V AAA, EK-EL

TIMELINE radio-controlled clock with thermometer
as 60.4512.01, with calendar week and indoor temperature, white

TIMELINE horloge radio-pilotée avec thermomètre
comme 60.4512.01, avec semaine et température intérieure, blanc

Display: Deutsch, English, Français, Español, Italiano, Dansk, Nederlands

60.4509.02 auch ohne Gehäusebedruckung
also without case imprint
aussi sans marquage du cadre



**TFA
DESIGN
PATENT**



Wand- / Tischuhren

Wall / table clocks | Horloges murales / de table



Infos + Video



Stundenschlag mit 5 verschiedenen Klängen
chime with 5 different sounds
signal horaire avec 5 sons différents



60.4514.01

BIMBAM Funkuhr

Anzeige von Stunden, Minuten und Sekunden (optional), Stundenschlag mit 5 verschiedenen Klängen (Glocken, Vögel, Kuckuck, Big Ben, Klangschale), Lautstärke und Zeitfenster (in dem der Stundenschlag ertönt) einstellbar, Weckalarm, großes Display, modernes Gehäuse mit kontraststarkem LCD, schwarz

☞ 321 x 28 (90) x 140 mm, 461 g, 🔋 4x 1,5V AA, EK-EL

BIMBAM radio-controlled clock

indication of hours, minutes and seconds (optional), chime with 5 different sounds (bells, birds, cuckoo, Big Ben, singing bowl), adjustable volume and time window (in which the chime sounds), alarm, large display, modern housing with high-contrast LCD, black

BIMBAM horloge radio-pilotée

indication des heures, minutes et secondes (en option), signal horaire avec 5 sons différents (cloches, oiseaux, coucou, Big Ben, bol chantant), volume et intervalle de temps (dans lequel le signal retentit) réglables, alarme, grand écran, boîtier moderne avec écran LCD au contraste élevé, noir

TFA
DESIGN
PATENT

60.4514.02

BIMBAM Funkuhr

wie 60.4514.01, weiß

☞ 321 x 28 (90) x 140 mm, 461 g,
🔋 4x 1,5V AA, EK-EL

BIMBAM radio-controlled clock
as 60.4514.01, white

BIMBAM horloge radio-pilotée
comme 60.4514.01, blanc



XL
DESIGN

60.4517.54

Funkuhr mit Raumklima

besonders übersichtlich mit ausgeschriebenem Wochentag (10 Sprachen), Weckalarm mit Snooze-Funktion, Innentemperatur und Luftfeuchtigkeit

T in: -10...+50°C (+14...+122 °F), H in: 20...99 %

☞ 368 x 29 (88) x 230 mm, 887 g,

🔋 4x 1,5 V AA, EK-EL

Radio-controlled wall clock with room climate

very clearly laid out with week days written in full letters (10 languages), alarm with snooze function, indoor temperature and humidity

Horloge murale radio-pilotée avec climat ambiant

présentation très claire avec les jours de la semaine affichés en toutes lettres (en 10 langues), alarme avec fonction Snooze, température et humidité ambiante





**XL
DESIGN**

60.4510.01

Funkuhr mit Außentemperatur

Weckalarm mit Snooze-Funktion, Wochentag mit 8 Sprachen und Datum, Außentemperatur über Sender (max. 100 m), Innentemperatur, Zeitzone, Temperaturalarm

T in: 0...+50°C (+32...+122°F), **T out:** -20...+50°C (-4...+122°F)

🔊 T 30.3210.10, 🔋 2x 1,5 V AAA

📏 370 x 29 (90) x 230 mm, 880 g, 🔌 4x 1,5 V AA, EK

Radio-controlled clock with outdoor temperature

alarm with snooze function, date and weekday (8 languages), outdoor temperature wireless (max. 100 m), indoor temperature, time zone, temperature alarm

Horloge radio-pilotée avec température extérieure

alarme avec fonction snooze, date et jour de la semaine (8 langues), température extérieure sans fil (max. 100 m), température intérieure, fuseau horaire, alarme de la température



**XXL
DESIGN**

98.1090

Funkuhr mit Temperatur

Datum und Wochentag, Innentemperatur, Metalloptik

T in: -20...+50°C (-4...+122°F)

📏 420 x 45 (104) x 270 mm, 1260 g,

🔋 3x 1,5V C, EK

Radio-controlled clock with thermometer

date and weekday, indoor temperature, metal look

Horloge radio-pilotée avec thermomètre

date et jour de la semaine, température intérieure, style métal

**XL
DESIGN**

60.4505

Funkuhr mit Temperatur

Datum und Wochentag (8 Sprachen), Innentemperatur, Weckalarm mit Snooze-Funktion, Zeitzone

T in: 0...+50°C (+32...+122°F)

📏 368 x 29 (86) x 230 mm, 900 g, 🔌 4x 1,5V AA, EK-EL

Radio-controlled clock with thermometer

date and weekday (8 languages), indoor temperature, alarm with snooze function, time zone

Horloge radio-pilotée avec thermomètre

date et jour de la semaine (8 langues), température intérieure, alarme avec fonction snooze, fuseau horaire

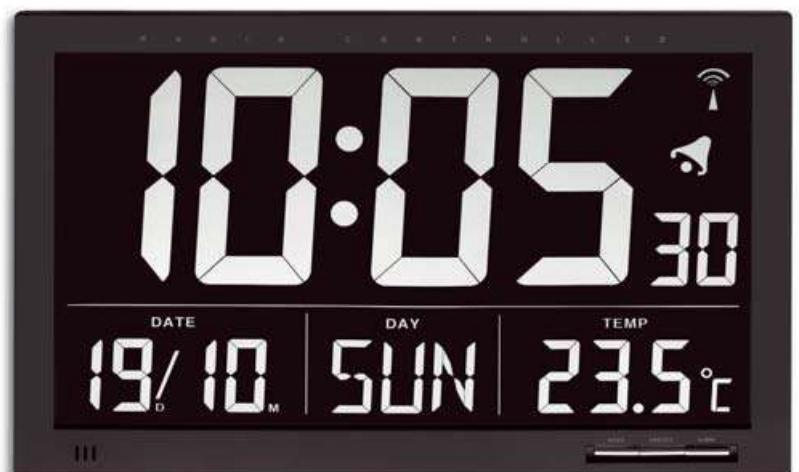



Wand- / Tischuhren

Wall / table clocks | Horloges murales / de table

60.4515.02

Funkuhr mit Raumklima

mit analoger LCD-Uhr, Anzeige von Datum und Wochentag (8 Sprachen), Innentemperatur und Luftfeuchtigkeit, verschiedene Weckfunktionen, Snooze-Funktion

T in: -10...+50°C (+14...+122°F), H in: 20...99%

☞ 212 x 27 (70) x 241 mm, 483 g, ☞ 4x 1,5 V AA, EK-EL

Radio-controlled clock with room climate

with analogue LCD clock, indication of date and weekday (8 languages), indoor temperature and humidity, different alarm functions, snooze function

Horloge radio-pilotée avec climat ambiant

avec horloge analogique LCD, affichage de la date et du jour de la semaine (en 8 langues), température et humidité intérieure, différentes fonctions d'alarme, fonction snooze



60.4507

DIALOG REFLEX Funk-Wanduhr mit Raumklima

wie 60.4506, Glasabdeckung mit Spiegelrahmen

T in: -10...+50°C (+14...+122°F), H in: 5...99%

☞ 240 x 39 x 285 mm, 1262 g, ☞ 4x 1,5V AA, EK

DIALOG REFLEX

radio-controlled wall clock with room climate

as 60.4506, glass cover with mirror frame

DIALOG REFLEX

horloge murale radio-pilotée avec climat ambiant

comme 60.4506, couvercle en verre, cadre miroir

TFA
DESIGN
PATENT

60.4506

DIALOG Funk-Wanduhr mit Raumklima

mit analoger LCD-Uhr, Anzeige von Datum und Wochentag (7 Sprachen), Innentemperatur und Luftfeuchtigkeit, Kalenderwoche oder digitaler Uhrzeit über Sensortaste, Zeitzone

T in: -10...+50°C (+14...+122°F), H in: 5...99%

☞ 220 x 34 x 265 mm, 594 g,

☞ 4x 1,5V AA, EK-EL

DIALOG radio-controlled wall clock with room climate

with analogue LCD clock, indication of date and weekday (7 languages), indoor temperature and humidity, workweek or digital clock via sensor key, time zone

DIALOG horloge murale radio-pilotée avec climat ambiant

avec horloge analogique LCD, affichage de la date et jour de la semaine (7 langues), température et humidité intérieure, semaine ou heure numérique via touche tactile, fuseau horaire



Umlaufende Sekundenanzeige
circling seconds display
affichage des secondes circulant



☞ über Sensortaste
☞ via sensor key
☞ via touche tactile





**NEU
NEW**



60.3055.02

Badezimmeruhr

mit weicher Kunststoffhülle, zum Aufstellen mit integrierten Standfüßen oder Befestigen mit 3 Saugnäpfen, cremeweiß

☞ Ø 102 x 55 mm, 167 g,
☞ 1x 1,5V AA, EK-EL

Bathroom clock

with soft plastic case, for table standing with integrated feet or mounting with 3 suction cups, creamy white

Horloge salle de bain

avec couvercle en plastique souple, à poser avec les pieds intégrés ou à fixer avec 3 ventouses, blanc crème



60.3055.04

Badezimmeruhr

wie 60.3055.02, petrol-grün

☞ Ø 102 x 55 mm, 167 g,
☞ 1x 1,5V AA, EK-EL

Bathroom clock

wie 60.3055.02, petrol-green

Horloge salle de bain

comme 60.3055.02, vert pétrole



60.3055.10

Badezimmeruhr

wie 60.3055.02, grau

☞ Ø 102 x 55 mm, 167 g,
☞ 1x 1,5V AA, EK-EL

Bathroom clock

wie 60.3055.02, grey

Horloge salle de bain

comme 60.3055.02, gris



60.4513.02

Digitale Funk-Badezimmeruhr

Anzeige von Innentemperatur, Datum und Wochentag, Zeitzone und manuelle Einstellmöglichkeit, mit 4 Saugnäpfen, Aufhängevorrichtung und Ständer

T in: -10...+50°C

☞ 170 x 60 (86) x 170 mm, 380 g, ☞ 1x 1,5V AA, EK-EL

Digital radio-controlled bathroom clock

indication of indoor temperature, day of the week and date, time zone and manual setting option, with 4 suction cups, suspension device and stand

Horloge digitale salle de bain radio-pilotée

affichage de la température intérieure, jour de la semaine et de la date, fuseau horaire et option de réglage manuel, avec des 4 ventouses, suspension murale et support

60.3012

Badezimmeruhr

Glasabdeckung, mit 4 Saugnäpfen, Aufhängevorrichtung und Ständer

☞ Ø 163 x 52 (94) mm, 300 g, ☞ 1x 1,5V AA, EK-EL

Bathroom clock

glass cover, with 4 suction cups, suspension device and stand

Horloge salle de bain

couvercle en verre, avec des 4 ventouses, suspension murale et support



60.3501

Funk-Badezimmeruhr mit Temperaturanzeige

mit Sekundenzeiger, Anzeige der Temperatur, Glasabdeckung, mit 4 Saugnäpfen, Aufhängevorrichtung und Ständer

T in: -20...+60°C

☞ Ø 170 x 59 (84) mm, 332 g, ☞ 1x 1,5V AA, EK-EL

Radio-controlled bathroom clock with temperature display

with second hand, indication of temperature, glass cover, with 4 suction cups, suspension device and stand

Horloge salle de bain radio-pilotée avec température

avec aiguille des secondes, indication de la température, couvercle en verre, avec des 4 ventouses, suspension murale et support



60.3033.01

Wanduhr

Rahmen Kunststoff, schwarz, mit schleichendem Sekundenzeiger, Glasabdeckung

☞ Ø 200 x 35 mm, 245 g, ⚡ 1x 1,5V AA, EK

Wall clock

plastic frame, black, sweeping second hand, glass cover

Horloge murale

cadre en plastique, noir, aiguille des secondes trotteuse, couvercle en verre



60.3033.05

Wanduhr

wie 60.3033.01, Rahmen rot

☞ Ø 200 x 35 mm, 245 g, ⚡ 1x 1,5V AA, EK

Wall clock

as 60.3033.01, red frame

Horloge murale

comme 60.3033.01, cadre rouge



60.3034.04

Wanduhr

Rahmen Kunststoff, weiß, grünes Zifferblatt, mit schleichendem Sekundenzeiger, Glasabdeckung

☞ Ø 200 x 35 mm, 245 g, ⚡ 1x 1,5V AA, EK

Wall clock

plastic frame, white, green dial, sweeping second hand, glass cover

Horloge murale

cadre en plastique, blanc, cadran vert, aiguille des secondes trotteuse, couvercle en verre



60.3034.06

Wanduhr

wie 60.3034.04, blaues Zifferblatt

☞ Ø 200 x 35 mm, 245 g, ⚡ 1x 1,5V AA, EK

Wall clock

as 60.3034.04, blue dial

Horloge murale

comme 60.3034.04, cadran bleu



60.3022.01

Wanduhr

Rahmen Kunststoff, schwarz

☞ Ø 228 x 45 mm, 203 g, ⚡ 1x 1,5V AA, EK-EL

Wall clock

plastic frame, black

Horloge murale

cadre en plastique, noir



98.1077

Wanduhr

Rahmen Kunststoff, schwarz, Glasabdeckung

☞ Ø 300 x 46 mm, 565 g, ⚡ 1x 1,5V AA, EK-EL

Wall clock

plastic frame, black, glass cover

Horloge murale

cadre plastique, noir, couvercle en verre



60.3049.02

Wanduhr

Rahmen Kunststoff, weiß, Glasabdeckung

☞ Ø 280 x 37 mm, 449 g, ⚡ 1x 1,5V AA, EK

Wall clock

plastic frame, white, glass cover

Horloge murale

cadre plastique, blanc, couvercle en verre

NEU
NEW



60.3050.01

Wanduhr

geräuscharmes Sweep-Uhrwerk, Ziffern mit 12 und 24-Stunden-Markierung, Glasabdeckung, Rahmen Kunststoff, schwarz

☞ Ø 305 x 38 mm, 462 g, ⚡ 1x 1,5V AA, EK-EL

Wall clock

silent "Sweep" movement, 12 and 24-hours-marks, glass cover, plastic frame, black

Horloge murale

mouvement silencieux « Sweep », chiffres avec des repères pour les 12 et 24 heures, couvercle en verre, cadre plastique, noir

NEU
NEW

TICK
TACK

60.3050.02

Wanduhr

wie 60.3050.01, weiß

☞ Ø 305 x 38 mm, 462 g, ⚡ 1x 1,5V AA, EK-EL

Wall clock

as 60.3050.01, white

Horloge murale

comme 60.3050.01, blanc





60.3045.10

Vintage Wanduhr

MDF Holzfaser, Quinine tonique

☐ Ø 337 x 41 mm, 399 g, ⚡ 1x 1,5V AA, EK

Vintage wall clock

MDF wood fibre, Quinine tonique

Vintage horloge murale

MDF fibre de bois, Quinine tonique



60.3045.11

Vintage Wanduhr

wie 60.3045.10, Kensington

☐ Ø 337 x 41 mm, 399 g, ⚡ 1x 1,5V AA, EK

Vintage wall clock

as 60.3045.10, Kensington

Vintage horloge murale

comme 60.3045.10, Kensington



60.3045.12

Vintage Wanduhr

wie 60.3045.10, Coffee

☐ Ø 337 x 41 mm, 399 g, ⚡ 1x 1,5V AA, EK

Vintage wall clock

as 60.3045.10, Coffee

Vintage horloge murale

comme 60.3045.10, Coffee



60.3045.13

Vintage Wanduhr

wie 60.3045.10, Cupcakes

☐ Ø 337 x 41 mm, 399 g, ⚡ 1x 1,5V AA, EK

Vintage wall clock

as 60.3045.10, Cupcakes

Vintage horloge murale

comme 60.3045.10, Cupcakes



60.3045.14

Vintage Wanduhr

wie 60.3045.10, La lavande

☐ Ø 337 x 41 mm, 399 g, ⚡ 1x 1,5V AA, EK

Vintage wall clock

as 60.3045.10, La lavande

Vintage horloge murale

comme 60.3045.10, La lavande



60.3035.02

Wanduhr

Rahmen Kunststoff, Glasabdeckung, silber

☞ Ø 300 x 43 mm, 678 g, ⚡ 1x 1,5V AA, EK

Wall clock

plastic frame, glass cover, silver

Horloge murale

cadre plastique, couvercle en verre, argenté



60.3017

Wanduhr

Rahmen Kunststoff, silber

☞ Ø 280 x 40 mm, 329 g, ⚡ 1x 1,5V AA, EK-EL

Wall clock

plastic frame, silver

Horloge murale

cadre plastique, argenté



60.3019.04

Wanduhr

Rahmen Kunststoff, grün, Glasabdeckung

☞ Ø 302 x 40 mm, 690 g, ⚡ 1x 1,5V AA, EK-EL

Wall clock

plastic frame, green, glass cover

Horloge murale

cadre en plastique, vert, couvercle en verre



60.3019.54

Wanduhr

wie 60.3019.04, silber

☞ Ø 302 x 40 mm, 659 g, ⚡ 1x 1,5V AA, EK-EL

Wall clock

as 60.3019.04, silver

Horloge murale

comme 60.3019.04, argent



60.3052.02

LUCY Kinder-Pendeluhr „Eule“

mit beweglichen Augen, Zifferblatt aus rosa Filzstoff, Korpus weiß

📏 110 x 70 x 330 mm, 405 g,

🔋 2x 1,5V AA, EK-EL

LUCY children's pendulum wall clock "owl"

with moving eyes, dial made of pink felt, white body

LUCY horloge à balancier pour enfants « chouette »

avec des yeux mobiles, cadran en feutre rose, corps blanc

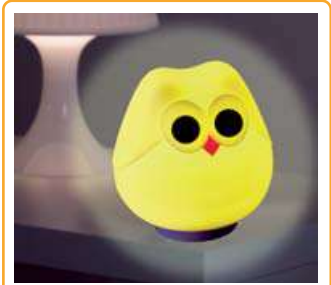

43.2035.02

SCHUHU LED Nachtlicht Eule

LED nightlight owl

Veilleuse chouette LED

Seite | page 193 !

NEU
NEW



60.3052.06

WILLY Kinder-Pendeluhr „Eule“

mit beweglichen Augen, Zifferblatt aus grünem Filzstoff, Korpus blau

📏 110 x 70 x 330 mm, 405 g, 🔋 2x 1,5V AA, EK-EL

WILLY children's pendulum wall clock "owl"

with moving eyes, dial made of green felt, blue body

WILLY horloge à balancier pour enfants « chouette »

avec des yeux mobiles, cadran en feutre vert, corps bleu



60.3028.54

HAPPY HOUR Wanduhr

Stundenzeiger wechselt die Farbe, extra flaches Design, Rahmen in Metalloptik, silber matt, Glasabdeckung

📏 Ø 280 x 15 mm, 512 g, 🔋 1 x CR 2032, EK-EL

HAPPY HOUR wall clock

hour hand changes colour, ultra-flat design, frame in metal look, matt silver, glass cover

HAPPY HOUR horloge murale

l'aiguille des heures change de couleur, design ultra plat, cadre en style métal, argent mat, couvercle en verre



Infos + Video



TFA
DESIGN
PATENT



60.3051.14

LITTLE ANIMALS Kinder-Wanduhr

geräuscharmes Sweep-Uhrwerk, individuelles Tier-Motiv für jede Stunde, mit plastischen 3D-Ziffern in bunten Farben und Minutenmarkierungen, gut ablesbar für Uhr-Lese-Anfänger, Glasabdeckung, Rahmen Kunststoff, hellblau

☑ Ø 309 x 44 mm, 660 g, ⚡ 1x 1,5V AA, EK-EL

LITTLE ANIMALS children's wall clock

silent "Sweep" movement, individual animal motif on each hour marker, with 3D plastic numbers in bright colours and minute markers, easy-to-read clock for young children, glass cover, plastic frame, light blue

LITTLE ANIMALS horloge murale pour enfants

mouvement silencieux « Sweep », motif d'animal différent pour chaque heure, chiffres gais et colorés en relief 3D et marquage des minutes, bien lisible pour apprendre à lire l'heure, couvercle en verre, cadre en plastique, bleu clair

NEU
NEW

TFA
DESIGN
PATENT

TICK
TACK



60.3051.20

LITTLE MONSTERS Kinder-Wanduhr

wie 60.3051.14, Monster-Motive, türkis

☑ Ø 309 x 44 mm, 670 g, ⚡ 1x 1,5V AA, EK-EL

LITTLE MONSTERS children's wall clock

as 60.3051.14, monster motifs, turquoise

LITTLE MONSTERS horloge murale pour enfants

comme 60.3051.14, motif de monstres, turquoise



60.3015.06

POLO Design Wanduhr

außergewöhnliches patentiertes Design, Geräuscharmes Sweep-Uhrwerk, hellblaues Zifferblatt

☑ Ø 230 x 40 mm, 170 g, ⚡ 1x 1,5V AA, EK-EL

POLO design wall clock

modern and patented design, silent "Sweep" movement, light blue dial

POLO horloge murale design

design moderne et breveté, mouvement silencieux « Sweep », cadran bleu clair

TFA
DESIGN
PATENT

TICK
TACK



60.3015.11

POLO Design Wanduhr

wie 60.3015.06, lila Zifferblatt

☑ Ø 230 x 40 mm, 170 g, ⚡ 1x 1,5V AA, EK-EL

POLO design wall clock

as 60.3015.06, purple dial

POLO horloge murale design

comme 60.3015.06, cadran lilas



60.3054.04

Wanduhr

MDF Holzfaser, Zeiger aus Holz, Qualitätsuhrwerk ($\pm 0,5$ Sekunden/Tag), lange Batterielaufzeit (ca. 3 Jahre), jadegrün

📏 \emptyset 297 x 45 mm, 380 g, ⚡ 1x 1,5V AA, EK-EL

Wall clock

MDF wood fibre, hands made of wood, quality clockwork (± 0.5 seconds/day), long battery life (about 3 years), jade green

Horloge murale

MDF fibre de bois, aiguilles en bois, mouvement de qualité supérieure ($\pm 0,5$ seconde/jour), longue durée de vie de la pile (environ 3 ans), jade vert

NEU
NEW

TFA
DESIGN
PATENT



60.3054.06

Wanduhr

wie 60.3054.04, taubenblau

📏 \emptyset 297 x 45 mm, 380 g, ⚡ 1x 1,5V AA, EK-EL

Wall clock

as 60.3054.04, pigeon blue

Horloge murale

comme 60.3054.04, bleu pigeon

NEU
NEW

TFA
DESIGN
PATENT



60.3054.10

Wanduhr

wie 60.3054.04, betongrau

📏 \emptyset 297 x 45 mm, 380 g, ⚡ 1x 1,5V AA, EK-EL

Wall clock

as 60.3054.04, concrete grey

Horloge murale

comme 60.3054.04, gris béton

60.3053.06

Wanduhr

wie 60.3053.10, taubenblau

📏 295 x 55 x 295 mm, 606 g, ⚡ 1x 1,5V AA, EK-EL

Wall clock

as 60.3053.10, pigeon blue

Horloge murale

comme 60.3053.10, bleu pigeon



NEU
NEW

TICK
TACK

60.3053.10

Wanduhr

geräuscharmes Sweep-Uhrwerk, Glasabdeckung, Rahmen Kunststoff, grau

📏 295 x 55 x 295 mm, 606 g, ⚡ 1x 1,5V AA, EK-EL

Wall clock

silent "Sweep" movement, glass cover, plastic frame, grey

Horloge murale

mouvement silencieux « Sweep », couvercle en verre, cadre en plastique, gris





TICK
TACK



60.3048.02

Wanduhr mit digitalem Thermometer und Hygrometer

geräuscharmes Sweep-Uhrwerk, Temperaturtendenz, Rahmen Kunststoff, Glasabdeckung, weiß

T in: -10...+50°C, H in: 20...90%

☞ Ø 302 x 47 mm, 571 g, ☞ 2x 1,5V AA, EK-EL

Wall clock with digital thermometer and hygrometer

silent "Sweep" movement, temperature tendency, plastic frame, glass cover, white

Horloge murale avec thermomètre et hygromètre digital

mouvement silencieux « Sweep », tendance de la température, cadre en plastique, couvercle en verre, blanc

98.1072

Wanduhr mit Thermometer und Hygrometer

Rahmen Kunststoff, silber

☞ Ø 265 x 45 mm, 312 g, ☞ 1x 1,5V AA, EK-EL

Wall clock with thermometer and hygrometer

plastic frame, silver

Horloge murale avec thermomètre et hygromètre

cadre plastique, argenté



60.3025.04

Filz-Wanduhr

Zifferblatt aus Filzstoff, grün

☞ Ø 330 x 40 mm, 202 g, ☞ 1x 1,5V AA, EK

Felt wall clock

dial made of felt, green

Horloge murale en feutre

cadran en feutre, vert



60.3025.10

Filz-Wanduhr

wie 60.3025.04, grau

☞ Ø 330 x 40 mm, 194 g, ☞ 1x 1,5V AA, EK

Felt wall clock

as 60.3025.04, grey

Horloge murale en feutre

comme 60.3025.04, gris



60.3025.05

Filz-Wanduhr

wie 60.3025.04, rot

☞ Ø 330 x 40 mm, 202 g, ☞ 1x 1,5V AA, EK

Felt wall clock

as 60.3025.04, red

Horloge murale en feutre

comme 60.3025.04, rouge



Wanduhren

Wall clocks | Horloges murales



98.1046

Wanduhr

Rahmen Aluminium gebürstet, Glasabdeckung

☞ Ø 250 x 35 mm, 429 g, ☞ 1x 1,5V AA, EK-EL

Wall clock

frame made of brushed aluminium, glass cover

Horloge murale

cadre en aluminium brossé, couvercle en verre

98.1047

Wanduhr

wie 98.1046

☞ Ø 200 x 36 mm, 300 g, ☞ 1x 1,5V AA, EK-EL

Wall clock

as 98.1046

Horloge murale

comme 98.1046



98.1045

Wanduhr

Rahmen Aluminium gebürstet, Glasabdeckung

☞ Ø 300 x 41 mm, 645 g, ☞ 1x 1,5V AA, EK-EL

Wall clock

frame made of brushed aluminium, glass cover

Horloge murale

cadre en aluminium brossé, couvercle en verre



98.1048.05

Wanduhr

Rahmen Aluminium gebürstet, Glasabdeckung, rotes Zifferblatt

☞ Ø 300 x 41 mm, 635 g, ☞ 1x 1,5V AA, EK-EL

Wall clock

frame made of brushed aluminium, glass cover, red dial

Horloge murale

cadre en aluminium brossé, couvercle en verre, cadran rouge

60.3013

Wanduhr

Rahmen Metall, Glasabdeckung

☞ 300 x 48 x 300 mm, 990 g, ☞ 1x 1,5V AA, EK-EL

Wall clock

metal frame, glass cover

Horloge murale

cadre en métal, couvercle en verre





TFA
DESIGN
PATENT

60.3044.02

Wanduhr

Anzeige des Wochentags, Rahmen Aluminium gebürstet, Glasabdeckung

☞ Ø 303 x 43 mm, 680 g, ☞ 1x 1,5V AA, EK-EL

Wall clock

display of weekday, frame made of brushed aluminium, glass cover

Horloge murale

affichage du jour de la semaine, cadre en aluminium brossé, couvercle en verre



60.3003

Wanduhr

Rahmen Edelstahl, Glasabdeckung

☞ Ø 300 x 41 mm, 850 g, ☞ 1x 1,5V AA, EK

Wall clock

frame stainless steel, glass cover

Horloge murale

cadre en acier fin, couvercle en verre



98.1100

Wanduhr

Rahmen Aluminium gebürstet, Glasabdeckung, geräuscharmes Sweep-Uhrwerk

☞ Ø 305 x 45 mm, 698 g, ☞ 1x 1,5V AA, EK-EL

Wall clock

frame made of brushed aluminium, glass cover, silent "Sweep" movement

Horloge murale

cadre en aluminium brossé, couvercle en verre, mouvement silencieux « Sweep »

**TICK
TACK**

98.1099

Wanduhr

Rahmen Metall verchromt, Glasabdeckung, geräuscharmes Sweep-Uhrwerk

☞ Ø 315 x 47 mm, 792 g, ☞ 1x 1,5V AA, EK-EL

Wall clock

chrome metal frame, glass cover, silent "Sweep" movement

Horloge murale

cadre en métal chromé, couvercle en verre, mouvement silencieux « Sweep »



**TICK
TACK**



Wanduhren

Wall clocks | Horloges murales

60.3040.02

Wanduhr

Rahmen Kunststoff, silber, fluoreszierende Zeiger und Ziffern, geräuscharmes Sweep-Uhrwerk, Glasabdeckung

☞ Ø 298 x 51 mm, 604 g, ⚡ 1x 1,5V AA, EK-EL

Wall clock

plastic frame, silver, fluorescent hands and numerals, silent "Sweep" movement, glass cover

Horloge murale

cadre plastique, argenté, aiguilles et chiffres fluorescents, mouvement silencieux « Sweep », couvercle en verre



60.3043.51

Wanduhr

geräuscharmes Sweep-Uhrwerk, kupferfarbene Ziffern und Zeiger, Zifferblatt aus Glas

☞ Ø 300 x 35 mm, 564 g, ⚡ 1x 1,5V AA, EK

Wall clock

silent "Sweep" movement, copper coloured numbers and hands, glass dial

Horloge murale

mouvement silencieux « Sweep », chiffres et aiguilles en couleur cuivre, cadran en verre



60.3001

Pendeluhr

moderne Metalloptik, römisches Zifferblatt mit ausgestanzten Zahlen

☞ 232 x 69 x 582 mm, 549 g, ⚡ 1x 1,5V AA, EK

Pendulum wall clock

silver metal look, punched out Roman numerals

Horloge à balancier

style moderne métal, cadran à chiffres romains estampés

XXL
DESIGN

60.3008

ASTRO Wanduhr

modernes Design, Metalloptik silber matt

☞ Ø 345 x 52 mm, 437 g, ⚡ 1x 1,5V AA, EK-EL

ASTRO wall clock

modern design, metal look silver matt

ASTRO horloge murale

design moderne, style métallique argenté mat

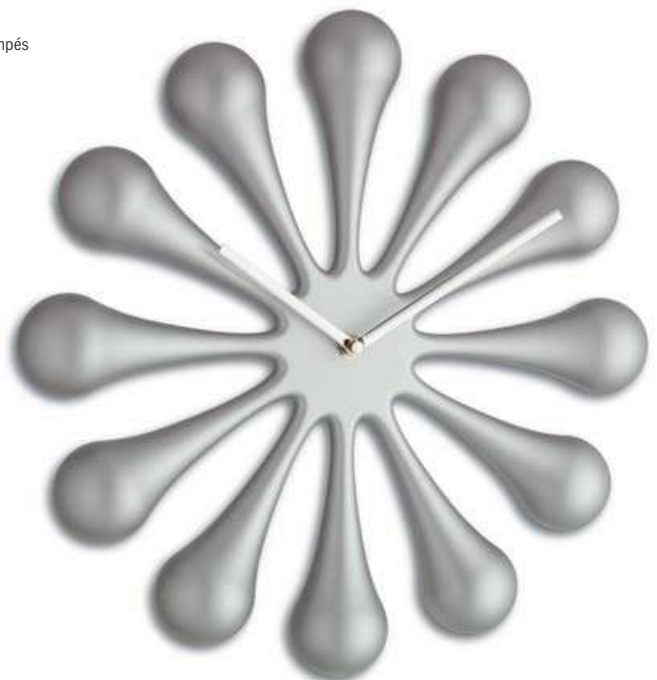



XXL
DESIGN

60.3039.02

VINTAGE Wanduhr

Antik-Look mit römischen Ziffern, Metall-Applikationen, MDF Holzfaser

☞ Ø 570 x 45 mm, 2.150 g, ⚡ 1x 1,5V AA, EK

VINTAGE wall clock

antique look with Roman numerals, metal applications, MDF wood fibre

VINTAGE horloge murale

style antique avec chiffres romains, superposition en métal, MDF fibre de bois,

XXL
DESIGN

60.3021

VINTAGE Wanduhr

Antik-Look mit römischen Ziffern, Metall-Applikationen, MDF Holzfaser

☞ Ø 570 x 50 mm, 2.150 g, ⚡ 1x 1,5V AA, EK

VINTAGE wall clock

antique look with Roman numerals, metal applications, MDF wood fibre

VINTAGE horloge murale

style antique avec chiffres romains, superposition en métal, MDF fibre de bois



XXL
DESIGN

60.3030.08

VINTAGE Wanduhr

Antik-Look mit römischen Ziffern, Rahmen aus Maulbeerbaum-Holz, Glasabdeckung

☞ 500 x 60 x 500 mm, 2.940 g, ⚡ 1x 1,5V AA, EK

VINTAGE wall clock

antique look with Roman numerals, frame made of Mulberry wood, glass cover

VINTAGE horloge murale

style antique avec chiffres romains, cadre en bois de mûrier, couvercle en verre





60.3047.05

CONTOUR Design Wanduhr

zweischichtiges Sandwich-Zifferblatt mit ausgeschnittenen Ziffern und Stundenmarkierungen, rot / weiß

📏 Ø 350 x 35 mm, 483 g, ⚡ 1x 1,5V AA, EK

CONTOUR design wall clock

two-layered sandwich dial with cut-out numerals and hour markers, red / white

CONTOUR horloge murale design

cadran sandwich formé de deux couches, avec chiffres et index des heures découpés, rouge / blanc

TFA
DESIGN
PATENT



60.3047.12

CONTOUR Design Wanduhr

wie 60.3047.05, pink / weiß

📏 Ø 350 x 35 mm, 483 g, ⚡ 1x 1,5V AA, EK

CONTOUR design wall clock

as 60.3047.05, pink / white

CONTOUR horloge murale design

comme 60.3047.05, rose / blanc



60.3047.14

CONTOUR Design Wanduhr

wie 60.3047.05, meerblau / weiß

📏 Ø 350 x 35 mm, 483 g, ⚡ 1x 1,5V AA, EK

CONTOUR design wall clock

as 60.3047.05, ocean blue / white

CONTOUR horloge murale design

comme 60.3047.05, bleu océan / blanc

TFA
DESIGN
PATENT



60.3536.10

CONTOUR Design Funk-Wanduhr

zweischichtiges Sandwich-Zifferblatt mit ausgeschnittenen Ziffern und Stundenmarkierungen, anthrazit / weiß

📏 Ø 350 x 35 mm, 483 g, ⚡ 1x 1,5V AA, EK

CONTOUR radio-controlled design wall clock

two-layered sandwich dial with cut-out numerals and hour markers, anthracite / white

CONTOUR horloge murale radio-pilotée design

cadran sandwich formé de deux couches, avec chiffres et index des heures découpés, anthracite / blanc



◀ **60.3536.08**
CONTOUR Design Funk-Wanduhr
wie 60.3536.10, Rost-Optik
☞ Ø 350 x 35 mm, 529 g, ☞ 1x 1,5V AA, EK

CONTOUR radio-controlled design wall clock
as 60.3536.10, rust look

CONTOUR horloge murale radio-pilotée design
comme 60.3536.10, effet rouille

TFA
DESIGN
PATENT

NEU
NEW



60.3536.15 ▶
CONTOUR Design Funk-Wanduhr
wie 60.3536.10, Beton-Optik
☞ Ø 350 x 35 mm, 529 g, ☞ 1x 1,5V AA, EK

CONTOUR radio-controlled design wall clock
as 60.3536.10, concrete look

CONTOUR horloge murale radio-pilotée design
comme 60.3536.10, effet béton



◀ **60.3536.16**
CONTOUR Design Funk-Wanduhr
wie 60.3536.10, pink-apricot
☞ Ø 350 x 35 mm, 483 g, ☞ 1x 1,5V AA, EK

CONTOUR radio-controlled design wall clock
as 60.3536.10, pink-apricot

CONTOUR horloge murale radio-pilotée design
comme 60.3536.10, rose-apricot

TFA
DESIGN
PATENT

60.3536.14 ▶
CONTOUR Design Funk-Wanduhr
wie 60.3536.10, himmelblau / weiß
☞ Ø 350 x 35 mm, 483 g, ☞ 1x 1,5V AA, EK

CONTOUR radio-controlled design wall clock
as 60.3536.10, sky blue / white

CONTOUR horloge murale radio-pilotée design
comme 60.3536.10, bleu ciel / blanc





Wanduhren

Wall clocks | Horloges murales



60.3531.90

Funk-Wanduhr

Zifferblatt aus Glas

☞ 320 x 43 x 320 mm, 1.056 g, ☞ 1x 1,5V AA, EK

Radio-controlled wall clock
glass dial

Horloge murale radio-pilotée
cadran en verre



60.3041.90

Wanduhr

Zifferblatt aus Glas

☞ 320 x 35 x 320 mm, 1.056 g, ☞ 1x 1,5V AA, EK

Wall clock
glass dial

Horloge murale
cadran en verre



60.3042.90

Wanduhr

Zifferblatt aus Glas

☞ Ø 300 x 35 mm, 716 g, ☞ 1x 1,5V AA, EK

Wall clock
glass dial

Horloge murale
cadran en verre

VITROCLOCK Glas-Wanduhr

Individuell bedruckbare Wanduhren

Gestalten Sie Ihre individuelle Wanduhr ganz nach Wunsch. Das schlichte Design der Glasuhren und die wertige Hochglanzoptik bringen jedes Motiv gut zur Geltung.

Ihr Wunschmotiv wird spiegelverkehrt auf der Rückseite des Glases aufgedruckt und weiß hinterlegt. So wirken die Farben besonders lebendig und brillant.

- Zifferblatt rund oder quadratisch
- Mit Funk- oder Quarzuhrwerk erhältlich
- Verschiedene Zeigeroptionen verfügbar

Personalized wall clocks

Create your unique wall clock with your choice of motif. These glass clocks' simple design and the superior high-gloss finish bring out every motif.

Your choice of motif is printed on the reverse side of the glass and reflected in white. The colours are particularly lively and brilliant.

- Round or square dial
- Available with radio-controlled or quartz movement
- Choice of various clock hands

Horloge imprimable individuellement

Décorez librement votre horloge comme il vous plaît. Le design sobre de l'horloge de verre et son optique ultra brillante de haute qualité mettent tous les motifs en valeur. Le motif de votre choix sera imprimé en miroir au dos du verre sur fond blanc.

Cela fait ressortir les couleurs de manière vive et brillante.

- Cadran rond ou carré
- Disponible en version radio-pilotée ou à quartz
- Différentes options d'aiguilles disponibles





TICK
TACK



60.3036.01

MINIMALIST Wanduhr

minimalistische Design-Wanduhr, besteht nur aus Zeigern, passt an jede Wand, geräuscharmes Sweep-Uhrwerk, Gehäuse und Zeiger aus Metall

📏 96 x 33 x 310 mm, 71 g, ⚡ 1x 1,5V AA, EK-EL

MINIMALIST wall clock

minimalist design wall clock, consists of hands only, fits to any wall, silent "Sweep" movement, metal housing and hands

MINIMALIST horloge murale

horloge murale au design minimaliste, se compose uniquement d'aiguilles, peut être accroché sur tous les murs, mouvement silencieux « Sweep », boîtier et aiguilles en métal

60.3538.01

Funkuhr

Rahmen Kunststoff, schwarz, Glasabdeckung, mit Aufhängevorrichtung und Ständer

📏 Ø 177 x 49 (78) mm, 256 g, ⚡ 1x 1,5V AA, EK-EL

Radio-controlled clock

black plastic frame, glass cover, with suspension device and support

Horloge radio-pilotée

cadre plastique noir, couvercle en verre, avec suspension murale et support



NEU
NEW

TICK
TACK



60.3525.01

Funk-Uhrwerk mit Uhrzeigerset

geräuscharmes Sweep-Uhrwerk, mit manueller Einstellmöglichkeit, zwei Uhrzeigersets, ideal um sich eine eigene Uhr zu basteln, Achslänge 17 mm, geeignet für Zifferblätter mit max. 6 mm Dicke

55 x 40 x 71 mm, 64 g, ⚡ 1x 1,5V AA, 10 SB

Radio-controlled clock movement with hands

silent "Sweep" movement, manual setting option, two hands kits, ideal to build your own clock, axial length 17 mm, suitable for dials with max. 6 mm thickness

Mouvement d'horloge radio-pilotée avec aiguilles

mouvement silencieux « Sweep », option de réglage manuel, deux kits d'aiguilles, idéal pour construire votre propre horloge, longueur axial de 17 mm, adapté pour des cadrans avec max. 6 mm d'épaisseur



60.3518.01

Funk-Uhrwerk mit Uhrzeigerset

mit manueller Einstellmöglichkeit, zwei Uhrzeigersets, ideal um sich eine eigene Uhr zu basteln, Achslänge 17 mm, geeignet für Zifferblätter mit max. 6 mm Dicke

56 x 37 x 56 mm, 78 g, ⚡ 1x 1,5V AA, 10 SB

Radio-controlled clock movement with hands

manual setting option, two hands kits, ideal to build your own clock, axial length 17 mm, suitable for dials with max. 6 mm thickness

Mouvement d'horloge radio-pilotée avec aiguilles

option de réglage manuel, deux kits d'aiguilles, idéal pour construire votre propre horloge, longueur axial de 17 mm, adapté pour des cadrans avec max. 6 mm d'épaisseur

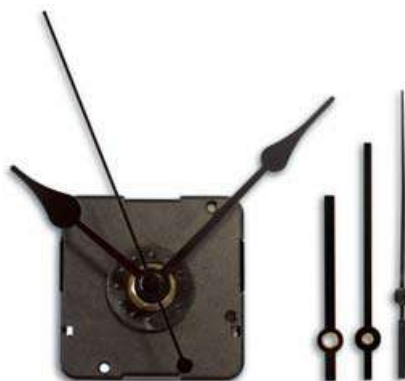

TICK
TACK

60.3024.01

Quarz-Uhrwerk mit Uhrzeigerset

wie 60.3518.01, geräuscharmes Sweep-Uhrwerk

56 x 34 x 56 mm, 30 g, ⚡ 1x 1,5V AA, 10 SB

Quartz clock movement with hands

as 60.3518.01, silent "Sweep" movement

Mouvement d'horloge a quartz avec aiguilles

comme 60.3518.01, mouvement silencieux « Sweep »

Zeigerset 1 / hands kit 1 / kit d'aiguilles 1

Sec: 83 mm; Min.: 76 mm; Hrs: 54 mm

Zeigerset 2 / hands kit 2 / kit d'aiguilles 2

Sec: 81 mm; Min.: 76 mm; Hrs: 56 mm



60.3514

Funk-Wanduhr

Rahmen Kunststoff, silber, Glasabdeckung

☞ Ø 330 x 42 mm, 626 g, ☞ 1x 1,5V AA, EK-EL

Radio-controlled wall clock
plastic frame, silver, glass cover

Horloge murale radio-pilotée
cadre en plastique, argenté, couvercle en verre



60.3511.10

Funk-Wanduhr

Rahmen Kunststoff, grau, Glasabdeckung

☞ Ø 302 x 40 mm, 735 g, ☞ 1x 1,5V AA, EK-EL

Radio-controlled wall clock
plastic frame, grey, glass cover

Horloge murale radio-pilotée
cadre en plastique, gris, couvercle en verre



60.3512.02

Funk-Wanduhr

Rahmen Kunststoff, silber, geräuscharmes Sweep-Uhrwerk, weißes Zifferblatt

☞ Ø 302 x 47 mm, 434 g, ☞ 1x 1,5V AA, EK-EL

Radio-controlled wall clock
plastic frame, silver, silent "Sweep" movement, white dial

Horloge murale radio-pilotée
cadre en plastique, argenté, mouvement silencieux « Sweep », cadran blanc

**TFA
DESIGN
PATENT**

**TICK
TACK**

60.3512.10

Funk-Wanduhr

wie 60.3512.02, graues Zifferblatt

☞ Ø 302 x 47 mm, 434 g, ☞ 1x 1,5V AA, EK-EL

Radio-controlled wall clock
as 60.3512.02, grey dial

Horloge murale radio-pilotée
comme 60.3512.02, cadran gris





60.3522.02

Funk-Wanduhr

Rahmen Kunststoff, silber, Glasabdeckung

☞ Ø 300 x 43 mm, 705 g, ⚡ 1x 1,5V AA, EK

Radio-controlled wall clock

plastic frame, silver, glass cover

Horloge murale radio-pilotée

cadre en plastique, argenté, couvercle en verre



60.3519.02

CORONA Funk-Wanduhr

Rahmen Kunststoff, leises Uhrwerk, grüne LED-Beleuchtung, im Dauerbetrieb oder automatisches Ein- und Ausschalten über Lichtsensor

☞ Ø 308 x 43 mm, 509 g, ⚡ 4x 1,5V AA, ⚡, EK-EL

CORONA radio-controlled wall clock

plastic frame, silent clock movement, green LED lights, in continuous or automatic operation via light sensor

CORONA horloge murale radio-pilotée

cadre en plastique, mouvement silencieux, éclairage vert LED, action permanente ou automatique par capteur de lumière



mit Hintergrundbeleuchtung
with backlight
avec éclairage de fond



98.1092

Funk-Wanduhr

Rahmen Kunststoff, silber, digitale Datumsanzeige mit Wochentag

☞ Ø 300 x 50 mm, 549 g, ⚡ 1x 1,5V AA, EK-EL

Radio-controlled wall clock

plastic frame, silver, digital display of date and weekday

Horloge murale radio-pilotée

cadre plastique, argenté, affichage digital de date et jour de la semaine



TICK
TACK



60.3537.01

Funk-Wanduhr

Rahmen Metall, geräuscharmes Sweep-Uhrwerk, Glasabdeckung, Sekundenzeiger bleibt bei schwacher Batterie stehen

☞ Ø 305 x 47 mm, 898 g, 🔋 1x 1,5V AA, EK-EL

Radio-controlled wall clock

metal frame, silent "Sweep" movement, glass cover, second hand stops when battery is weak

Horloge murale radio-pilotée

cadre en métal, mouvement silencieux « Sweep », couvercle en verre, aiguille de secondes s'arrête lorsque la pile est faible

60.3513

Funk-Wanduhr

Rahmen Kunststoff, geräuscharmes Sweep-Uhrwerk

☞ Ø 250 x 42 mm, 475 g, 🔋 1x 1,5V AA, EK-EL

Radio-controlled wall clock

plastic frame, silent "Sweep" movement

Horloge murale radio-pilotée

cadre en plastique, mouvement silencieux « Sweep »

TICK
TACK



60.3528.02

Funk-Wanduhr

Rahmen Aluminium gebürstet, geräuscharmes Sweep-Uhrwerk, Glasabdeckung

☞ Ø 300 x 45 mm, 702 g, 🔋 1x 1,5V AA, EK-EL

Radio-controlled wall clock

frame made of brushed aluminium, silent "Sweep" movement, glass cover

Horloge murale radio-pilotée

cadre en aluminium brossé, mouvement silencieux « Sweep », couvercle en verre

TICK
TACK



60.3509

Funk-Wanduhr

Glasabdeckung

☞ Ø 310 x 45 mm, 604 g, 🔋 1x 1,5V AA, EK-EL

Radio-controlled wall clock

glass cover

Horloge murale radio-pilotée

couvercle en verre



TICK
TACK



60.3517.55

Funk-Wanduhr

Rahmen Aluminium gebürstet, geräuscharmes Sweep-Uhrwerk, Glasabdeckung, Sekundenzeiger bleibt bei schwacher Batterie stehen, hellblau

☐ Ø 305 x 45 mm, 762 g, ⚡ 1x 1,5V AA, EK-EL

Radio-controlled wall clock

frame made of brushed aluminium, silent "Sweep" movement, glass cover, second hand stops when battery is weak, light blue

Horloge murale radio-pilotée

cadre en aluminium brossé, mouvement silencieux « Sweep », couvercle en verre, aiguille des secondes s'arrête lorsque la pile est faible, bleu clair

60.3526.02

Funk-Wanduhr

Rahmen Aluminium gebürstet, fluoreszierende Zeiger und Ziffern, Glasabdeckung

☐ Ø 300 x 47 mm, 645 g, ⚡ 1x 1,5V AA, EK-EL

Radio-controlled wall clock

frame made of brushed aluminium, fluorescent hands and numerals, glass cover

Horloge murale radio-pilotée

cadre en aluminium brossé, aiguilles et chiffres fluorescents, couvercle en verre

98.1091.08

Funk-Wanduhr

wie 98.1091.02, dunkelbraunes Zifferblatt

☐ Ø 250 x 41 mm, 490 g, ⚡ 1x 1,5V AA, EK-EL

Radio-controlled wall clock

as 98.1091.02, dark brown dial

Horloge murale radio-pilotée

comme 98.1091.02, cadran brun foncé



98.1091.02

Funk-Wanduhr

Rahmen Aluminium gebürstet, Glasabdeckung, weißes Zifferblatt

☐ Ø 250 x 41 mm, 490 g, ⚡ 1x 1,5V AA, EK-EL

Radio-controlled wall clock

frame made of brushed aluminium, glass cover, white dial

Horloge murale radio-pilotée

cadre en aluminium brossé, couvercle en verre, cadran blanc





TICK
TACK



60.3534.51

Funk-Wanduhr

Rahmen Metall kupferfarben, geräuscharmes Sweep-Uhrwerk, Glasabdeckung

☞ Ø 300 x 45 mm, 887 g, ⚡ 1x 1,5V AA, EK-EL

Radio-controlled wall clock

copper-coloured metal frame, silent "Sweep" movement, glass cover

Horloge murale radio-pilotée

cadre métal en couleur de cuivre, mouvement silencieux « Sweep », couvercle en verre



60.3535.02

Funk-Wanduhr

Rahmen Aluminium gebürstet, leises Uhrwerk, Glasabdeckung, automatische Nachtbeleuchtung mit zwei Helligkeitsstufen

☞ Ø 253 x 42 mm, 896 g, ⚡ 5x 1,5V AA, EK-EL

Radio-controlled wall clock

frame made of brushed aluminium, silent movement, glass cover, automatic nightlight with two brightness levels

Horloge murale radio-pilotée

cadre en aluminium brossé, mouvement silencieux, couvercle en verre, éclairage de nuit automatique avec deux niveaux de luminosité

mit Hintergrundbeleuchtung
with backlight
avec éclairage de fond



TICK
TACK



60.3529.02

Funk-Wanduhr

Rahmen Edelstahl gebürstet, geräuscharmes Sweep-Uhrwerk, Glasabdeckung, Sekundenzeiger bleibt bei schwacher Batterie stehen

☞ Ø 220 x 45 mm, 472 g, ⚡ 1x 1,5V AA, EK-EL

Radio-controlled wall clock

frame made of brushed stainless steel, silent "Sweep" movement, glass cover, second hand stops when battery is weak

Horloge murale radio-pilotée

cadre en acier fin brossé, mouvement silencieux « Sweep », couvercle en verre, aiguille de secondes s'arrête lorsque la pile est faible

60.3530.02

Funk-Wanduhr

Rahmen Edelstahl gebürstet, geräuscharmes Sweep-Uhrwerk, Glasabdeckung, Sekundenzeiger bleibt bei schwacher Batterie stehen

☞ Ø 220 x 45 mm, 472 g, ⚡ 1x 1,5V AA, EK-EL

Radio-controlled wall clock

frame made of brushed stainless steel, silent "Sweep" movement, glass cover, second hand stops when battery is weak

Horloge murale radio-pilotée

cadre en acier fin brossé, mouvement silencieux « Sweep », couvercle en verre, aiguille de secondes s'arrête lorsque la pile est faible



TICK
TACK



TICK
TACK



60.3523.02

Funk-Wanduhr

Rahmen Edelstahl gebürstet, geräuscharmes Sweep-Uhrwerk, Glasabdeckung, Sekundenzeiger bleibt bei schwacher Batterie stehen

☞ Ø 305 x 43 mm, 844 g, ☞ 1x 1,5V AA, EK-EL

Radio-controlled wall clock

frame made of brushed stainless steel, silent "Sweep" movement, glass cover, second hand stops when battery is weak

Horloge murale radio-pilotée

cadre en acier fin brossé, mouvement silencieux « Sweep », couvercle en verre, aiguille des secondes s'arrête lorsque la pile est faible

TFA
DESIGN
PATENT

60.3521.02

Funk-Wanduhr

Rahmen Edelstahl gebürstet, geräuscharmes Sweep-Uhrwerk, Glasabdeckung, Sekundenzeiger bleibt bei schwacher Batterie stehen

☞ Ø 305 x 48 mm, 821 g, ☞ 1x 1,5V AA, EK-EL

Radio-controlled wall clock

frame made of brushed stainless steel, silent "Sweep" movement, glass cover, second hand stops when battery is weak

Horloge murale radio-pilotée

cadre en acier fin brossé, mouvement silencieux « Sweep », couvercle en verre, aiguille des secondes s'arrête lorsque la pile est faible

TICK
TACK



XL
DESIGN



60.3506

Funk-Wanduhr

Rahmen Metall, Glasabdeckung

☞ Ø 400 x 48 mm, 1430 g, ☞ 1x 1,5V AA, EK

Radio-controlled wall clock

metal frame, glass cover

Horloge murale radio-pilotée

cadre en métal, couvercle en verre

60.3500

Funk-Wanduhr

Rahmen Aluminium gebürstet, Glasabdeckung

☞ Ø 505 x 60 mm, 2097 g, ☞ 1x 1,5V AA, EK

Radio-controlled wall clock

frame made of brushed aluminium, glass cover

Horloge murale radio-pilotée

cadre en aluminium brossé, couvercle en verre

XXL
DESIGN





60.3503.02

Funk-Wanduhr

Rahmen Aluminium gebürstet, Glasabdeckung, weißes Zifferblatt mit Minutenangabe

☞ Ø 195 x 45 mm, 392 g, ☞ 1x 1,5V AA, EK-EL

Radio-controlled wall clock
frame made of brushed aluminum, glass cover, white dial with minutes

Horloge murale radio-pilotée
cadre en aluminium brossé, couvercle en verre, cadran blanc avec minutes



60.3503.10

Funk-Wanduhr

wie 60.3503.02, graues Zifferblatt

☞ Ø 195 x 45 mm, 392 g, ☞ 1x 1,5V AA, EK-EL

Radio-controlled wall clock
as 60.3503.02, grey dial

Horloge murale radio-pilotée
comme 60.3503.02, cadran gris

60.3524.04

Funk-Wanduhr

Rahmen Ahorn, Glasabdeckung, grüne Ziffern und Zeiger

☞ Ø 255 x 45 mm, 590 g, ☞ 1x 1,5V AA, EK-EL

Radio-controlled wall clock
maple wood frame, glass cover, green numbers and hands

Horloge murale radio-pilotée
cadre en érable, couvercle en verre, chiffres et aiguilles verts



60.3524.06

Funk-Wanduhr

wie 60.3524.04, blaue Ziffern und Zeiger

☞ Ø 255 x 45 mm, 590 g, ☞ 1x 1,5V AA, EK-EL

Radio-controlled wall clock
as 60.3524.04, blue numbers and hands

Horloge murale radio-pilotée
comme 60.3524.04, chiffres et aiguilles bleus





60.3046.08

TREE-O-CLOCK Wanduhr

aus einer Eichenholz-Baumscheibe gefertigt, geölt, mit naturbelassener Rinde, hochwertiges Uhrwerk, Stunden- und Minutenzeiger aus Eiche, roter Sekundenzeiger aus Metall, handgemacht, durch die natürliche Beschaffenheit des Holzes ist jedes Stück ein Unikat

ca. 180 x 40 x 172 mm, ca. 185 g, 1x 1,5V AA, EK

TREE-O-CLOCK wall clock

made of an oak tree wood slice, oiled, with natural bark, high quality movement, hour and minute hands made of oak, red second hand made of metal, handcrafted. Every piece is unique due to the natural characteristics of wood

TREE-O-CLOCK horloge murale

montée sur une tranche de bois de chêne, huilée, avec écorce naturelle, mouvement de grande qualité, aiguilles des heures et des minutes en chêne, aiguille rouge des secondes en métal, chaque pièce est unique grâce au matériau de bois naturel

**TFA
DESIGN
PATENT**

60.1028.08

TREE-O-CLOCK Tischuhr

wie 60.3046.08

ca. 105 x 54 x 90 mm, ca. 166 g, 1x LR1, EK

TREE-O-CLOCK table clock
as 60.3046.08

TREE-O-CLOCK horloge de table
comme 60.3046.08



98.1097

Funk-Wanduhr

Rahmen Holz furniert, Glasabdeckung

Ø 255 x 46 mm, 605 g, 1x 1,5V AA, EK-EL

Radio-controlled wall clock
frame veneered wood, glass cover

Horloge murale radio-pilotée
cadre avec placage de bois, couvercle en verre

98.1065

Funk-Wanduhr

Rahmen Buche massiv, Glasabdeckung

Ø 310 x 55 mm, 692 g, 1x 1,5V AA, EK-EL

Radio-controlled wall clock
frame solid beech-wood, glass cover

Horloge murale radio-pilotée
cadre en hêtre massif, couvercle en verre

98.1064

Wanduhr

Rahmen Buche massiv, Glasabdeckung

Ø 315 x 40 mm, 718 g, 1x 1,5V AA, EK-EL

Wall clock
frame solid beech-wood, glass cover

Horloge murale
cadre en hêtre massif, couvercle en verre





38.2032.02

CUBE TIMER Digitaler Würfel-Timer

kinderleichtes Zeitmanagement für Haushalt, Schule, Bildung, Sport und Spiel, mit 4 fest voreingestellten Ablaufzeiten: 5 - 15 - 30 - 60 Min., einfach die richtige Seite nach oben legen und die Zeit läuft sofort, Display mit digitaler Restzeit-Anzeige dreht sich mit, LED pulsiert und blinkt nach Ablauf (optional), akustisches Ablaufsignal (laut, leise, aus), Anzeige der verstrichenen Zeit, Voralarm (optional), Ein-Aus-Schalter, weiß

< 5 - 15 - 30 - 60 min

□ 60 x 60 x 60 mm, 58 g, 🔋 2x 1,5V AAA, EK-EL

CUBE TIMER digital cube timer

easy time management for home, school, education, sports and games, with 4 pre-set countdown times: 5 - 15 - 30 - 60 min., simply place the cube with the desired time facing up and the counting down starts immediately, automatically rotating flip display shows the remaining time, pulsating LED (optional), acoustic signal (loud, silent, off), elapsed time, pre-alarm (optional), on-off switch, white

CUBE TIMER minuteur cube digital

gestion du temps facile pour le ménage, l'école, l'éducation, les sports et les jeux, avec 4 durées pré-réglées: 5 - 15 - 30 - 60 min., placez le cube avec la durée souhaitée vers le haut - le minuteur démarre immédiatement, écran affiche le compte à rebours et pivote automatiquement, lampe LED clignote (en option), niveau sonore d'alarme réglable (fort / bas / désactivé), affichage du temps écoulé, pré-alarme (en option), interrupteur on / off, blanc

**TFA
DESIGN
PATENT**

38.2036.06

CUBE TIMER Digitaler Würfel-Timer

wie 38.2032.02, ideal für Aktionsspiele mit Zeitlimit und Sport-Workout, Ablaufzeiten: 10 - 20 - 30 - 60 Sek., mit Aufbewahrungsbeutel, blau

< 10 - 20 - 30 - 60 s

□ 60 x 60 x 60 mm, 58 g, 🔋 2x 1,5V AAA, EK-EL

CUBE TIMER digital cube timer

as 38.2032.02, perfect for action games with time limit and for sports workout, countdown times: 10 - 20 - 30 - 60 sec, with storage bag, blue

CUBE TIMER minuteur cube digital

comme 38.2032.02, idéal pour les jeux d'action avec limite de temps et entraînement sportif, durées pré-réglées: 10 - 20 - 30 - 60 sec., avec sac de stockage, bleu



**TFA
DESIGN
PATENT**



38.2039.05

CUBE TIMER Digitaler Würfel-Timer

wie 38.2032.02, Ablaufzeiten: 1 - 2 - 3 - 5 Min., rot

< 1 - 2 - 3 - 5 min

□ 60 x 60 x 60 mm, 58 g, 🔋 2x 1,5V AAA, EK-EL

CUBE TIMER digital cube timer

as 38.2032.02, countdown times 1 - 2 - 3 - 5 min., red

CUBE TIMER minuteur cube digital

comme 38.2032.02, durées pré-réglées 1 - 2 - 3 - 5 min., rouge

**TFA
DESIGN
PATENT**

38.2040.01

CUBE TIMER Digitaler Würfel-Timer

wie 38.2032.02, Ablaufzeiten: 3 - 5 - 7 - 10 Min., schwarz

< 3 - 5 - 7 - 10 min

□ 60 x 60 x 60 mm, 58 g, 🔋 2x 1,5V AAA, EK-EL

CUBE TIMER digital cube timer

as 38.2032.02, countdown times: 3 - 5 - 7 - 10 min., black

CUBE TIMER minuteur cube digital

comme 38.2032.02, durées pré-réglées: 3 - 5 - 7 - 10 min., noir





38.2043.10

VISUAL Timer

farbige Restzeitanzeige visualisiert den Zeitablauf, komfortable Zeiteinstellung mit Drehknopf, läuft sehr leise, Alarmton 3 Sekunden oder 60 Sekunden, in zwei Lautstärken einstellbar

< 120 min

☐ 78 x 48 x 78 mm, 78 g, ⚡ 2x 1,5V AAA, EK-EL

VISUAL timer

coloured indication of remaining time shows passage of time, easy time setting with rotating dial, runs silently, alarm sound 3 seconds or 60 seconds, adjustable in two volumes

VISUAL minuteur

indication colorée du temps restant visualise le décompte du temps, réglage pratique de l'heure par bouton rotatif, fonctionne silencieusement, alarme sonore 3 secondes ou 60 secondes, réglable en deux volumes

**TFA
DESIGN
PATENT**



**TFA
DESIGN
PATENT**



38.2035.04

CUBE TIMER Digitaler Tee-Timer

mit 4 fest voreingestellten Ziehzeiten: 3 - 4 - 5 - 6 Min. für verschiedene Teesorten, einfach die richtige Seite nach oben legen und die Zeit läuft sofort, Display mit digitaler Restzeit-Anzeige dreht sich mit, LED pulsiert und blinkt nach Ablauf (optional), akustisches Ablaufsignal (laut, leise, aus), Anzeige der verstrichenen Zeit, Voralarm (optional), Ein-Aus-Schalter, hellgrün

< 3 - 4 - 5 - 6 min

☐ 60 x 60 x 60 mm, 58 g, ⚡ 2x 1,5V AAA, EK-EL

CUBE TIMER digital tea timer

with 4 pre-set brewing times: 3 - 4 - 5 - 6 min. for different types of tea, simply place the cube with the desired time facing up and the counting down starts immediately, automatically rotating flip display shows the remaining time, pulsating LED (optional), acoustic signal (loud, silent, off), elapsed time, pre-alarm (optional), on-off switch, light green

CUBE TIMER minuteur de thé digital

avec 4 durées d'infusion pré-réglées: 3 - 4 - 5 - 6 min. pour différents types de thé, placez le cube avec la durée souhaitée vers le haut - le minuteur démarre immédiatement, écran affiche le compte à rebours et pivote automatiquement, lampe LED clignote (en option), niveau sonore d'alarme réglable (fort / bas / désactivé), affichage du temps écoulé, pré-alarme (en option), interrupteur on / off, vert clair



Infos + Video



**TFA
DESIGN
PATENT**

38.2041.07

CUBE TIMER Digitaler Eier-Timer

wie 38.2035.04, Ablaufzeiten: 3 - 5 - 7 - 10 Min., mit verschiedenen Garstufen, weiß/gelb

< 3 - 5 - 7 - 10 min

☐ 60 x 60 x 60 mm, 58 g, ⚡ 2x 1,5V AAA, EK-EL

CUBE TIMER digital egg timer

as 38.2035.04, countdown times 3 - 5 - 7 - 10 min., with different levels of doneness, white/yellow

CUBE TIMER minuteur d'œuf digital

38.2035.04, durées pré-réglées: 3 - 5 - 7 - 10 min., avec niveaux de cuisson différents, blanc/jaune





**TFA
DESIGN
PATENT**

38.2022.01

Digitaler Timer und Stoppuhr
gummibeschichtet, mit Befestigungsmagnet, schwarz
< 99 min, 59 s
☞ Ø 55 x 17 mm, 27 g, 🔋 1x LR44, KB

Digital countdown timer and stopwatch
rubber coated, with magnet for fixing, black
Minuteur et chronomètre digital
gainage en caoutchouc, avec aimant de fixation, noir



**TFA
DESIGN
PATENT**

38.2022.05

Digitaler Timer und Stoppuhr
wie 38.2022.01, rot

☞ Ø 55 x 17 mm, 27 g, 🔋 1x LR44, KB

Digital countdown timer and stopwatch
as 38.2022.01, red

Minuteur et chronomètre digital
comme 38.2022.01, rouge



38.2022.02

Digitaler Timer und Stoppuhr
wie 38.2022.01, weiß

☞ Ø 55 x 17 mm, 27 g, 🔋 1x LR44, KB

Digital countdown timer and stopwatch
as 38.2022.01, white

Minuteur et chronomètre digital
comme 38.2022.01, blanc

38.2027

Digitaler Timer und Stoppuhr
mit hochglänzender Oberfläche, Sensortasten, mit Befestigungsmagnet und Ständer
< 99 min, 59 s

☞ 90 x 21 (46) x 70 mm, 60 g, 🔋 2x 1,5V AAA, EK-EL

Digital countdown timer and stopwatch
with high-gloss surface, sensor buttons, with magnet for fixing and table stand

Minuteur et chronomètre digital
surface fini brillant, touches tactiles, avec aimant de fixation et support



**TFA
DESIGN
PATENT**

38.2026

Digitaler Timer und Stoppuhr
direkte Zahleneingabe, An-/Ausschalter, mit Ständer
< 99 h, 99 min, 99 s
☞ 66 x 20 (50) x 108 mm, 50 g, 🔋 2x 1,5V AAA, EK-EL

Digital countdown timer and stopwatch
direct numeric time setting, on/off switch, with table stand

Minuteur et chronomètre digital
réglage numérique direct, interrupteur marche/arrêt, avec support



38.2010

Digitaler Timer und Stoppuhr
direkte Zahleneingabe, mit Befestigungsmagnet, Ständer, Klipp und Aufhänger
< 10 h
☞ 64 x 25 (40) x 76 mm, 62 g, 🔋 1x 1,5V AAA, SB

Digital countdown timer and stopwatch
direct numeric time setting, with magnet for fixing, support, clip and hanger

Minuteur et chronomètre digital
réglage numérique direct, avec aimant de fixation, support, clip et oeillet de suspension





TFA
DESIGN
PATENT



38.2038.01

Digitaler Timer und Stoppuhr

extra-lauter Alarm, schnelle und einfache Zeiteingabe mit Magnet, Ständer und Aufhängeöse

< 99 min, 50 s, Minimum 10 s

☞ 90 x 17 (37) x 90 mm, 66 g, 🔋 1 x 3 V CR2032, EK-EL

Digital countdown timer and stopwatch

very loud alarm, fast and easy time setting, with magnet, table stand and hanging slot

Minuteur et chronomètre digital

alarme très forte, réglage rapide et facile, avec aimant, support et œillet de suspension

38.2038.02

Digitaler Timer und Stoppuhr

wie 38.2038.01, weiß

☞ 90 x 17 (37) x 90 mm, 66 g, 🔋 1 x 3 V CR2032, EK-EL

Digital countdown timer and stopwatch

as 38.2038.01, white

Minuteur et chronomètre digital

comme 38.2038.01, blanc



38.2021.02

Digitaler Timer und Stoppuhr

mit großem Display, Memory-Funktion, mit Befestigungsmagnet, Ständer, Klipp und Aufhänger, weiß

< 99 min, 59 s

☞ 83 x 28 (45) x 70 mm, 68 g, 🔋 1x 1,5V AAA, EK-EL

Digital countdown timer and stopwatch

with large display, memory-function, with magnet for fixing, support, clip and hanger, white

Minuteur et chronomètre digital

avec grand affichage, mémoire, avec aimant de fixation, support, clip et œil de suspension, blanc



38.2021.01

Digitaler Timer und Stoppuhr

wie 38.2021.02, schwarz

☞ 83 x 28 (45) x 70 mm, 68 g,

🔋 1x 1,5V AAA, EK-EL

Digital countdown timer and stopwatch

as 38.2021.02, black

Minuteur et chronomètre digital

comme 38.2021.02, noir



38.2005.02

Digitaler Timer und Stoppuhr

Memory-Funktion, mit Befestigungsmagnet, weiß/grau

< 99 min, 59 s

☞ 48 x 17 x 88 mm, 33 g, 🔋 1x LR44, EK-EL

Digital countdown timer and stopwatch

memory function, with magnet for fixing, white/grey

Minuteur et chronomètre digital

mémoire, avec aimant de fixation, blanc/gris



38.2005.01

Digitaler Timer und Stoppuhr

wie 38.2005.02, gummibeschichtet, schwarz/silber

☞ 48 x 17 x 88 mm, 33 g, 🔋 1x LR44, EK-EL

Digital countdown timer and stopwatch

as 38.2005.02, rubber coated, black/silver

Minuteur et chronomètre digital

comme 38.2005.02, gainage en caoutchouc, noir/argenté

38.2005.10

Digitaler Timer und Stoppuhr

wie 38.2005.02, gummibeschichtet, grau/silber

☞ 48 x 17 x 88 mm, 33 g, 🔋 1x LR44, EK-EL

Digital countdown timer and stopwatch

as 38.2005.02, rubber coated, grey/silver

Minuteur et chronomètre digital

comme 38.2005.02, gainage en caoutchouc, gris/argenté





38.2013.01

Digitaler Timer und Stoppuhr

mit großem Display, Front Aluminium, mit Befestigungsmagnet und Ständer, schwarz

< 99 min, 59 s

☞ 84 x 16 (40) x 77 mm, 70 g, ☞ 1x 1,5V AAA, EK-EL

Digital countdown timer and stopwatch

with large display, surface aluminum, with magnet for fixing and support, black

Minuteur et chronomètre digital

avec grand affichage, surface en aluminium, aimant de fixation et support, noir

**TFA
DESIGN
PATENT**

38.2013.54

Digitaler Timer und Stoppuhr

wie 38.2013.01, Front Aluminium gebürstet

☞ 84 x 16 (40) x 77 mm, 70 g, ☞ 1x 1,5V AAA, EK-EL

Digital countdown timer and stopwatch

as 38.2013.01, surface brushed aluminium

Minuteur et chronomètre digital

comme 38.2013.01, surface en aluminium brossé



38.2024

Digitaler Timer und Stoppuhr

mit großem Display, Memory-Funktion, LED-Warnlicht (wechselt von grün nach rot, wenn die Zeit abgelaufen ist), 3 Lautstärke-Stufen, mit Magnet, Ständer und Aufhängeöse

< 99 min, 59 s

☞ 91 x 21 (30) x 60 mm, 68 g, ☞ 2x 1,5V AAA, EK-EL

Digital countdown timer and stopwatch

with large display, memory function, LED warning lamp (changes from green to red when the time has expired), 3 volume levels, with magnet for fixing, table stand and hanging slot

Minuteur et chronomètre digital

avec grand affichage, fonction mémorisation, voyant d'alarme LED (change du vert au rouge si le temps est écoulé), 3 niveaux de volume, avec aimant, support et œillet de suspension

38.2025

Digitaler 2-fach Timer

wie 38.2024, Timer und Stoppuhr (zweifach)

< 99 h, 59 min, 59 s

☞ 91 x 21 (30) x 76 mm, 86 g, ☞ 2x 1,5V AAA, EK-EL

Digital double timer

as 38.2024, count-up and count-down timer (double)

Minuteur digital double

comme 38.2024, minuteur et chronomètre (double)



38.2008

Digitaler Timer und Stoppuhr

Memory-Funktion, Befestigungsmagnet und Ständer

< 99 min, 59 s

☞ 83 x 27 (48) x 71 mm, 60 g, ☞ 1x 1,5V AAA, SB

Digital countdown timer and stopwatch

memory function, magnet for fixing and support

Minuteur et chronomètre digital

mémoire, aimant de fixation et support



38.2023

TRIPLE TIME XL Digitaler 3-fach Timer

3 Timer, gleichzeitige Operation möglich, Uhrzeit, Stoppuhr mit 1/100 Sek., Memory-Funktion, mit Magnet, Ständer und Aufhängeöse

< 19 h, 59 min, 59 s

☞ 103 x 20 (61) x 121 (103) mm, 142 g, ☞ 2x 1,5V AAA, EK-EL

TRIPLE TIME XL digital triple timer

3 count down timer, simultaneous operation possible, clock, count-up timer with 1/100 sec., memory function, with magnet for fixing, table stand and hanging slot

TRIPLE TIME XL minuteur digital triple

3 minuteries, opération simultanée possible, heure, chronomètre de 1/100 secondes, fonction mémorisation, avec aimant, support et œillet de suspension

38.2019

SHAKE AWAKE

Digitaler Timer und Stoppuhr

mit Alarmton, Lichtsignal oder Vibrationsalarm, Stunden/Minuten- und Minuten/Sekunden-Anzeige, mit Magnet und Befestigungsklipp

< 19 h, 59 min (99 min, 59 s)

☞ 49 x 31 (44) x 74 mm, 49 g, ☞ 2x 1,5V AAA, EK-EL

SHAKE AWAKE digital countdown timer and stopwatch

with beep, flash or vibrate alarm, hours/minutes or minutes/seconds display, with magnet and clip for fixing

SHAKE AWAKE minuteur et chronomètre digital

avec signal son, lumineux ou vibration, affichage heures/minutes ou minutes/secondes, avec aimant et clip de fixation



38.2020

TRIPLE TIME Digitaler 3-fach Timer

3 Timer, gleichzeitige Operation möglich, Stoppuhr, Uhrzeit, Stunden/Minuten/Sekunden-Anzeige, mit Befestigungsmagnet

< 19 h, 59 min, 59 s

☞ 71 x 25 x 87 mm, 76 g, ☞ 1x 1,5V AAA, EK-EL

TRIPLE TIME digital triple timer

3 count down timer, simultaneous operation possible, count-up timer, clock, hours/minutes/seconds display, with magnet for fixing

TRIPLE TIME minuteur digital triple

3 minuteries, opération simultanée possible, chronomètre, heure, affichage heures/minutes/secondes, avec aimant de fixation

37.3003.02

ENERGY CONTROL Energiekosten-Messgerät

Berechnung der Energiekosten von Elektrogeräten (mit Ihrem individuellen Stromtarif), Kostenvorhersage (pro Tag, Monat, Jahr), augenblicklicher Leistungsverbrauch (Watt), Anzeige des maximalen Leistungsverbrauchs (Watt max.), Anzeige des Gesamtenergieverbrauchs (Kilowattstunden gesamt), Wirkleistung bis 3600 W, Spannung 230 V/50 Hz

65 x 70 x 123 mm, 119 g, ☞ Akku, EK-EL

ENERGY CONTROL energy cost monitor

monitoring of energy costs of electrical appliances (based on your individual tariff), cost forecasting (per day/month/year), current power consumption (Watt), maximum power consumption display (max Watt), total energy consumption display (total kilo Watt hour), load up to 3600 W, voltage 230 V / 50 Hz

ENERGY CONTROL moniteur de consommation d'énergie

suivi des coûts réels de l'utilisation des appareils électriques (sur la base du tarif individuel), prévision des coûts (par jour/mois/année), consommation instantanée (Watt), affichage de la consommation total (total kWh), charge jusqu'à 3600 W, voltage 230 V / 50 Hz



37.3000

Thermo-Timer

für zeit- und/oder temperaturgesteuertes Schalten, mit Zeitschaltuhr-Mode (drei mögliche An-/Aus-Zeitpaare), Thermostat-Mode (automatisches Anschalten beim Unterschreiten einer bestimmten Temperatur), Thermo-Timer-Mode (Kombination), max. Messfehler ±1°C, 1 m Kabel, Schaltleistung bis 3600 Watt (16A bei 230V)

T: 0...+40°C

67 x 77 x 130 mm, 179 g, ☞ 1x 1,5V AAA, EK-EL

Thermo-timer

for time and/or temperature controlled switching, with timeswitch mode (3 different turn-on/off times), thermostat mode (automatic switch-on when falling below a certain temperature), temperature timeswitch mode (combination), max. measuring error ±1°C, 1 m cable, switching capacity up to 3600 Watt (16A at 230V)

Thermo-minuteur

pour coupler en fonction du temps et/ou de la température, avec fonction minuterie (3 mises en marche / 3 arrêts), fonction thermostat (mise en marche automatique si la température descend en-dessous d'une valeur définie), fonction thermostat / minuterie (combinaison), max. erreur ±1°C, 1 m câble, capacité de distribution jusqu'à 3600 Watt (16A pour 230V)





38.1039

EULE Küchen-Timer

Kunststoff gummibeschichtet, Metallaufzugswerk
< 60 min

□ 61 x 61 x 69 mm, 71 g, EK-EL

OWL kitchen timer

plastic rubber coated, metal wind-up mechanism

CHOUETTE minuteur

plastique avec gainage en caoutchouc, mouvement à ressort en métal



38.1040

HAHN Küchen-Timer

Kunststoff gummibeschichtet, Metallaufzugswerk
< 60 min

□ 62 x 60 x 73 mm, 71 g, EK-EL

COCK kitchen timer

plastic rubber coated, metal wind-up mechanism

COQ minuteur

plastique avec gainage en caoutchouc, mouvement à ressort en métal

**NEU
NEW**

**TFA
DESIGN
PATENT**

**NEU
NEW**

38.1001

HENNE Küchen-Timer

Kunststoffgehäuse, Metallaufzugswerk
< 60 min

□ Ø 67 x 94 mm, 90 g, KB

CHICKEN kitchen timer

plastic case, metal wind-up mechanism

POULE minuteur

boîtier en plastique, mouvement à ressort en métal



38.1025

MARIENKÄFER Küchen-Timer

wie 38.1001

□ Ø 61 x 38 mm, 55 g, KB

LADY BUG kitchen timer

as 38.1001

COCCINELLE minuteur

comme 38.1001



38.1007

KUH Küchen-Timer

wie 38.1001

□ Ø 58 x 97 mm, 80 g, KB

COW kitchen timer

as 38.1001

VACHE minuteur

comme 38.1001



38.1005

TOMATE Küchen-Timer

wie 38.1001

□ Ø 64 x 49 mm, 64 g, KB

TOMATO kitchen timer

as 38.1001

TOMATE minuteur

comme 38.1001

38.1008

KOCH Küchen-Timer

wie 38.1001

□ Ø 58 x 104 mm, 85 g, KB

COOK kitchen timer

as 38.1001

CUISINIER minuteur

comme 38.1001



38.1030.54

APFEL Küchen-Timer

Edelstahl, Metallaufzugswerk

< 60 min

□ Ø 63 x 71 mm, 120 g, KB

APPLE kitchen timer

stainless steel, metal wind-up mechanism

POMME minuteur

acier fin, mouvement à ressort en métal



38.1020

Küchen-Timer

Aufzugswerk

< 60 min

□ 75 x 57 x 93 mm, 82 g, KB

Kitchen timer

wind-up mechanism

Minuteur

mouvement à ressort



38.1030.05

APFEL Küchen-Timer

wie 38.1030.54, rot

□ Ø 63 x 71 mm, 120 g, KB

APPLE kitchen timer

as 38.1030.54, red

POMME minuteur

comme 38.1030.54, rouge





38.1032.01

Ei Küchen-Timer

Kunststoff gummibeschichtet,
Metallaufzugswerk, schwarz

< 60 min

□ Ø 60 x 74 mm, 66 g, KB

EGG kitchen timer

plastic rubber coated, metal wind-up
mechanism, black

OEUF minuteur

plastique avec gainage en caoutchouc,
mouvement à ressort en métal, noir



38.1032.05

Ei Küchen-Timer

wie 38.1032.01, rot

□ Ø 60 x 74 mm, 66 g, KB

EGG kitchen timer

as 38.1032.01, red

OEUF minuteur

comme 38.1032.01, rouge



38.1026

Ei Küchen-Timer

Edelstahl, Metallaufzugswerk

< 60 min

□ Ø 61 x 76 mm, 111 g, KB

EGG kitchen timer

stainless steel, metal wind-up mechanism

OEUF minuteur

acier fin, mouvement à ressort en métal

38.1032.04

Ei Küchen-Timer

wie 38.1032.01, grün

□ Ø 60 x 74 mm, 66 g, KB

EGG kitchen timer

as 38.1032.01, green

OEUF minuteur

comme 38.1032.01, vert



38.1002

Ei Küchen-Timer

Kunststoffgehäuse, Metallaufzugswerk

< 60 min

□ Ø 60 x 74 mm, 65 g, KB

EGG kitchen timer

plastic case, metal wind-up mechanism

OEUF minuteur

boîtier en plastique, mouvement à ressort
en métal



38.1032.06

Ei Küchen-Timer

wie 38.1032.01, blau

□ Ø 60 x 74 mm, 66 g, KB

EGG kitchen timer

as 38.1032.01, blue

OEUF minuteur

comme 38.1032.01, bleu

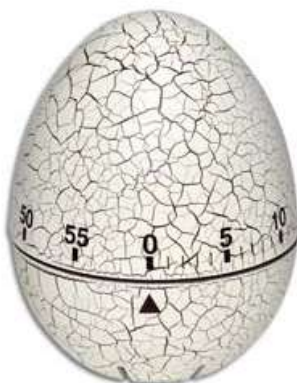

38.1033.02

Ei Küchen-Timer

Kunststoff mit Craquelé-Lackierung, Metallaufzugswerk, weiß

< 60 min

□ Ø 60 x 74 mm, 67 g, KB

EGG kitchen timer

plastic with crackle finish, metal wind-up mechanism, white

OEUF minuteur

plastique avec vernis craquelé, mouvement à ressort en métal, blanc

38.1033.53

Ei Küchen-Timer

wie 38.1033.02, goldfarben

□ Ø 60 x 74 mm, 67 g, KB

EGG kitchen timer

as 38.1033.02, gold-coloured

OEUF minuteur

comme 38.1033.02, doré

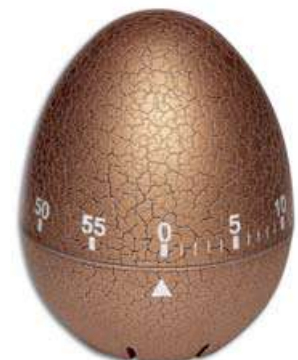



**TFA
DESIGN
PATENT**

38.1027.10

DOT Küchen-Timer

Edelstahlgehäuse, Kunststoff gummibeschichtet, Metallaufzugswerk, anthrazit

< 60 min

☐ Ø 70 x 43 mm, 104 g, KB

DOT kitchen timer

stainless steel case, plastic rubber coated, metal wind-up mechanism, anthracite

DOT minuteur

boîtier en acier fin, plastique avec gainage en caoutchouc, mouvement à ressort en métal, anthracite



38.1037.09

Küchen-Timer

Metall, mit Befestigungsmagnet, beige

< 60 min

☐ Ø 74 x 36 mm, 151 g, KB

Kitchen timer

metal, with magnet for fixing, beige

Minuteur

métal, avec aimant de fixation, beige



98.3047

TFA-Thekendisplay Timer

für Timer mit Magnet

☐ 180 x 98 x 204 mm, 296 g

Display timers

for timers with magnet

Display minuteurs

pour minuteurs avec aimant

**TFA
TECHNIK
PATENT**



38.1028.20

PUCK Küchen-Timer

wie 38.1028.02, türkis

☐ Ø 79 x 32 mm, 118 g, KB

PUCK kitchen timer

as 38.1028.02, turquoise

PUCK minuteur

as 38.1028.02, turquoise



38.1028.02

PUCK Küchen-Timer

Edelstahlgehäuse, Kunststoff gummibeschichtet, Metallaufzugswerk, mit Befestigungsmagnet, weiß

< 60 min

☐ Ø 79 x 32 mm, 118 g, KB

PUCK kitchen timer

stainless steel case, plastic rubber coated, metal wind-up mechanism, with magnet for fixing, white

PUCK minuteur

boîtier en acier fin, plastique avec gainage en caoutchouc, mouvement à ressort en métal, avec aimant de fixation, blanc

38.1028.10

PUCK Küchen-Timer

wie 38.1028.02, anthrazit

☐ Ø 79 x 32 mm, 118 g, KB

PUCK kitchen timer

as 38.1028.02, anthracite

PUCK minuteur

as 38.1028.02, anthracite



Farbige Restzeit-Anzeige

Coloured indication of remaining time

Indication colorée du temps restant



18.6008.04

CONTRA Sanduhr

Plexiglaskörper mit Kunststoffkugeln, bewegen sich von unten nach oben, silber/grün

< ca. 10 min

□ 65 x 24 x 117 mm, 83 g, KB

CONTRA hourglass

plexiglass body with plastic balls, move from the bottom to the top, silver/green

CONTRA sablier

corps en plexiglas contenant des billes en plastique, se déplacent de bas en haut, argenté/vert



18.6008.06

CONTRA Sanduhr

wie 18.6004.04, schwarz/blau

□ 65 x 24 x 117 mm, 83 g, KB

CONTRA hourglass

as 18.6004.04, black/blue

contra sablier

comme 18.6004.04, noir/bleu



18.6004.05

CONTRA Sanduhr

wie 18.6004.04, schwarz/rot

□ 65 x 24 x 117 mm, 83 g, KB

CONTRA hourglass

as 18.6004.04, black/red

CONTRA sablier

comme 18.6004.04, noir/rouge

Sonnenuhren
Sundials | Horloges solaires

Nur für Deutschland | only for Germany | seulement pour l'Allemagne

Special printings for other countries on demand

Inprimé special pour autre pays sur demande

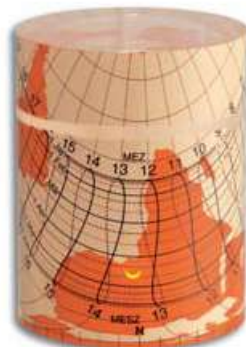

43.4000.13

SOLEMIO Zylinder-Sonnenuhr

wie 43.4000.06, orange

□ Ø 40 x 53 mm, 78 g, EK

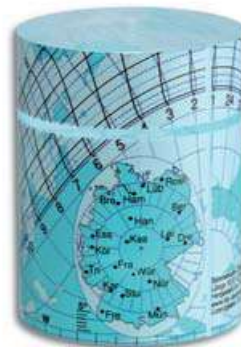

43.4000.06

SOLEMIO Zylinder-Sonnenuhr

beruht auf Lichtbrechung, Brennfleck wandert im Tagesverlauf über den Zylinder, mithilfe der aufgedruckten Sonnenbahnen kann faszinierend einfach die Zeit, das Datum, der Stand der Sonne, Sonnenauf- und -untergang und die Himmelsrichtungen abgelesen werden, blau, aus massivem Acryl, in hochwertiger Geschenkverpackung, Schutzrechte-Inhaber:
Dr. E. Kretschmann, Dr. P. Zacharias

□ Ø 40 x 53 mm, 78 g, EK



◀ **18.6001.06** 
Sanduhr
Glaskörper in Kunststoffhülle, mit 2 blauen Kunststofffüßen, Sand weiß
< ca. 3 min
□ Ø 30 x 86 mm, 14 g, Polybeutel

Hourglass
vitreous body in plastic housing with 2 blue plastic bases, white sand

Sablier
corps vitré en douille en plastique avec 2 pieds bleus en plastique, sable blanc



Individuelle Laufzeit, Sand- und Sockelfarbe auf Anfrage
Individual interval, colour of sand and base on demand
Durée, couleur de sable et des pieds individuelles sur demande

▶ **18.6006.14**

Sanduhr
Glaskörper in silberfarbenem Holzrahmen, Sand hellblau
< ca. 3 min
□ 72 x 36 x 101 mm, 134 g, EK-EL

Hourglass
glass body in silver wooden frame, light blue sand

Sablier-deco
corps en verre dans un cadre en bois argenté, sable bleu clair



▶ **18.6005.11**

Sanduhr
Kunststoffkörper, Sand lila
< ca. 3 min
□ 25 x 26 x 81 mm, 62 g, KB

Hourglass
plastic body, purple sand

Sablier-deco
corps en plastique, sable lilas



▶ **18.6002** 

Sanduhr auf Pappunterlage
Glaskörper zum Drehen, mit Selbstklebefolie, Sandfarbe, Laufzeit, Aufdruck und Form individuell gestaltbar
< ca. 3 min
□ Ø 90 x 13 mm, 9 g, lose

Hourglass on cardboard base
vitreous body for turning, with adhesive, colour of sand, interval, print and shape can be customized

Sablier sur papier cartonne
corps vitré pour rotation, avec adhésif, couleur de sable, durée, impression et forme peuvent être personnalisés



Demo-Print





GlasWerk

Trinkhalme aus Glas

- Aus hochwertigem und stabilem SCHOTT® Glas
- In Deutschland hergestellt
- Wiederverwendbar, spülmaschinengeeignet, recycelbar
- Geschmacksneutral
- Können einzeln graviert oder bedruckt werden

Drinking straws made of glass

- Made of high quality and sturdy SCHOTT® glass
- Made in Germany
- Reusable, dishwasher safe, recyclable
- Tasteless
- Can be individually engraved or printed

Pailles en verre

- En verre SCHOTT® robuste de grande qualité
- Fabriquées en Allemagne
- Réutilisable, lavable au lave-vaisselle, recyclable
- Neutre au goût
- Peut être gravée ou imprimée individuellement

NEU
NEW



14.2015.10

GlasWerk SHORT Glas-Trinkhalme (10er Pack)

inklusive Reinigungsbürste

Ø 8 x 150 mm, Wandstärke 1,2 mm, 10 KA

GlasWerk SHORT drinking straws made of glass (pack of 10)
including cleaning brush

GlasWerk SHORT pailles en verre (pack de 10)
comprenant une brosse de nettoyage

14.2015.50

GlasWerk SHORT Glas-Trinkhalme (50er Pack)

Ø 8 x 150 mm, Wandstärke 1,2 mm, 50 KA

GlasWerk SHORT drinking straws made of glass (pack of 50)

GlasWerk SHORT pailles en verre (pack de 10)

NEU
NEW

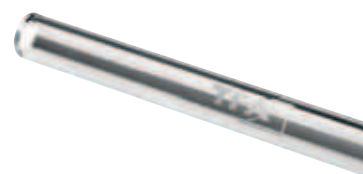

Lasergravur
Laser engraving | Gravure au laser
ab/from/à partir de

0,20 Euro p.p.

Gravur SHORT/MEDIUM (Ø 8 mm) 5 x 25 mm
Gravur LONG (Ø 10 mm) 6,5 x 35 mm

100 Stück / pcs.	0,50 Euro
500 Stück / pcs.	0,40 Euro
1.000 Stück / pcs.	0,35 Euro
2.000 Stück / pcs.	0,30 Euro
5.000 Stück / pcs.	0,25 Euro
ab 10.000 Stück / pcs.	0,20 Euro

NEU
NEW



14.2016.10

GlasWerk MEDIUM Glas-Trinkhalme (10er Pack)

inklusive Reinigungsbürste

Ø 8 x 200 mm, Wandstärke 1,2 mm, 10 KA

GlasWerk MEDIUM drinking straws made of glass (pack of 10)
including cleaning brush

GlasWerk MEDIUM pailles en verre (pack de 10)
comprenant une brosse de nettoyage

14.2016.50

GlasWerk MEDIUM Glas-Trinkhalme (50er Pack)

Ø 8 x 200 mm, Wandstärke 1,2 mm, 50 KA

GlasWerk MEDIUM drinking straws made of glass (pack of 50)

GlasWerk MEDIUM pailles en verre (pack de 50)

NEU
NEW



NEU
NEW



14.2017.10

GlasWerk LONG Glas-Trinkhalme (10er Pack)

inklusive Reinigungsbürste

Ø 10 x 230 mm, Wandstärke 1,2 mm, 10 KA

GlasWerk LONG drinking straws made of glass (pack of 10)
including cleaning brush

GlasWerk LONG pailles en verre (pack de 10)
comprenant une brosse de nettoyage

14.2017.32

GlasWerk LONG Glas-Trinkhalme (32er Pack)

Ø 10 x 230 mm, Wandstärke 1,2 mm, 32 KA

GlasWerk LONG drinking straws made of glass (pack of 32)

GlasWerk LONG pailles en verre (pack de 32)

98.1120

Reinigungsbürste für Trinkhalme
250 x 6 x 5 mm, 4 g, LO

Cleaning brush for drinking straws
Brosse de nettoyage pour pailles



Sous-Vide

Sous-vide | Sous vide

SOUSMATIC Sous-Vide Garer

Sous-Vide ist eine Garmethode, bei der Fleisch, Fisch oder Gemüse schonend im Wasserbad bei einer konstant niedrigen Temperatur zubereitet werden, typischerweise bei 45 bis 85 Grad.

Die rohen Zutaten werden vorher mit Kräutern und Gewürzen in einem Vakuumbbeutel versiegelt. So entweicht keine Flüssigkeit, alles wird saftig, zart, aromatisch und perfekt gegart mit 100 Prozent Geling-Garantie.

Sous vide is a food preparation method where meat, fish or vegetables are gently cooked in a water bath at a constant low temperature, typically between 45 and 85 degrees centigrade.

The raw ingredients are first sealed in a vacuum bag with herbs and spices. This prevents moisture from escaping and everything comes out succulent, tender, aromatic and perfectly cooked with a 100% guarantee of success.

La cuisson sous vide est une méthode permettant de cuire la viande, le poisson ou les légumes au bain marie, à faible température constante, généralement entre 45 et 85 degrés.

Les aliments à cuire sont préalablement mis sous vide, dans un sachet de cuisson, accompagnés d'herbes et d'épices. Le sachet hermétique permet aux aliments de conserver toute leur texture juteuse, leur fondant, leurs arômes et assure une cuisson parfaite avec 100% de chances de réussite !

SOUSMATIC

Infos + Video



Topf nicht enthalten / pot not included / casserole n'est pas fourni



14.1550.01

SOUSMATIC Sous-Vide Stick

zur Befestigung an haushaltsüblichen Töpfen oder Behältern, benutzerfreundliches Menü, Kochzeit-Programmierung, automatische Abschaltung, hohe Genauigkeit, Temperatur-Stabilität: $\pm 0,1^\circ\text{C}$ (bei 60°C), Alarm bei Überhitzung und niedrigem Wasserstand, leicht zu reinigen und platzsparend verstaubar
Wärmeleistung: 1000 W, Kapazität: 25 l

T: 40...+95°C

240V/50 Hz

108 x 120 x 435 mm, 1.563 g, EK

SOUSMATIC sous-vide cooker

attachable to different pots and containers, user-friendly menu, programming of cooking time, auto shut-off, high precision, temperature stability: $\pm 0.1^\circ\text{C}$ (at 60°C), overheating and low water level alarm, easy to clean and to store
Thermal output: 1000 W, capacity: 25 l

SOUSMATIC cuiseur sous vide

pour accrocher au bord d'une casserole ou récipient, menu intuitif, programmation du temps de cuisson, arrêt automatique, haute précision, stabilité de température: $\pm 0,1^\circ\text{C}$ (à 60°C), alarme en cas de surchauffe et de niveau d'eau trop faible, facile à nettoyer et à ranger
Puissance thermique: 1000 W, capacité: 25 l





◀ **14.1552.01**

Digitales Sous-Vide Thermometer

zum Messen der Kerntemperatur von Lebensmitteln während des Sous-Vide Garens, Thermoelementmessgerät mit Edelstahl-Einstichfühler 130 mm (Typ K) mit ca. 1 m Silikonkabel, extra-dünne Messspitze (1,5 mm) und Schaumstoffband zur Erhaltung des Vakuums im Garbeutel, Anzeigegerät geschützt gegen Wasserstrahlen IP 65, Abschaltautomatik, Genauigkeit ±0,8°C (bei 20...80°C), sonst ±1,5 °C, mit Befestigungsmagnet, inkl. 2 m PE Schaumstoffband

T: -40...+250°C (-40...+482°F)

42 x 21 x 78 mm, 49 g, 1 x 3 V CR2032, EK-EL

Digital sous-vide thermometer

to measure the core temperature of food during sous-vide cooking, thermocouple measuring device with stainless steel probe 130 mm (type K) with approx. 1 m silicon cable, extra-thin probe (1.5 mm) and foam tape to keep the vacuum in the cooking bag, display unit protected against water jets IP 65, automatic switch off, precision ±0.8°C (at 20...80°C), otherwise ±1.5 °C, with magnetic back, 2 m foam strip included

Thermomètre sous vide digital

surveillance de la température à cœur des aliments pendant le processus de cuisson sous vide, thermomètre à thermo-couple avec sonde en acier inox 130 mm (type K) avec 1 m câble silicone, avec pointe de capteur extrêmement mince (1,5 mm) et bande de mousse pour conserver le vide du sac de cuisson, appareil d'affichage résistant aux éclaboussures IP65, mise hors circuit automatique, précision ±0,8°C (de 20...80°C), ±1,5 °C en outre, avec aimant, bande en mousse PE de 2 m inclus



sousmatic

**TFA
DESIGN
PATENT**

▶ **14.1551.01**

SOUSMATIC EDITION BLACK Sous-Vide Stick

zur Befestigung an haushaltsüblichen Töpfen oder Behältern, benutzerfreundliches Menü, Kochzeit- Programmierung, automatische Abschaltung, hohe Genauigkeit, Temperatur-Stabilität: ± 0,1°C (bei 60°C), Alarm bei Überhitzung und niedrigem Wasserstand, leicht zu reinigen und platzsparend verstaubar
Wärmeleistung: 1000 W, Kapazität: 25 l

T: 40...+95°C

240V~/50 Hz

70 x 135 x 385 mm, 1.328 g, EK

SOUSMATIC EDITION BLACK sous-vide cooker

attachable to different pots and containers, user-friendly menu, programming of cooking time, auto shut-off, high precision, temperature stability: ± 0.1°C (at 60°C), overheating and low water level alarm, easy to clean and to store
Thermal output: 1000 W, capacity: 25 l

SOUSMATIC EDITION BLACK cuiseur sous vide

pour accrocher au bord d'une casserole ou récipient, menu intuitif, programmation du temps de cuisson, arrêt automatique, haute précision, stabilité de température: ± 0,1°C (à 60°C), alarme en cas de surchauffe et de niveau d'eau trop faible, facile à nettoyer et à ranger
Puissance thermique: 1000 W, capacité: 25 l



**TFA
DESIGN
PATENT**

▶ **14.1551.02**

SOUSMATIC EDITION WHITE

Sous-Vide Stick

wie 14.1551.01, weiß

70 x 135 x 385 mm, 1.328 g, EK

SOUSMATIC EDITION WHITE

sous-vide cooker

as 14.1551.01, white

SOUSMATIC EDITION WHITE

cuiseur sous vide

comme 14.1551.01, blanc



**TFA
DESIGN
PATENT**

▶ **14.1551.05**

SOUSMATIC EDITION RED Sous-Vide Stick

wie 14.1551.01, rot

70 x 135 x 385 mm, 1.328 g, EK

SOUSMATIC EDITION RED sous-vide cooker

as 14.1551.01, red

SOUSMATIC EDITION RED cuiseur sous vide

comme 14.1551.01, rouge





mit Hintergrundbeleuchtung
with backlight
avec éclairage de fond



TFA
DESIGN
PATENT

14.1510.02

KÜCHEN-CHEF Digitales Grill-Bratenthermometer

Universal-Küchen-Einstichthermometer, ideal zur optimalen Zubereitung von Fleisch und Geflügel durch Überwachung der Kerntemperatur, für Backofen und Grill, auch zum Garen bei Niedrigtemperatur, Alarm bei Erreichen der Zieltemperatur, Uhrzeit, Hintergrundbeleuchtung, Einstichfühler aus Edelstahl mit ca. 1,2 m Kabel, mit Befestigungsmagnet und Ständer

T: -20...+300°C (-4...+572°F)

64 x 20 (96) x 99 (61) mm, 86 g, 2x 1,5 V AAA, EK-EL

KÜCHEN-CHEF digital BBQ meat thermometer

universal kitchen probe thermometer, ideal for the optimal preparation of meat and poultry by monitoring the core temperature, can be used for the oven or grill, also for cooking at low temperatures, alarm when reaching the target temperature, clock, backlight, probe made of stainless steel with approx. 1,2 m cable, with magnet for fixing and support

KÜCHEN-CHEF thermomètre de cuisson digital

thermomètre de cuisine universel à sonde, idéal pour une préparation parfaite de viandes et volailles grâce au contrôle de la température à cœur, adapté pour le four et le gril, aussi pour la cuisson à basse température, alarme lorsque l'on atteint la température cible, horloge, éclairage de fond, sonde en acier inox et câble d'env. 1,2 m, avec aimant de fixation et support



14.1512.01

KÜCHEN-CHEF Digitales Grill-Braten-/Ofenthermometer

zur optimalen Zubereitung von Fleisch und Geflügel durch gleichzeitige Überwachung der Kerntemperatur und der Ofentemperatur mit Temperaturober- und Untergrenze, für Backofen und Grill, auch zum Garen bei Niedrigtemperatur, Alarm bei Erreichen der Kerntemperatur und wenn die Ofentemperatur außerhalb der vorgegebenen Grenzwerte liegt, Uhrzeit, Hintergrundbeleuchtung, Einstichfühler aus Edelstahl mit ca. 1,2 m Kabel, mit Befestigungsmagnet und Ständer

T: -20...+300°C (-4...+572°F)

64 x 20 (96) x 99 (61) mm, 86 g, 2x 1,5 V AAA, EK-EL

KÜCHEN-CHEF digital BBQ meat/oven thermometer

simultaneous monitoring of the core temperature and the oven temperature with upper and lower limit for the optimal preparation of meat and poultry, can be used for the oven or grill, also ideal for cooking at low temperatures, alarm warning when the core temperature is reached and if the oven temperature is outside the set limits, time, backlight, stainless steel probe with 1,2 m cable, with magnet for fixing and support

KÜCHEN-CHEF thermomètre de cuisson et du four digital

pour une préparation parfaite de viandes et volailles grâce à la surveillance simultanée de la température à cœur et du four à l'aide de limites de température supérieure et inférieure, adapté pour le four et le gril, aussi pour la cuisson à basse température, alarme lorsque l'on atteint la température cible et lorsque la température du four mesurée est en dehors des limites d'alarme, horloge, éclairage de fond, sonde en acier inox et câble d'env. 1,2 m, avec aimant de fixation et support



TFA
DESIGN
PATENT

TFA
DESIGN
PATENT



14.1509.01

Digitales Grill-Bratenthermometer

Universal-Küchen-Einstichthermometer, ideal zur optimalen Zubereitung von Fleisch und Geflügel durch Überwachung der Kerntemperatur, für Backofen und Grill, auch zum Garen bei Niedrigtemperatur, Alarm bei Erreichen der Zieltemperatur, farbiges Display, Hintergrundbeleuchtung und Sensortasten, Einstichfühler aus Edelstahl mit ca. 1 m Kabel, mit Befestigungsmagnet und Ständer

T: -30...+300 °C

72 x 25 (49) x 72 mm, 67 g, 2x 1,5 V AAA, EK-EL

Digital BBQ meat thermometer

universal kitchen probe thermometer, ideal for the optimal preparation of meat and poultry by monitoring the core temperature, can be used for the oven or grill, also for cooking at low temperatures, alarm when reaching the target temperature, coloured display, backlight and sensor buttons, probe made of stainless steel with approx. 1 m cable, with magnet for fixing and support

Thermomètre de cuisson digital

thermomètre de cuisine universel à sonde, idéal pour une préparation parfaite de viandes et volailles grâce au contrôle de la température à cœur, adapté pour le four et le gril, aussi pour la cuisson à basse température, alarme lorsque l'on atteint la température cible, écran couleur, éclairage de fond et touches tactiles, sonde en acier inox et câble d'env. 1 m, avec aimant de fixation et support





100 cm

14.1503

KÜCHEN-CHEF DUO THERM 2 in 1 Digitales Braten / Ofenthermometer

gleichzeitige Überwachung der Ofen- und Kerntemperatur, zur optimalen Zubereitung von Fleisch und Geflügel, verwendbar für den Backofen oder Grill, ideal auch zum Garen bei Niedrigtemperatur, individuelle Temperaturvorgabe einstellbar, Alarmton bei Erreichen der Zieltemperatur, Timer und Stoppuhr-Funktion, Einstichfühler aus Edelstahl mit 1 m Kabel, Befestigungsmagnet

T: 0...+300°C (+32...+572°F)

☐ 72 x 24 x 87 mm, 112 g, ⇄ 1x 1,5 V AAA, SB

KÜCHEN-CHEF DUO THERM 2 in 1 digital meat / oven thermometer

simultaneous monitoring of the oven and the internal temperature, for the optimal preparation of meat and poultry, can be used for the oven or barbecue grill, also ideal for cooking at low temperatures, individual temperature requirements can be programmed, alarm warning when the target temperature is reached, timer and stop watch function, stainless steel probe with 1 m cable, magnet for fixing

KÜCHEN-CHEF DUO THERM 2 in 1 thermomètre de cuisson et du four digital

surveillance simultanée de la température du four et à cœur, pour une préparation parfaite de la viande et des volailles, adapté pour le four ou le barbecue et idéal pour la cuisson à basse température, températures cibles de cuisson personnalisables, son d'alarme lorsque la température désirée est atteinte, minuteur et chronomètre, sonde en acier fin avec un câble 1 m, aimant de fixation

14.1502

Digitales Bratenthermometer

zur optimalen Zubereitung von Fleisch und Geflügel durch Überwachung der Kerntemperatur, ideal auch zum Garen bei Niedrigtemperatur, verschiedene Fleischsorten und Garstufen vorprogrammiert, individuelle Temperaturvorgabe einstellbar, drei Alarmstufen zum Erreichen der Zieltemperatur, Einstichfühler aus Metall mit 1 m hitzebeständigem Silikonkabel (bis 220°C), aufstellbares Display, Befestigungsmagnet

T: 0...+100°C (+32...+212°F)

☐ 74 x 22 (81) x 123 (76) mm, 124 g, ⇄ 1x 1,5 V AAA, EK-EL

Digital meat thermometer

for the optimal preparation of meat and poultry by monitoring the core temperature, ideal for cooking at low temperatures, different types of meat and doneness preprogrammed, individual temperature requirements can be programmed, three alarm levels for reaching the target temperature, sensor with 1 m heat resistant silicone cable (up to 220°C), foldable display, magnet for fixing

Thermomètre de cuisson digital

pour une préparation parfaite de la viande rouge et des volailles, grâce au contrôle de la température à cœur, idéal pour la cuisson à basse température, différentes sortes de viande et de types de cuisson pré-programmés, températures cibles de cuisson personnalisables, trois niveaux d'alarme pour atteindre la température cible, sonde en métal avec câble de silicone 1 m, résistant à la chaleur (à 220°C), display relevable, aimant de fixation



Übersichtliches Display, genaue Messwerte

14.1500

Digitales Bratenthermometer

zur Temperaturmessung bei der Lebensmittelzubereitung, Alarm bei Erreichen einer einstellbaren Temperaturvorgabe (Ober- und Untergrenze), Edelstahlsonde (160 mm) mit 1 m hitzebeständigem Kabel, ideal als Bratenthermometer zur permanenten Temperaturkontrolle im Backofen, Max.-Min.-Funktion, Uhr (12/24 h), Timer (bis 24 h), Stoppuhr, aufstellbares Display, Befestigungsmagnet

T: -10...+200°C (+14...+392°F)

☐ 68 x 22 (76) x 121 (70) mm, 88 g,

⇄ 1x 1,5 V AAA, SB

Digital meat thermometer

for the temperature measurement during food preparation, alarm at a preset temperature (upper/lower limit), stainless steel probe (160 mm) with 1 m heat resistant cable, ideal as meat thermometer for permanent temperature control in the oven, max.-min.-function, clock (12/24 hr), timer (up to 24 h), stopwatch, foldable display, magnet for fixing

Thermomètre de cuisson digital

pour le contrôle de la température pendant la préparation des aliments, alarme à une température ajustable (limite supérieure/inférieure), sonde en acier fin (160 mm) avec câble de 1 m résistant à la chaleur, idéal comme thermomètre à rôtir pour le contrôle permanent dans le four, fonction max.-min., horloge (12/24 hr), minuteur (jusqu' à 24 hrs), chronomètre, display relevable, aimant de fixation





TFA
DESIGN
PATENT

14.1511.01

KÜCHEN-CHEF TWIN Funk-Grill-Braten-/ Ofenthermometer

zur optimalen Zubereitung von Fleisch, Geflügel und Fisch, verwendbar für den Grill oder Backofen, Sender mit zwei Einstichführern aus Edelstahl, Funk-Reichweite max. 100 m, mit den zwei Fühlern kann wahlweise die Garraumtemperatur mit Temperaturober- und Untergrenze oder die Kerntemperatur von maximal zwei Brat- oder Grillstücken überwacht werden, ideal auch zum Garen bei Niedrigtemperatur, verschiedene Fleischsorten und Garstufen vorprogrammiert (auf Deutsch oder Englisch), individuelle Temperaturvorgaben einstellbar, Alarm bei Erreichen der Kerntemperatur und wenn die Ofentemperatur außerhalb der vorgegebenen Grenzwerte liegt, Hintergrundbeleuchtung, mit Halterungen

T: 0...+300°C

🔊 T 30.3231.01, 60 x 24 x 122 mm, 66 g, 🔋 2x 1,5 V AAA

📏 60 (65) x 21 (33) x 142 mm, 100 g, 🔋 2x 1,5 V AAA, EK-EL

KÜCHEN-CHEF TWIN wireless BBQ meat / oven thermometer

for the optimal preparation of meat, poultry and fish, can be used for the barbecue or oven, transmitter with two stainless steel probes, distance range of up to 100 m, alternatively the two probes can be used to monitor the cooking chamber temperature of the grill or oven - with the upper and lower temperature limits, or the core temperature of a maximum of two roasting or grilling pieces, also ideal for monitoring cooking at low temperatures, pre-programmed settings for different types of meat and doneness (in German and English), individual target temperatures can be programmed, alarm warning when the target temperature is reached, backlight, with supports

KÜCHEN-CHEF TWIN thermomètre de cuisson et du four sans fil

pour une préparation parfaite des viandes, des volailles et des poissons, adapté au barbecue ou au four, émetteur avec deux sondes en acier inoxydable, rayon d'action 100 mètres au maximum, les deux sondes permettent au choix de contrôler la température ambiante de l'espace de cuisson du barbecue ou du four à l'aide de limites de température supérieure et inférieure ou la température à cœur de max. deux pièces de viande, idéal pour la cuisson à basse température, différentes sortes de viande et de types de cuisson sont préprogrammées (langue réglable allemand ou anglais), température cible réglable individuellement, tonalité d'alarme lorsque la température désirée est atteinte, éclairage de fond, avec supports pour fixation



14.1504

KÜCHEN-CHEF Funk-Grill-Bratenthermometer

zur optimalen Zubereitung von Fleisch und Geflügel durch Überwachung der Kerntemperatur (Reichweite max. 40 m), verwendbar für den Backofen oder Grill, ideal auch zum Garen bei Niedrigtemperatur, verschiedene Fleischsorten und Garstufen vorprogrammiert, individuelle Temperaturvorgabe einstellbar, Alarmton bei Erreichen der Zieltemperatur, Timer und Stoppuhr-Funktion, Einstichfühler aus Edelstahl mit ca. 80 cm Kabel, mit Halterungen

T: 0...+300°C (+32...+572°F)

🔊 T 30.3201, 🔋 2x 1,5 V AAA

📏 60 (65) x 21 (28) x 105 mm, 67 g, 🔋 2x 1,5 V AAA, EK-EL

KÜCHEN-CHEF wireless BBQ meat thermometer

for the optimal preparation of meat and poultry by monitoring the core temperature (range up to 40 m), can be used for the oven or barbecue grill, also ideal for cooking at low temperatures, different types of meat and doneness pre-programmed, individual temperature requirements can be programmed, alarm warning when the target temperature is reached, timer and stop watch function, stainless steel probe with ca. 80 cm cable, with holders for fixing

KÜCHEN-CHEF thermomètre de cuisson sans fil

pour une préparation parfaite de la viande rouge et des volailles, grâce au contrôle de la température à cœur (portée jusqu'à 40 m), adapté pour le four ou le barbecue et idéal pour la cuisson à basse température, différentes sortes de viande et de types de cuisson pré-programmés, températures cibles de cuisson personnalisables, son d'alarme lorsque la température désirée est atteinte, minuteur et chronomètre, sonde en acier fin avec environ 80 cm de câble, avec supports pour fixation





30.1060.05

THERMO JACK GOURMET Profi-Küchenthermometer
wie 30.1060.01, rot
T: -40...+250°C (-40...+482°F)
160 (275) x 48 x 20 mm, 79 g, 1x CR2032, EK

THERMO JACK GOURMET professional kitchen thermometer
as 30.1060.01, red

THERMO JACK GOURMET thermomètre de cuisine professionnel
comme 30.1060.01, rouge



TFA
DESIGN
PATENT

SUPERFAST
3 ... 4 SEC



Flip-Display

30.1060.02

THERMO JACK GOURMET Profi-Küchenthermometer

zur Temperaturkontrolle von Speisen und Getränken, Klappthermometer im Taschenformat, Edelstahl-Einstechfühler 110 mm, schnelle und genaue Messung, Genauigkeit: ±0,5°C von -20...150°C, ansonsten ±1%, Reaktionszeit: 3...4 sec., MAX/MIN- und HOLD-Funktion, Signal für konstante Messwert, automatische Displayausrichtung, Hintergrundbeleuchtung, Sensortaste, antibakterielle Beschichtung, IP 65 abwischbar unter fließendem Wasser, mit Magnethalterung

T: -40...+250°C (-40...+482°F)
160 (275) x 48 x 20 mm, 79 g, 1x CR2032, EK

THERMO JACK GOURMET professional kitchen thermometer

for the temperature control of food and drinks, pocket-sized fold-out thermometer, 110 mm stainless steel probe, fast and accurate measurement, accuracy: ±0.5 to -20...150°C, otherwise ±1%, reaction time: 3...4 sec., MAX/MIN and HOLD function, stabilization alert, ambidextrous display, backlight, sensor button, antimicrobial coating, IP 65 washable under running water, with magnetic attachment

THERMO JACK GOURMET thermomètre de cuisine professionnel

pour le contrôle de la température des aliments et des boissons, thermomètre de poche pliable, sonde en acier fin 110 mm, mesure rapide et précise, précision ±0,5 °C de -20...150°C, ±1 % au-delà, temps de réponse : 3...4 sec., fonction MAX/MIN et HOLD, signal de température constante, orientation automatique de l'écran, éclairage de fond, touche sensitive, revêtement antibactérien, IP 65 doit être lavé à l'eau courante, avec support magnétique



14.1505.02

THERMOWIRE® Gourmet-Thermometer für Smartphones

Universal-Küchen-Einstichthermometer, ideal zur optimalen Zubereitung von Fleisch und Geflügel durch Überwachung der Kerntemperatur, für Backofen und Grill, auch zum Garen bei Niedrigtemperatur, mit Edelstahl-Einstechfühler mit 1,1 m Kabel, zum Einstecken in die Kopfhörerbuchse, kostenlose App zur leichten Bedienung (Deutsch, Englisch), mit vorprogrammierten Fleischarten und Garstufen, Gourmet-Tipps und der Möglichkeit, eigene Kochprofile zu erstellen, 3 Alarmstufen bei Erreichen der Zieltemperatur, mit Benachrichtigungs-Funktion auf andere Mobilgeräte, graphische Verlaufsanzeige, Foto- und Share-Funktion, Timer und Stoppuhr, keine Batterien erforderlich, mit Silikonhalterung und Aufbewahrungsbox, weiß

T: -40...+250°C (-40...+482°F)
17 x 8 x 47 mm, 19 g, KB
für/for/pour iOS + Android®

THERMOWIRE® gourmet thermometer for smartphones

universal kitchen probe thermometer, ideal for the optimal preparation of meat and poultry by monitoring the core temperature, can be used for the oven or grill, also for cooking at low temperatures, stainless steel probe with 1.1 m cable to plug into the audio jack, free app for easy operation (English, German), different types of meat and doneness pre-programmed, gourmet tips, editor to create your own cooking profiles, 3 alarm levels for reaching the target temperature, with notification function for other mobile devices, graph display, photo and share function, timer and stopwatch, no battery required, with silicone holder and storage box, white

THERMOWIRE® thermomètre gourmet pour smartphone

thermomètre de cuisine universelle à sonde, idéal pour une préparation parfaite de la viande rouge et des volailles grâce au contrôle de la température à cœur, adapté pour le four ou le grill, aussi pour la cuisson à basse température, sonde en acier fin avec un câble 1,1 m destinée à être branchée sur la prise audio, application gratuite pour une utilisation facile (Anglais, Allemand), différentes sortes de viande et de types de cuisson pré-programmés, conseils gourmandes, possibilité de créer vos propres profils de chef, trois niveaux d'alarme lorsque l'on atteint la température cible, fonctionnalité de notification sur un autre appareil mobile, affichage graphique, fonction photo et partager, minuteur et chronomètre, opération sans pile, avec support de silicone et étui, blanc



14.1505.01

THERMOWIRE® Gourmet-Thermometer für Smartphones

wie 14.1505.02, schwarz
17 x 8 x 47 mm, 19 g, KB

THERMOWIRE® gourmet thermometer for smartphones
as 14.1505.02, black

THERMOWIRE® thermomètre gourmet pour smartphone
comme 14.1505.02, noir

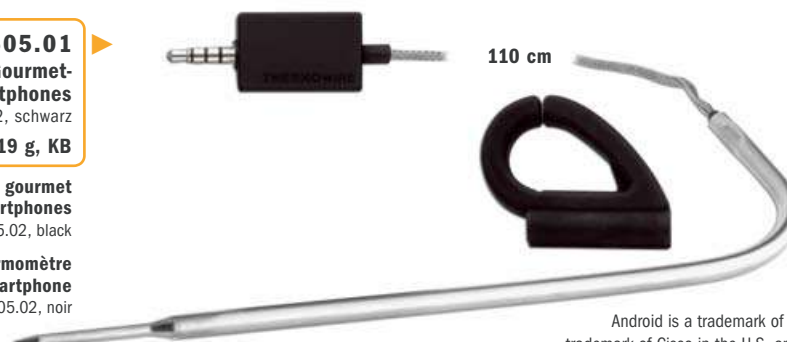

Android is a trademark of Google Inc.. iOS is a trademark or registered trademark of Cisco in the U.S. and other countries and is used under license.



30.3525.60

2 Klipps für Grill-Bratenthermometer
zur Befestigung des Temperaturfühlers am Grill (Ø 5,3 mm)
und Topf (Ø 4,3 mm), Edelstahl

42 x 15 x 50 mm, 9 g / 38 x 15 x 40 mm, 6 g, SB

2 clips for BBQ meat thermometer
for attaching the temperature probe to the grill (Ø 5,3 mm)
and pot (Ø 4,3 mm), stainless steel

2 clips pour thermomètre de cuisson
pour accrocher la sonde de température au grill (Ø 5,3 mm)
et pot (Ø 4,3 mm), acier inoxydable

**TFA
DESIGN
PATENT**

14.1027

Braten- / Ofenthermometer

zur gleichzeitigen Überwachung der Kerntemperatur und der Ofentemperatur, mit verschiedenen Garstufen, Edelstahl

Ø 74 x 115 mm, 55 g, 5 SB

Thermometer for roast / oven
simultaneous monitoring of the core temperature and the oven temperature, with different levels of doneness, stainless steel

Thermomètre à rôti / du four
surveillance simultanée de la température à cœur et du four, avec niveaux de cuisson différents, acier fin



14.1028

Bratenthermometer

Edelstahl, mit verschiedenen Garstufen

Ø 51 x 117 mm, 34 g, 5 SB

Thermometer for roast
stainless steel, with different levels of doneness

Thermomètre à rôti
acier fin, avec niveaux de cuisson différents

**TFA
DESIGN
PATENT**

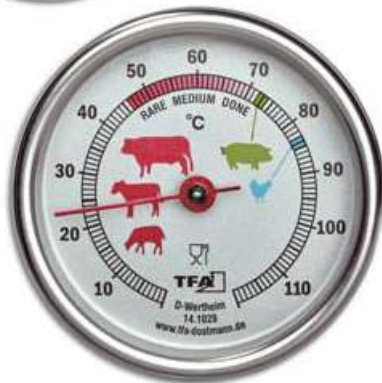

**Digitale
Einstichtthermometer**
Digital
probe thermometer
Thermomètre digital
à sonde à partir
Seite | page 74 ff !

14.1002

Bratenthermometer

Edelstahl

Ø 51 x 120 mm, 28 g, 5 SB

Thermometer for roast
stainless steel

Thermomètre à rôti
acier fin

	Rare	Medium-Rare	Medium	Medium-Well	Well-Done
	46...48°C	49...52°C	53...58°C	59...66°C	67...73°C
					73°C
					84°C



14.2008

Digitales Weinthermometer
Edelstahl/Kunststoff

T: -9...+65°C

73 x 65 x 41 mm, 21 g, 1x LR1130, EK-EL

Digital wine thermometer
stainless steel/plastic

Thermomètre à vin digital
acier fin/plastique

14.1023

PRIMACREMA Milchschaumthermometer

Edelstahl, mit Klipp, Markierung für ideale
Milchtemperatur zum Schäumen +56...+75°C

Ø 26 x 31 x 140 mm, 14 g, EK-EL

PRIMACREMA thermometer for frothy milk

stainless steel, with clip, marking of ideal milk
temperature for foaming +56...+75°C

PRIMACREMA thermomètre pour mousse de lait

acier fin, avec clip, marquage indique la
température idéale pour mousser +56...+75°C



14.2013

Teethermometer

Kunststoff, hellgelb

13 x 14 x 138 mm, 18 g, lose, 10 SB

Thermometer for tea
plastic, light yellow

Thermomètre pour thé
plastique, jaune clair



14.1004.60

Backofenthermometer

Edelstahl

□ 77 x 42 x 71 mm, 85 g, 5 SB

Thermometer for oven
stainless steel

Thermomètre de four
acier fin



14.2005

Alkoholmeter mit Thermometer

0-100 Vol %, mit Hülse

Ø 17 x 300 mm, 29 g, lose

Alcoholmeter with thermometer
0-100 vol %, with case

Alcoomètre avec thermomètre
0-100 vol %, avec étui

14.1004.55

Backofenthermometer

Aluminium

□ 77 x 42 x 71 mm, 36 g, 5 SB

Thermometer for oven
aluminium

Thermomètre de four
aluminium



**TFA
DESIGN
PATENT**

14.1024

Fett-Thermometer

Edelstahl, mit Klipp

Ø 51 x 60 x 162 mm, 43 g, EK, 5 SB

Deep fry thermometer
stainless steel, with clip

Thermomètre pour la graisse
acier fin, avec clip



Haushaltsthermometer

Household thermometers | Thermomètres de ménage



14.1008

Kesselthermometer

Kunststoffgehäuse

T: -10...+110°C

Ø 36 x 338 mm, 55 g, lose, 5 SB

Thermometer for cooking
plastic frame

Thermomètre de cuisine
boîtier plastique



14.1009

Kesselthermometer

Drahtgehäuse, verzinkt

T: -10...+110°C

Ø 33 x 44 x 380 mm, 90 g, lose, 5 SB

Thermometer for cooking
wire frame, zinc

Thermomètre de cuisine
boîtier en fil de fer, zingué



14.1007

Zuckerthermometer

Drahtgehäuse, verzinkt

T: +80...+220°C

Ø 35 x 44 x 365 mm, 90 g, lose, 5 SB

Sugar thermometer
wire frame, zinc

Thermomètre à sucre
boîtier de fil, zingué

14.1020

Thermometereinsatz

für 14.1007

Ø 17 x 270 mm, 24 g, lose

Replacement
for 14.1007

Rechange
pour 14.1007

14.1005

Thermometereinsatz

für 14.1008 und 14.1009

T: -10...+110°C

Ø 17 x 270 mm, 23 g, lose

Replacement
for 14.1008 and 14.1009

Rechange
pour 14.1008 et 14.1009



14.1006

Butter-Quark-Käse-Thermometer

Markierung für ideale Temperatur

T: -10...+110°C

Ø 17 x 270 mm, 22 g, lose, 10 SB

Thermometer for butter, curds and cheese
marking of ideal temperature

Thermomètre pour beurre et fromage
marquage indique la température idéale





14.1014 
Vielzweckthermometer
Glas, Metallhülse
T: -10...+100 °C
11 x 13 x 144 mm, 20 g, lose

Thermometer for multi-purpose
glass, metal case

Thermomètre à l'usage multiple
verre, étui en métal



14.1015 
Vielzweckthermometer
wie 14.1014
T: -35...+50 °C
11 x 13 x 148 mm, 20 g, lose

Thermometer for multi-purpose
as 14.1014

Thermomètre à l'usage multiple
comme 14.1014

14.1016 
Joghurt-Thermometer
mit Etui
Ø 6 x 135 mm, 9 g, 5 SB

Yoghurt thermometer
with case

Thermomètre à yaourt
avec étui



14.1026.06 
Vielzweckthermometer
Kunststoff, mit Hänger
15 x 15 x 145 mm, 10 g, lose

Thermometer for multi-purpose
plastic, with hanger

Thermomètre à l'usage multiple
plastique, avec suspension



14.1019 
Joghurt-Thermometer
Kunststoff
T: 0...+100 °C
21 x 7 x 200 mm, 25 g, 10 SB

Yoghurt thermometer
plastic

Thermomètre à yaourt
plastique

14.1012 
Vielzweckthermometer
Kunststoff, mit Hänger
15 x 11 x 151 mm, 10 g, EK, 10 SB

Thermometer for multi-purpose
plastic, with hanger

Thermomètre à l'usage multiple
plastique, avec suspension

14.1011 
Vielzweckthermometer
Kunststoff, mit Klipp
20 x 11 x 137 mm, 10 g, EK

Thermometer for multi-purpose
plastic, with clip

Thermomètre à l'usage multiple
plastique, avec clip

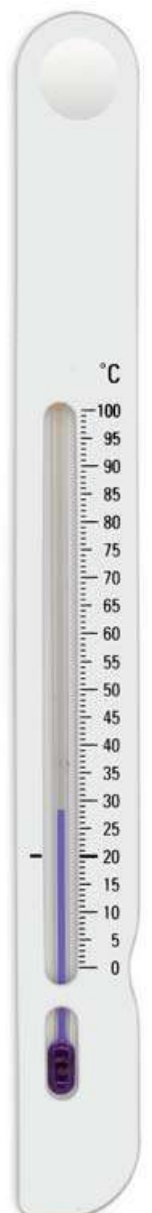



Haushaltsthermometer

Household thermometers | Thermomètres de ménage



14.4003.02.01

Kühlthermometer

Kunststoff, drehbar, mit Kühlzonen

30 x 20 x 210 mm, 25 g, 10 KA, 10 SB

Freezer-fridge-thermometer
plastic, rotating, with freezing zones

Thermomètre de congélateur
plastique, pivotant, avec zones de refroidissement

TFA
DESIGN
PATENT



14.4003.02.01.40

Kühlthermometer

wie 14.4003.02.01, gemäß EN13485

30 x 20 x 210 mm, 25 g, KB

Freezer-fridge-thermometer
as 14.4003.02.01, according to EN13485

Thermomètre de congélateur
comme 14.4003.02.01, selon EN13485

EN13485
CONFORM



14.4003.02.98

Kühlthermometer

Kunststoff, drehbar

30 x 20 x 210 mm, 25 g, 10 KA, 10 SB

Freezer-fridge-thermometer
plastic, rotating

Thermomètre de congélateur
plastique, pivotant

TFA
DESIGN
PATENT



14.4000

Kühlthermometer

Kunststoff

24 x 9 x 155 mm, 15 g,
10 KA, 10 SB

Freezer-fridge-thermometer
plastic

Thermomètre de congélateur
plastique

CERTIFICATE

EN13485
CONFORM

14.4004.01.K

Kühlthermometer

Kunststoff, mit Halter und Befestigungsmaterial,
mit Werkzertifikat, gemäß EN13485

25 x 25 x 265 mm, 55 g, EK, 10 SB

Freezer-fridge-thermometer
plastic, with support and fixing material, with factory
certificate, according to EN13485

Thermomètre de congélateur
plastique, vendu avec support et visserie,
avec certificat d'usine, selon EN13485



14.4005

Kühlthermometer

Kunststoff

Ø 52 x 11 x 68 mm, 9 g, EK, 10 SB

Freezer-fridge-thermometer
plastic

Thermomètre de congélateur
plastique



14.4001

Kühlthermometer

Kunststoff

Ø 13 x 145 mm, 10 g, EK, 10 SB

Freezer-fridge-thermometer
plastic

Thermomètre de congélateur
plastique

14.4002

Kühlthermometer

Kunststoff

15 x 11 x 151 mm, 10 g, EK, 10 SB

Freezer-fridge-thermometer
plastic

Thermomètre de congélateur
plastique



14.4006

Kühlthermometer

Kunststoff

T: -30...+30°C

Ø 72 x 21 x 95 mm, 18 g, EK, 10 SB

Freezer-fridge-thermometer
plastic

Thermomètre de congélateur
plastique





30.1042

Digitales Kühl-Gefrierschrank-Thermometer

Anzeige der Temperatur mit entsprechendem Tiefkühl- oder Kühlschranksymbol, Höchst- und Tiefsttemperatur, mit Ständer und Rahmen zur Befestigung auf Oberflächen oder hinter Glas (Vitrine, Gemüsefach), gemäß EN13485

T in: -30...+50°C (-22...+122°F)

☐ 91 x 15 (35) x 72 mm, 36 g, ⚡ 1x CR2032, EK-EL

Digital freezer-fridge-thermometer

indication of temperature with corresponding freezer-fridge symbol, highest and lowest temperature, with stand and frame for mounting on surfaces or behind glass (display fridge, vegetable drawer), according to EN13485

Thermomètre frigo-congélateur digital

indication de la température avec symbole frigo-congélateur correspondant, température maximale et minimale, avec support et cadre, pour la fixation sur des surfaces ou derrière des vitres (vitrine, bac à légumes), selon EN13485



+4°C...+8,5°C



Digitale Vielzweck-Thermometer

Digital multi-purpose thermometers

Thermomètres universels digitaux

Seite | page 63 !

Waagen
Scales | Balances

NEU
NEW

50.2003.02

Digitale Küchenwaage

mit LCD Anzeige, flaches Design, Sensor-Touch Bedienung, automatische Abschaltfunktion, Tara-Zuwiegfunktion, rutschfester Stand durch 4 Gummipads, mit Wandaufhängung (ausklappbar), Auflösung: 1 g

kg: 5...5000 g, g ↔ lb:oz ↔ oz ↔ ml

☐ 155 x 200 x 15 mm, 169 g, ⚡ 1 x CR2032, EK-EL

Digital kitchen scale

with LCD display, slim design, sensor touch operation, automatic off-function, tare function, non-slip stand with 4 rubber pads, with support for wall mounting (fold out), resolution: 1 g

Balance de cuisine digitale

avec écran LCD, design plate, utilisation avec touches tactiles, fonction arrêt automatique, fonction tare, tient bien en place grâce à 4 pieds en gomme, support pour fixer au mur (dépliable), résolution : 1 g



60.3002

Design-Küchenwaage mit Quarzuhr

Waage mit LCD Anzeige, Wiegefläche aus gehärtetem Glas, superflach, automatische Abschaltfunktion, analoge Quarzuhr, Tara-Zuwiegfunktion

kg: < 3 kg, g ↔ lb

☐ Ø 202 x 22 mm, 450 g, ⚡ 1x LR44 + 🔋 3x 1,5V AAA, EK-EL

Kitchen scale with quartz clock

scale with LCD display, tempered safety glass surface, slim line, automatic on and off-function, analogue quartz clock, tare function

Balance de cuisine avec horloge à quartz

balance avec écran LCD, surface en verre durci, ultra plate, fonction arrêt/marche automatique, horloge analogique à quartz, fonction tare





60.3000.01

Personenwaage mit Quarzuhr

Waage mit LCD Anzeige, beleuchtete Ziffern, Trittfläche aus gehärtetem Glas, automatische Ein- und Ausschaltfunktion, analoge Quarzuhr, großes Zifferblatt, Auflösung: 100 g

⚖️: 2...180 kg, kg ↔ lb ↔ st

📏 300 x 320 x 48 mm, 2.200 g, 🔋 1x 1,5V AA + 3x 1,5V AAA, EK-EL

Bathroom scale with quartz clock

scale with LCD display, illuminated numbers, tempered safety glass platform, automatic on and off-function, analogue quartz clock, large dial, resolution: 100 g

Balance pèse-personne avec horloge à quartz

pèse-personne avec écran LCD, chiffres lumineux, plateforme en verre durci, fonction arrêt/marche automatique, horloge analogique à quartz, grand cadran, résolution: 100 g



braucht keine Batterie

no battery needed | fonctionne sans pile



50.1014.02

ECO Step Personenwaage

Patentierte umweltfreundliche Technik: Nur ein Knopfdruck erzeugt die Energie für den Wiegevorgang, Trittfläche aus gehärtetem Glas, Auflösung: 100 g

⚖️: 8...150 kg, kg ↔ lb

📏 320 x 260 x 43 mm, 1.338 g, EK

ECO step bathroom scale

patented eco-friendly technology: Just one button press generates the energy for the weighing, tempered safety glass platform, resolution: 100 g

ECO step balance pèse-personne

technologie écologique brevetée : l'énergie nécessaire au pesage est générée sur simple pression d'une touche, plateforme en verre épais, résolution: 100 g



**DESIGN
AWARD
2017**



**XXL
DESIGN**

50.1010.54

BIG STEP Personenwaage

XXL-Waage: Extra breite Trittfläche aus gehärtetem Glas und hohe Tragkraft, automatisches Einschalten ohne Antippen, Hintergrundbeleuchtung, Auflösung: 100 g

⚖️: 6...200 kg, kg ↔ lb ↔ st

📏 380 x 330 x 27 mm, 2.762 g, 🔋 3x 1,5V AAA, EK-EL

BIG STEP bathroom scale

XXL scale: Extra-large platform of tempered safety glass and high load capacity, automatic power-on-function - no tapping required, backlight, resolution: 100 g

BIG STEP balance pèse-personne

Balance XXL : Large plateforme en verre épais et capacité élevée, fonction marche automatique - sans toucher, éclairage de fond, résolution: 100 g



NEU
NEW



50.1015.01

STEP PLUS Personenwaage

XL-Waage: Breite Trittfläche aus gehärtetem Glas und hohe Tragkraft, automatisches Einschalten ohne Antippen, Auflösung: 100 g

kg: 5...200 kg, kg ↔ lb ↔ st

□ 320 x 320 x 22 mm, 1.701 g, ⚡ 2x CR2032, EK-EL

STEP PLUS bathroom scale

XL scale: large platform made of tempered safety-glass and high load capacity, automatic power-on function - no tapping required, resolution: 100 g

STEP PLUS balance pèse-personne

balance XL: large plateforme en verre épais et capacité élevée, fonction marche automatique - sans toucher, résolution: 100 g

50.1008.01

CHARLSTON Personenwaage

Trittfläche mit Glitzersteinen, automatisches Einschalten ohne Antippen, Hintergrundbeleuchtung, Auflösung: 100 g

kg: 8...180 kg, kg ↔ lb ↔ st

□ 320 x 320 x 30 mm, 1.540 g, ⚡ 4x 1,5V AAA, EK

CHARLSTON bathroom scale

platform with sparkling stones, automatic power-on-function - no tapping required, backlight, resolution: 100 g

CHARLSTON balance pèse-personne

plateforme en pierres scintillantes, fonction marche automatique - sans toucher, éclairage de fond, résolution: 100 g



50.1003.02

SWING Personenwaage

mit analoger und digitaler Anzeige in Tachometer-Optik, Wiegeerinnerungsfunktion mit akustischem Signal, automatisches Einschalten ohne Antippen, Hintergrundbeleuchtung, Trittfläche aus gehärtetem Glas, Auflösung: 100 g

kg: 5...180 kg, kg ↔ lb ↔ st

□ 315 x 315 x 32 mm, 1.729 g, ⚡ 3x 1,5V AA, EK-EL

SWING bathroom scale

analogue and digital display in tachometer style, weighing memory function with acoustic reminder signal, automatic power-on-function - no tapping required, backlight, tempered safety glass platform, resolution: 100 g

SWING balance pèse-personne

affichage analogique et numérique de style compteur de vitesse, fonction de mémoire le pesage avec signal de rappel audible, fonction marche automatique - sans toucher, éclairage de fond, plateforme en verre épais, résolution: 100 g



50.1002.01

SAMBA Körper-Analysewaage

Ermittlung von Körpergewicht, Körperfett, Körperwasser, Muskel- und Knochenmasse, Speicherplatz für acht Personen, automatische Personen-erkennung, automatisches Einschalten ohne Antippen, Hintergrundbeleuchtung, Trittfläche aus gehärtetem Glas, Auflösung: 100 g

kg: 5...180 kg, kg ↔ lb ↔ st

□ 320 x 330 x 28 mm, 1.712 g, ⚡ 4x 1,5V AAA, EK-EL

SAMBA body analysis scale

measurement of body weight, body fat, body water, muscle and bone mass, memory storage capacity for eight people, automatic person recognition, automatic power-on-function - no tapping required, backlight, tempered safety glass platform, resolution: 100 g

SAMBA balance impédancemètre

mesure du poids, de la masse grasseuse, de l'eau corporelle, des masses musculaires et osseuses, mise en mémoire pour huit personnes, identification automatique de l'utilisateur, fonction marche automatique - sans toucher, éclairage de fond, plateforme en verre épais, résolution: 100 g





98.1107

SOUL Personenwaage

beleuchtete Ziffern, automatisches Einschalten ohne Antippen, Trittläche aus gehärtetem Glas, Auflösung: 100 g

kg: 6...150 kg, kg ↔ lb ↔ st

□ 300 x 300 x 25 mm, 1.532 g, **🔋** 4x 1,5V AAA, EK-EL

SOUL bathroom scale

illuminated numbers, automatic on-function - no tapping required, tempered safety glass platform, resolution: 100 g

SOUL balance pèse-personne

chiffres lumineux, fonction marche automatique - sans toucher, plateforme en verre durci, résolution: 100 g

Infos + Video



50.1001.54

JAZZ Personenwaage

Display mit Spiegeffekt, automatisches Einschalten ohne Antippen, beleuchtete Ziffern, Auflösung: 100 g

kg: 5...150 kg, kg ↔ lb ↔ st

□ 310 x 310 x 22 mm, 1.639 g, **🔋** 4x 1,5V AAA, EK-EL

JAZZ bathroom scale

display with mirror effect, automatic power-on-function - no tapping required, illuminated numbers, resolution: 100 g

JAZZ balance pèse-personne

écran avec effet miroir, fonction marche automatique - sans toucher, chiffres lumineux, résolution: 100 g



50.1006.54

TANGO Personenwaage

automatisches Einschalten ohne Antippen, Trittläche aus gehärtetem Glas, Auflösung: 100 g

kg: 6...150 kg, kg ↔ lb ↔ st

□ 300 x 300 x 19 mm, 1.488 g, **🔋** 1x 3 V CR2032, EK

TANGO bathroom scale

automatic power-on-function - no tapping required, tempered safety glass platform, resolution: 100 g

TANGO balance pèse-personne

fonction marche automatique - sans toucher, plateforme en verre épais, résolution: 100 g



50.1005.54

LIMBO Personenwaage

wie 50.1006.54

□ 280 x 290 x 22 mm, 1.336 g, **🔋** 1x 3 V CR2032, EK

LIMBO bathroom scale

as 50.1006.54

LIMBO balance pèse-personne

comme 50.1006.54





50.1000.04

SALSA Personenwaage

unsichtbares Display, automatisches Einschalten ohne Antippen, beleuchtete Ziffern, Trittfläche aus gehärtetem Glas, Auflösung: 100 g, mint

kg: 5...180 kg, kg ↔ lb ↔ st

□ 320 x 320 x 25 mm, 1.915 g, **☞** 4x 1,5V AAA, EK-EL

SALSA bathroom scale

invisible display, automatic power-on-function - no tapping required, illuminated numbers, tempered safety glass platform, resolution: 100 g, mint

SALSA balance pèse-personne

écran invisible, fonction marche automatique - sans toucher, chiffres lumineux, plateforme en verre épais, résolution: 100 g, menthe



50.1013.08

RUMBA Personenwaage

Trittfläche in Holzoptik, automatisches Einschalten ohne Antippen, Auflösung: 50 g

kg: 8...150 kg, kg ↔ lb

□ 275 x 275 x 21 mm, 1.110 g, **☞** 1x 3 V CR2032, EK

RUMBA bathroom scale

wood-look platform, automatic power-on-function - no tapping required, resolution: 50 g

RUMBA balance pèse-personne

plateforme effet bois, fonction marche automatique - sans toucher, résolution: 50 g



50.1011.26

Bambo0 Personenwaage

Trittfläche aus Bambus, unsichtbares Display, automatisches Einschalten ohne Antippen, beleuchtete Ziffern, Auflösung: 100 g

kg: 8...150 kg, kg ↔ lb

□ 320 x 320 x 41 mm, 1.620 g, **☞** 4x 1,5V AA, EK-EL

BAMBO0 bathroom scale

bamboo platform, invisible display, automatic power-on-function - no tapping required, illuminated numbers, resolution: 100 g

BAMBO0 balance pèse-personne

plateforme en bambou, écran invisible à l'arrêt, fonction mise en marche automatique - sans toucher, chiffres lumineux, résolution: 100 g



Badethermometer

Bath thermometers | Thermomètres de bain



30.2031.07

DUCKY Digiales Badethermometer

großes, gut ablesbares Display, schwimmt im Wasser, farbige LED warnt vor zu hoher/tiefer Badetemperatur, Einschalten durch Wasserkontakt, Abschaltautomatik

T: 0...+50°C (+32...+122°F)

☐ 79 x 108 x 74 mm, 75 g, ☁ 2x LR44, EK-EL

DUCKY digital bath thermometer

large easy-to-read display, floats on water, coloured LED warns of too hot/cold bath temperature, switch on by water contact, automatic switch off

DUCKY thermomètre de bain digital

grand écran bien lisible, flotte sur l'eau, voyant LED en couleur mettant en garde contre une température de l'eau trop élevée / basse, s'allume au contact avec l'eau, éteigne automatique



30.2032.05

BADEMEISTER Digiales Badethermometer

gut ablesbares Display, schwimmt im Wasser, rote LED warnt vor zu hoher Badetemperatur, Einschalten durch Klopfbewegung, Abschaltautomatik

T: 0...+50°C

☐ 95 x 50 x 142 mm, 76 g, ☁ 1x CR2032, EK-EL

BADEMEISTER digital bath thermometer

easy-to-read display, floats on water, red LED warns of too hot bath temperature, switch on by tapping, automatic switch off

BADEMEISTER thermomètre de bain digital

écran bien lisible, flotte sur l'eau, voyant LED rouge mettant en garde contre une température de l'eau trop élevée, s'allume en frappant dessus, éteignage automatique



TFA
DESIGN
PATENT



30.1046

Digiales Duschthermometer

Temperaturkontrolle beim Duschen, erhöht den Duschkomfort, mehr Sicherheit für Babys, Kinder und Senioren, hilft beim Energiesparen, einfache Installation - für alle Standard-Duschvorrichtungen geeignet, LED-Warnlampe (≥ 41°C), großes Display, Abschaltautomatik

T: 0...+69°C

28 x 30 x 71 mm, 35 g, ☁ 2x LR44, SB

Digital shower thermometer

temperature control during shower, increases the shower comfort, more safety for babies, children and elderly people, helps saving energy, very simple installation - suitable for all standard shower facilities, LED-warning lamp (≥ 41°C), large display - automatic switch off

Thermomètre de douche digital

contrôle de la température pendant la douche, confort accru pendant la douche, plus grande sécurité pour les bébés, les enfants et les personnes âgées, aide à économiser l'énergie, installation ultra simple - convient pour toutes les installations de douche standard, voyant d'alarme LED (≥ 41°C), grand écran, arrêt automatique



Badezimmeruhren
Bathroom clocks
Horloges salle de bain
Seite | page 127 !

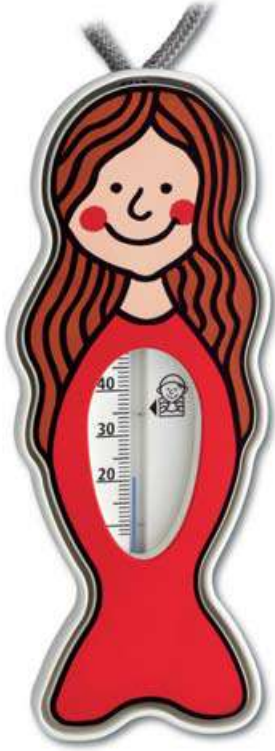

14.3005 
NIXE Badethermometer
Kunststoff
70 x 15 x 178 mm, 52 g, KB

MERMAID bath thermometer
plastic

ONDINE thermomètre de bain
plastique

**TFA
DESIGN
PATENT**

 **14.3006**
PIRAT Badethermometer
Kunststoff
70 x 15 x 178 mm, 52 g, KB

PIRATE bath thermometer
plastic

PIRATE thermomètre de bain
plastique



**TFA
DESIGN
PATENT**

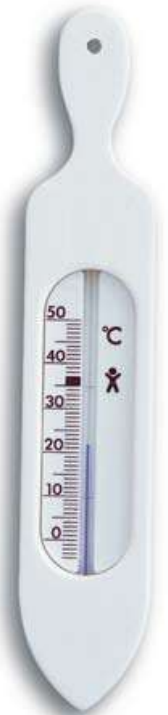

14.3018.02 
Badethermometer
mit natürlicher Messflüssigkeit aus Pflanzenöl, BPA-frei, weiß
37 x 11 x 195 mm, 20 g, 10 SB, 10 KA

Bath thermometer
with natural measuring liquid made of plant oil, BPA-free, white

Thermomètre de bain
liquide de mesure naturel à base d'huile végétale, sans BPA, blanc



14.3018.06 
Badethermometer
wie 14.3018.02, blau
37 x 11 x 195 mm, 20 g, 10 SB, 10 KA

Bath thermometer
as 14.3018.02, blue

Thermomètre de bain
comme 14.3018.02, bleu



 **14.3017.02**
FISCH
Badethermometer
wie 14.3018.06, weiß
**59 x 14 x 145 mm, 25 g,
10 SB, 10 KA**

FISH bath thermometer
as 14.3018.06, white

POISSON thermomètre de bain
comme 14.3018.06, blanc



14.3017.06 
FISCH Badethermometer
mit natürlicher Messflüssigkeit aus
Pflanzenöl, BPA-frei, blau
59 x 14 x 145 mm, 25 g, 10 SB, 10 KA

FISH bath thermometer
with natural measuring liquid made of
plant oil, BPA-free, blue

POISSON thermomètre de bain
liquide de mesure naturel à base d'huile
végétale, sans BPA, bleu



**Natürliche Messflüssigkeit
patentiert !**

**Natural measuring liquid
patented !**

**Liquide de mesure naturel
breveté !**



Fieberthermometer

Medical thermometers | Thermomètres médicaux

15.2015

Elektronisches Fieberthermometer
mit Alarmton, Messwertspeicher, in Kunststoffhülle
T: +32...+42°C
18 x 10 x 130 mm, 9 g, 1x LR41, EK-EL

Electronic medical thermometer
with alarm, memory recall, in plastic case

Thermomètre médical électronique
avec alarme, mémorisation,
avec étui en plastique

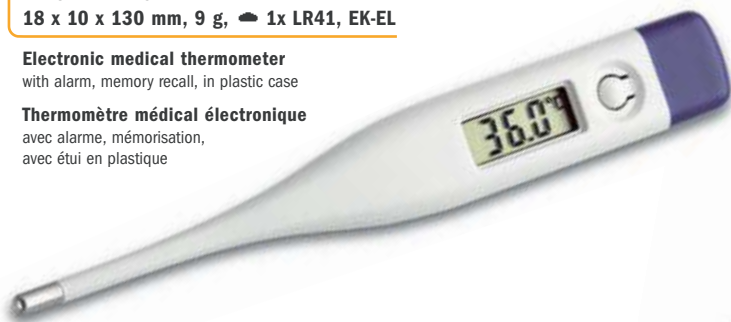

15.2008

Elektronisches Fieberthermometer
mit Alarmton, Messwertspeicher, in Kunststoffhülle
T: +32...+44°C
19 x 10 x 129 mm, 10 g, 1x LR41, EK-EL

Electronic medical thermometer
with alarm, memory recall, in plastic case

Thermomètre médical électronique
avec alarme, mémorisation,
avec étui en plastique



31.1133.01

Infrarot- Thermometer für Smartphones

zum berührungslosen Messen der Körper- und Oberflächentemperatur, vielseitig einsetzbar, ideal zum Fiebermessen, Messzeit < 1 Sek., sicher, hygienisch und präzise, Gratis-App mit vielen Funktionen

T Oberfläche: 0...+90°C (+32...+194°F); ± 1°C (±2°F)
T Körper: +32,2...+43,3°C (+90...+110°F); ± 0,2°C (±0,4°F)
39 x 20 x 64 mm, 21 g, 1x CR2032, EK-EL
für/for/pour iOS + Android®

Infrared thermometer for smartphones
for contact-free measuring of body and surface temperature, various applications, ideal for taking a temperature, measuring time < 1 sec., safe, hygienic and precise, free app with many features

Thermomètre infrarouge pour smartphone
pour la mesure de la température du corps et des surfaces sans contact, utilisation universelle, idéal pour prendre la température, temps de mesure < 1 sec., éprouvé, hygiénique, précis, application gratuite avec beaucoup de fonctions



Infos + Video



Saunageräte

Sauna instruments | Instruments sauna



40.1053.50

Sauna-Thermometer
Ring aus Polycarbonat

Ø 120 x 37 mm, 100 g, EK

Sauna thermometer
polycarbonat ring

Thermomètre sauna
anneau en polycarbonate

40.1054.50

Sauna-Hygrometer

Haar-Synthetik, Ring aus Polycarbonat

Ø 120 x 37 mm, 105 g, EK

Sauna hygrometer
hair-synthetic, polycarbonat ring

Hygromètre sauna
à cheveu synthétique,
anneau en polycarbonate



40.1055.50

Sauna-Thermo-Hygrometer

Ring aus Polycarbonat

Ø 120 x 37 mm, 91 g, EK

Sauna thermo-hygrometer
polycarbonat ring

Thermo-hygromètre sauna
anneau en polycarbonate





40.1012
Sauna-Hygrometer
Haar-Synthetik, Kunststoff, Metallring
☞ Ø 162 x 41 mm, 214 g, EK

Sauna hygrometer
hair-synthetic, plastic, metal ring

Hygromètre sauna
à cheveu synthétique, plastique,
anneau en métal



40.1011
Sauna-Thermometer
Kunststoff, Metallring
☞ Ø 162 x 41 mm, 209 g, EK

Sauna thermometer
plastic, metal ring

Thermomètre sauna
plastique, anneau en métal



40.1032
Sauna-Thermo-Hygrometer
Haar-Synthetik, Ring Messing verchromt
☞ Ø 132 x 33 mm, 164 g, EK

Sauna thermo-hygrometer
hair-synthetic, ring chromed brass

Thermo-hygromètre sauna
à cheveu synthétique, anneau en laiton cromé

40.1013
Sauna-Thermo-Hygrometer
Haar-Synthetik, Ring Messing verchromt
☞ Ø 136 x 37 mm, 162 g, EK, SB

Sauna thermo-hygrometer
hair-synthetic, ring chromed brass

Thermo-hygromètre sauna
à cheveu synthétique, anneau en laiton cromé

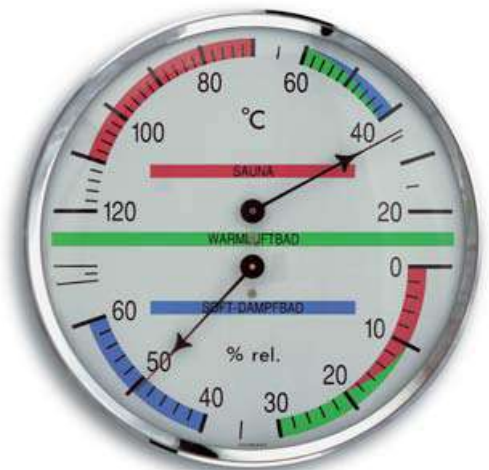

40.1028
Sauna-Thermo-Hygrometer
Haar-Synthetik, Rahmen Massivholz
☞ Ø 136 x 42 mm, 109 g, EK

Sauna thermo-hygrometer
hair-synthetic, frame solid wood

Thermo-hygromètre sauna
à cheveu synthétique, cadre bois massif



40.1003
Sauna-Hygrometer
Haar-Synthetik, Kunststoff, Metallring
☞ Ø 102 x 35 mm, 68 g, EK, 5 SB

Sauna hygrometer
hair-synthetic, plastic, metal ring

Hygromètre sauna
à cheveu synthétique, plastique,
anneau en métal



40.1002
Sauna-Thermometer
Kunststoff, Metallring
☞ Ø 102 x 35 mm, 64 g, EK, 5 SB

Sauna thermometer
plastic, metal ring

Thermomètre sauna
plastique, anneau en métal





40.1004

Sauna-Thermo-Hygrometer

Haar-Synthetik, Rahmen Massivholz

131 x 34 x 240 mm, 225 g, EK

Sauna thermo-hygrometer
hair-synthetic, frame solid wood

Thermo-hygromètre sauna
à cheveu synthétique, cadre bois massif

40.1052.01

Sauna-Thermo-Hygrometer

Haar-Synthetik, Eiche geölt

130 x 40 x 242 mm, 371 g, EK

Sauna thermo-hygrometer
hair-synthetic, oiled oak

Thermo-hygromètre sauna
à cheveu synthétique, chêne huilé



40.1006

Sauna-Thermo-Hygrometer

Haar-Synthetik, Rahmen Massivholz

Ø 195 x 34 mm, 280 g, EK

Sauna thermo-hygrometer
hair-synthetic, frame solid wood

Thermo-hygromètre sauna
à cheveu synthétique, cadre bois massif



40.1007

Sauna-Thermo-Hygrometer

Haar-Synthetik, Rahmen Massivholz

175 x 34 x 175 mm, 254 g, EK

Sauna thermo-hygrometer
hair-synthetic, frame solid wood

Thermo-hygromètre sauna
à cheveu synthétique, cadre bois massif

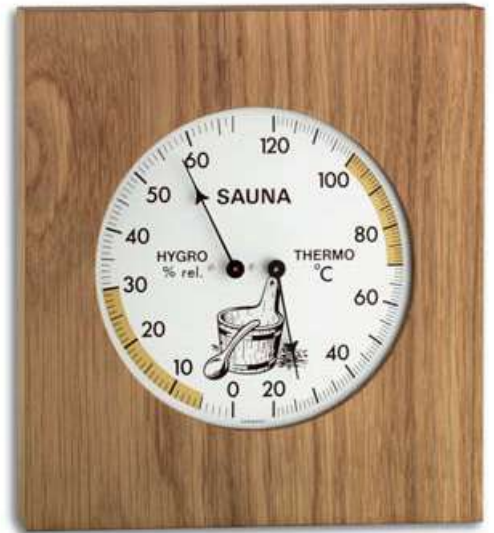

40.1051.01

Sauna-Thermo-Hygrometer

Haar-Synthetik, Eiche geölt

180 x 45 x 200 mm, 462 g, EK

Sauna thermo-hygrometer
hair-synthetic, oiled oak

Thermo-hygromètre sauna
à cheveu synthétique, chêne huilé

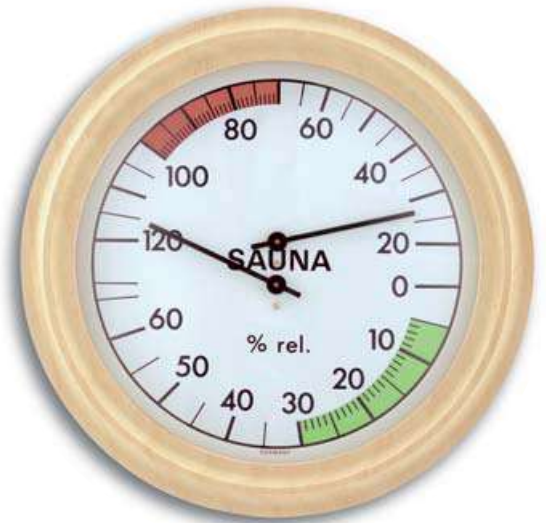

40.1008

40.1008

Sauna-Thermo-Hygrometer

Haar-Synthetik, Rahmen Massivholz

220 x 51 x 220 mm, 503 g, EK

Sauna thermo-hygrometer
hair-synthetic, frame solid wood

Thermo-hygromètre sauna
à cheveu synthétique, cadre bois massif





40.1043.06

SANDY Moderne Sauna-Sanduhr

hygienische Silikon-Schutzhülle, Rahmen Massivholz, mit Befestigungsmaterial, ozean-blau

< 15 min

☞ 90 x 36 x 310 mm, 500 g, KB

SANDY modern sauna hour glass

hygienic silicone protective cover, solid wooden frame, with fixing material, ocean blue

SANDY sablier moderne de sauna

gaine de protection en silicone hygiénique, cadre en bois massif, avec matériel pour l'assemblage, bleu océan

40.1000

Sauna-Thermometer

Kiefer

☞ 66 x 14 x 380 mm, 169 g, EK, 10 SB

Sauna thermometer

pine

Thermomètre sauna

pin

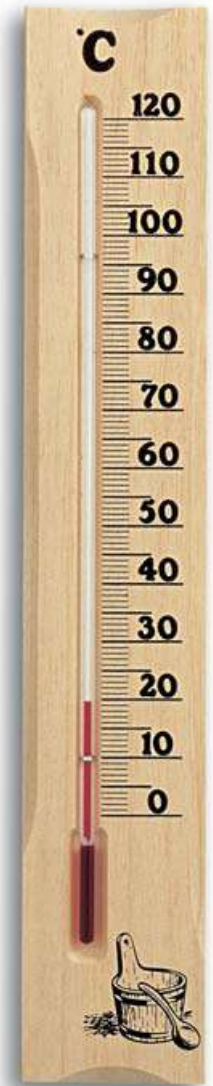

40.1045.15

Sauna-Sanduhr

Ahorn massiv, mit dekorativer durchsichtiger Abdeckung, mit Befestigungsmaterial

< 15 min

☞ 63 x 33 x 312 mm, 325 g, KB

Sauna hour glass

solid maple, with decorative transparent cover, with fixing material

Sablier de sauna

érable massif, avec un cache décoratif transparent, avec matériel pour l'assemblage



40.1045.25

Sauna-Sanduhr

wie 40.1045.15, Buche dunkel

< 15 min

☞ 63 x 33 x 312 mm, 325 g, KB

Sauna hour glass

as 40.1045.15, dark beech

Sablier de sauna

comme 40.1045.15, hêtre foncé



Sonderfarben
ab 100 Stück möglich
Special colours possible,
for 100 pcs or more
Couleurs spéciales
à partir de 100 pc possibles

40.1046

Sauna-Sanduhr

wie 40.1001, für Soft-Sauna und Infrarotkabine

< 30 min

☞ 52 x 33 x 286 mm, 235 g, EK

Sauna hour glass

as 40.1001, for soft sauna and infrared cabin

Sablier de sauna

comme 40.1001, pour soft sauna et cabine infrarouge

40.1001

Sauna-Sanduhr

Buche massiv, mit Befestigungsmaterial

< 15 min

☞ 52 x 33 x 286 mm, 235 g, EK

Sauna hour glass

solid beech, with fixing material

Sablier de sauna

hêtre massif, avec matériel pour l'assemblage



42.6000.06

Handwindmesser

zur Messung der aktuellen Windstärke, mit Höchst- und Durchschnittswerten, Temperaturanzeige und gefühlte Temperatur (Windchill), Hintergrundbeleuchtung, spritzwassergeschützt, mit Neoprentasche und Umhängeband

T: -30...+59°C (-22...+138°F),

W: 0,7...108 km/h, beaufort - km/h ↔ mph ↔ m/s ↔ knots

50 x 18 x 136 mm, 54 g, 1x CR2032, EK-EL

Handheld windmeter

for the measurement of wind speed, maximum and average wind speed, indication of temperature and Windchill temperature, backlight, splash-proof, including neoprene bag and neck belt

Anémomètre à main

pour la mesure de la vitesse du vent, avec vitesse maximale et moyenne, indication de la température et température de Windchill, éclairage de fond, protégé contre les éclaboussures d'eau, avec sac néoprène et ruban à bandoulière



42.4000

HITRAX GLOBE Höhenmesser

Höhenmesser, Barometer mit absolutem und relativem Luftdruck, inkl. Umhängekordel und Ledertasche, benötigt keine Batterie - einfache manuelle Einstellung

Alti: 0...5000 m, **Baro:** 580...1040 hPa

68 x 28 x 85 mm, 92 g, EK-EL

HITRAX GLOBE altimeter

altimeter, barometer with absolute and relative air pressure, including neck belt and leather bag, no battery needed - simple manual adjustment

HITRAX GLOBE altimètre

altimètre, baromètre avec pression absolue et relative, avec ruban à bandoulière et étui en cuir, opération sans pile - ajustement manuel facile



42.2000

HITRAX MOVE

Elektronischer Multifunktions-Schrittzähler

zum Messen von Entfernung, Geschwindigkeit und Trainingszeit, mit Stoppuhr, Uhr und Alarm

55 x 31 x 51 mm, 29 g, 1x LR44, EK-EL

HITRAX MOVE electronic multifunctional pedometer

for the measurement of distance, speed and exercise time, with stopwatch, clock and alarm

HITRAX MOVE pedomètre électronique multifonctionnel

pour mesurer la distance, la vitesse et le temps d'exercice, avec chronomètre, heure et alarme



43.1008

VISUMATIC VOYAGER

Pocket - Fernglas, zusammenklappbar, mit Dachkant-Prismen, Metall mit Gummiammierung, Aufbewahrungstasche

S: 5,6°, **98 m/1.000 m, 10 x 25**

105 x 113 x 35 mm, 184 g, EK-EL

VISUMATIC VOYAGER

pocket - binoculars, foldable, roof prism type, rubber coated metal body, with bag

VISUMATIC VOYAGER

jumelles pocket, repliables, prismes en toit, métal avec gainage caoutchouc, avec étui

42.2005

HITRAX STEP 3D Schrittzähler mit Uhr

mit Hightech 3 D Beschleunigungssensor zum Messen von Bewegung, kann überall getragen werden (Gürtel, Tasche ...), hochgenau, ohne Klickgeräusche, Schritte, Entfernung, Geschwindigkeit, Trainingszeit, Kalorienverbrauch, Aufzeichnung der letzten 7 Tage, Uhr, Temperatur, ergonomische Form, Nylon-Etui mit Klipp

T: -10...+50°C

56 x 16 x 80 mm, 34 g, 1x CR2032, EK-EL

HITRAX STEP 3D pedometer

high-tech 3 dimensional accelerator sensor to detect movement, can be placed anywhere (belt, pocket...), highly accurate with no clicking sound, step counter, distance, speed, exercise time, calorie consumption, records of the last 7 days, clock, temperature, ergonomic design, nylon case with clip

HITRAX STEP 3D pedomètre

capteur d'accélération 3 dimension de haute technologie pour détecter le mouvement, peut être porté partout (ceinture, sac...), très précis, sans bruit de clic, compteur des pas, distance, vitesse, temps d'exercice, consommation calorique, enregistrement des 7 derniers jours, horloge, température, design ergonomique, étui nylon avec clip



42.2003

HITRAX WALK Elektronischer Schrittzähler

zum Joggen, Walken oder Wandern, Entfernung (km/Meilen), Kalorienverbrauch

48 x 19 x 36 mm, 16 g, 1x LR44, EK-EL

HITRAX WALK electronic pedometer

step counter for jogging, walking or hiking, distance (km/miles), calorie consumption

HITRAX WALK pedomètre électronique

compteur des pas pour jogging, marche ou randonnée, distance (km/milles), dépense calorique



42.1004
Marschkompass
Metall, ölgefüllte Kapsel
58 x 25 x 77 mm, 98 g, EK-EL

Marching compass
metal, oil damped capsule

Boussole de marche
métal, capsule amortie par huile



42.1000 
Taschenkompass
schwarz
37 x 12 x 43 mm, 6 g, EK, 10 SB

Pocket compass
black

Boussole de poche
noire

 **42.1002**

Taschenkompass
achatgelagerte Kompassnadel, ölgefüllt
48 x 18 x 60 mm, 23 g, EK, 5 SB

Pocket compass
needle on agate, oil damped

Boussole de poche
aiguille de boussole sur agate, amortie par huile



38.2030

Stoppuhr

1/100 Sekunden, Zwischenzeit, Uhrzeit, Datumsanzeige mit Wochentag, Stundensignal, Alarm mit Snooze-Funktion, Umhängeband

< 23 std, 59 min, 59 sek

65 x 21 x 79 mm, 50 g, 1x LR44, EK-EL

Stop watch

1/100 seconds, split time, clock, date with weekday, hourly chime, alarm with snooze function, lanyard

Chronomètre

1/100 secondes, temps intermédiaire, heure, affichage de date avec jour de la semaine, signal de l'heure, alarme avec fonction snooze, cordon



38.2029

Stoppuhr

1/100 Sekunden, Zwischenzeit, Uhrzeit, Datumsanzeige mit Wochentag, Stundensignal, Alarm mit Snooze-Funktion, Umhängeband

< 23 std, 59 min, 59 sek

70 x 23 x 89 mm, 69 g, 1x LR44, EK-EL

Stop watch

1/100 seconds, split time, clock, date with weekday, hourly chime, alarm with snooze function, lanyard

Chronomètre

1/100 secondes, temps intermédiaire, heure, affichage de date avec jour de la semaine, signal de l'heure, alarme avec fonction snooze, cordon



38.1021

Mechanische Stoppuhr

Start/Stopp/Rückstellung mit Krone, Handaufzug, 13 Steine, Gehäuse Metall verchromt, Auflösung 1/10 Sekunde, inkl. Umhängekordel und Tasche

< 15 min

Ø 50 x 16 x 64 mm, 97 g, EK

Mechanical stopwatch

start/stop/reset by crown, wind-up mechanism, 13 jewels, chrome metal case, 1/10 second increments, including neck strap and bag

Cronomètre mécanique

départ/arrêt/remise à zéro par la couronne, remontage manuelle, 13 rubis, boîtier en métal chromé, au 1/10 de seconde, avec ruban à bandoulière et étui



38.1022

Mechanische Stoppuhr

Start/Stopp mit Krone, Rückstellung durch seitlichen Drücker, Zeitunterbrechung möglich, Handaufzug, 13 Steine, Gehäuse Metall verchromt, Auflösung 1/5 Sekunde, inkl. Umhängekordel und Tasche

< 30 min

Ø 50 x 17 x 64 mm, 98 g, EK

Mechanical stopwatch

start/stop by crown, lateral reset push button, time-out possible, wind-up mechanism, 13 jewels, chrome metal case, 1/5 second increments, including neck strap and bag

Cronomètre mécanique

départ/arrêt en marche par la couronne, remise à zéro par bouton latéral, interruption de temps possible, remontage manuelle, 13 rubis, boîtier en métal chromé, au 1/5 de seconde, avec ruban à bandoulière et étui



50.3000.04

Kofferwaage

mit LCD Anzeige, zur Gewichtskontrolle des Reisegepäcks, klein und handlich, ideal für unterwegs, Tara-Funktion, automatische Ausschaltfunktion, Hintergrundbeleuchtung, Auflösung: 10 g, grün/weiß

Max: < 40 kg, kg ↔ lb ↔ g ↔ oz
94 x 37 x 33 mm, 76 g, 1x CR2032, EK-EL

Luggage scale

with LCD display, to determine the weight of your luggage, very compact and lightweight design, ideal for travelling, tare function, automatic off function, resolution: 10 g, backlight, green/white

Pèse-valise

avec écran à LCD, pour contrôler le poids de vos bagages, petit et pratique, idéal en route, fonction de tare, fonction arrêt automatique, résolution: 10 g, éclairage de fond, vert/blanc



**TFA
DESIGN
PATENT**



50.3000.54

Kofferwaage

wie 50.3000.04, anthrazit/silber

94 x 37 x 33 mm, 76 g, 1x CR2032, EK-EL

Luggage scale

as 50.3000.04, anthracite/silver

Pèse-valise

comme 50.3000.04, anthracite/argenté



98.1102

Kofferwaage

wie 98.1106

Max: < 50 kg, kg ↔ lb

150 x 31 x 85 mm, 122 g, 1x CR2032, EK-EL

Luggage scale

as 98.1106

Pèse-valise

comme 98.1106



98.1106

Kofferwaage

mit LCD Anzeige, zur Gewichtskontrolle des Reisegepäcks, klein und handlich, ideal für unterwegs, ergonomischer Griff, automatische Ausschaltfunktion, Auflösung: 100 g

Max: < 55 kg
143 x 37 x 57 mm, 83 g, 1x CR2032, EK-EL

Luggage scale

with LCD display, to determine the weight of your luggage, very compact and lightweight design, ideal for travelling, ergonomically designed handle, automatic off function, resolution: 100 g

Pèse-valise

avec écran LCD, pour contrôler le poids de vos bagages, petit et pratique, idéal en route, poignée pratique, fonction arrêt automatique, résolution: 100 g



98.3033

SONNYBOY
Sonnenbrillen-Halter

fürs Auto, einfach an der Sonnenschutzblende einhängen, mit zusätzlichem Clip für Memos, Geld- und Parkscheine

☞ 53 x 48 x 64 mm, 24 g, SB

SONNYBOY sunglasses holder

for cars, simply attach to the sun visor, with additional clip for memos, bank notes and park tickets

SONNYBOY porte-lunettes de soleil

pour la voiture, simplement accrocher dans la visière parasoleil, avec clip additionnel pour memos, billets de banque et de stationnement



Nur für Deutschland | only for Germany | seulement pour l'Allemagne

GoPARK - Elektronische Parkscheibe

Erfüllt alle Bestimmungen der Straßenverkehrsordnung in Deutschland.

Zugelassen durch das Kraftfahrt-Bundesamt und TÜV NORD, typgeprüft durch CEcert.



98.1110.01

GOPARK Elektronische Parkscheibe

registriert immer die Ankunftszeit und stellt diese selbstständig und korrekt ein, sehr benutzerfreundlich und einfach einzustellen, automatische Umstellung Sommer- / Winterzeit, keine autorisierte Montage notwendig, schlichtes Design, schnelle Installation (dauert nur 30 Sekunden), keine Kabellösungen, lange Batterielaufzeit, rechtzeitiges Signal, bevor die Batterien leer sind, mit Selbstklebefolie

☞ Ø 97 x 28 mm, 79 g, ⚡ 2x 1,5V AAA, EK-EL



98.1113.01

GOPARK

Elektronische Parkscheibe

wie 98.1110.01, flaches Design

☞ Ø 110 x 13 mm, 76 g,

⚡ 2x CR 2450, EK-EL



95.2013

TFA-Thekendisplay

GOPARK Elektronische Parkscheibe

Inhalt 7 x 98.1110.01

☞ 285 x 165 x 415 mm, 1.500 g



Autothermometer

Car thermometer

Thermomètres de voiture

Seite | page 63 / 222 !



43.3000

Handlupe

mit eingearbeiteter Zusatzlinse,
Vergrößerung 2-fach und 4-fach

Ø 70 x 19 x 168 mm, 40 g, EK-EL

Handheld magnifier

with incorporated additional lens,
magnification 2 x and 4 x

Loupe à main

avec lentille supplémentaire intégrée,
agrandissement 2 x et 4 x



43.3001

Handlupe

mit eingearbeiteter Zusatzlinse,
Vergrößerung 2-fach und 4-fach

Ø 84 x 19 x 192 mm, 58 g, EK-EL

Handheld magnifier

with incorporated additional lens,
magnification 2 x and 4 x

Loupe à main

avec lentille supplémentaire intégrée,
agrandissement 2 x et 4 x



43.3002

Handlupe

mit eingearbeiteter Zusatzlinse,
Vergrößerung 2-fach und 4-fach

Ø 96 x 21 x 215 mm, 84 g, EK-EL

Handheld magnifier

with incorporated additional lens,
magnification 2 x and 4 x

Loupe à main

avec lentille supplémentaire intégrée,
agrandissement 2 x et 4 x



43.3009.01

Taschenlupe

Vergrößerung 3-fach, mit Einschubhülle und Schlüsselring

44 x 9 x 81 (115) mm, 25 g, KB

Pocket magnifier

magnification 3 x, with slide-in case and key ring

Loupe de poche

agrandissement 3 x, avec étui coulissant et porte-clés



43.3004

Handlupe

Vergrößerung 3-fach, mit Beleuchtung

Ø 66 x 31 x 172 mm, 31 g, 3x LR1130, EK-EL

Handheld magnifier

magnification 3 x, built-in light

Loupe à main

agrandissement 3 x, avec éclairage





43.3005

Taschenlupe

einklappbare Linse,
Vergrößerung 3-fach

**58 (101) x 15 x 61 (101) mm,
31 g, EK-EL**

Pocket magnifier

with foldable lens, magnification 3 x

Loupe de poche

avec loupe escamotable,
agrandissement 3 x



43.3006

Handlupe

klappbarer Griff für verschiedene Positionen, mit eingearbeiteter
Zusatzlinse, Vergrößerung 2-fach und 6-fach, mit Beleuchtung

**85 (64) x 18 x 123 (232) mm, 111 g,
2x 1,5V AAA, EK-EL**

Handheld magnifier

folding handle with different positions, with
incorporated additional lens, magnification
2x and 6x, with built-in light

Loupe à main

poignée repliable, réglable en différentes
positions, avec lentille supplémentaire intégrée,
agrandissement 2 x et 6 x, avec éclairage



43.3007

Handlupe

Vergrößerung 3-fach, Beleuchtung mit
Schiebemechanismus

**47 x 16 x 119 (135) mm, 45 g,
2x CR1220, EK-EL**

Handheld magnifier

magnification 3 x, built-in light
with slide mechanism

Loupe à main

agrandissement 3 x, éclairage
avec mécanisme coulissant



43.3008

Aufsetzlupe

Vergrößerung 10-fach

Ø 66 x 38 mm, 34 g, EK-EL

Desktop magnifying glass

magnification 10 x

Loupe à poser

agrandissement 10 x





43.2032

LUMATIC HEAD SUPER FOCUS LED-Stirnlampe

CREE LED, extrem helle Leuchtreichweite bis 200 m, Dauer- oder Blinklicht, Zoom für Streulicht oder Fokussierung, Leuchtwinkel verstellbar, spritzwassergeschützt

58 x 80 x 50 mm, 73 g, 3x 1,5V AAA, SB

LUMATIC HEAD SUPER FOCUS LED-headlight

CREE LED, super bright illumination range up to 200 m, permanent or blinking light, zoom for diffused or spot light, angle adjustment, splashproof

LUMATIC HEAD SUPER FOCUS lampe frontale LED

CREE LED, grande portée lumineuse jusqu'à 200 m, lumière permanente ou clignotante, zoom pour lumière diffusée ou focalisée, angle ajustable, protégé contre les éclaboussures

43.2029

LUMATIC EXTREME LED-Taschenlampe

CREE LED, extrem helle Leuchtreichweite bis 200 m, Zoom für Streulicht oder Fokussierung, robustes Aluminium-Gehäuse, spritzwassergeschützt, mit Trageschlaufe

Ø 30 x 123 mm, 101 g,

3x 1,5V AAA (optional) 2x CR123A, EK-EL

LUMATIC EXTREME LED-flashlight

CREE LED, super bright illumination range up to 200 m, zoom for diffused light or spot light, robust aluminium case, splashproof, with carrying strap

LUMATIC EXTREME lampe de poche LED

CREE LED, extrêmement claire, grande portée lumineuse jusqu'à 200 m, zoom pour une lumière diffusée ou focalisée, boîtier robuste en aluminium, protégé contre les éclaboussures, avec dragonne



43.2030

LUMATIC SPOT LED-Taschenlampe

3 Watt CREE LED, Leuchtreichweite bis 120 m, Zoom für Streulicht oder Fokussierung, robustes Aluminiumgehäuse, spritzwassergeschützt, mit Trageschlaufe und Nylon-Tasche

Ø 34 x 115 mm, 90 g, 3x 1,5V AAA, EK-EL

LUMATIC SPOT LED-flashlight

3 Watt CREE LED, illumination range up to 120 m, zoom for diffused light or spot light, robust aluminium case, splashproof, with carrying strap and nylon case

LUMATIC SPOT lampe de poche LED

3 Watt CREE LED, portée lumineuse jusqu'à 120 m, zoom pour lumière diffusée ou focalisée, boîtier robuste en aluminium, protégé contre les éclaboussures, avec dragonne et étui nylon



43.2034.02

LED Multi-Funktions-Sicherheitslampe

Nachtlicht mit Infrarot-Bewegungssensor (16 LEDs), Taschenlampe - immer griffbereit am richtigen Platz, sofort Licht ohne Anschalten (2 LEDs), automatisches Notlicht bei Stromausfall, komfortables Laden an der Steckdose (per Induktion), integrierter wieder aufladbarer Akku, Leuchtdauer ca. 6 - 7 Stunden

60 (63) x 28 (80) x 132 (134) mm, 118 g, Akku Li-Ion 500 mAH/3,7 V, EK-EL

LED multi-function safety lamp

night light with IR motion sensor (16 LEDs), flashlight - always at hand in the right place, at once light without turning on (2 LEDs), automatic emergency lighting during a power outage, comfortable charging at the socket (by induction), built-in rechargeable battery, light time about 6 - 7 hours

Lampe de sécurité à LED multifonctions

veilleuse avec détecteur de mouvement infrarouge à 16 LED, lampe de poche - toujours au bon endroit à portée de la main, luminosité immédiate sans mise en marche à 2 LED, éclairage de secours automatique lors d'une panne de courant, chargement sans problème par prise de courant (induction), batterie rechargeable intégré, durée de lumière environ 6 - 7 heures



43.2033

LUMATIC GUARD

LED Multi-Funktions-Sicherheitslampe

wie 43.2034.02, Nachtlicht mit Infrarot-Bewegungssensor (15 LEDs), Taschenlampe (5 LEDs)

50 (55) x 35 (100) x 153 (180) mm, 90 g,

Akku Li-Ion 250 mAH/3,7 V, EK-EL

LUMATIC GUARD LED multi-function safety lamp

as 43.2034.02, night light with IR motion sensor (15 LEDs), flashlight (5 LEDs)

LUMATIC GUARD

lampe de sécurité à LED multi-fonctions

comme 43.2034.02, veilleuse avec détecteur de mouvement infrarouge à 15 LED, lampe de poche à 5 LED

NEU
NEWCharged
by
USB **43.2035.02****SCHUHU LED NACHTLICHT EULE**

LED-Nachtlicht in Form einer kleinen Eule, ideal als dezentes Licht im Kinderzimmer, aus unempfindlichem Soft-Silikon, Aufladen per Micro-USB Kabel (inklusive), sicher und flexibel aufstellbar, einfach zu bedienen, Licht geht durch Kippen an und aus

☐ 80 x 69 x 83 mm, 89 g, Micro-USB Anschluss (Kabel inkl.),
Akku Li-Ion 500 mAh/3,7 V, EK-EL

SCHUHU LED nightlight owl

LED nightlight in the shape of a small owl, ideal as a subtle light source in the nursery, made of resistant soft silicone, charging via micro-USB cable (included), safe and flexible to install, easy to use, lamp turns on and off by tilting

SCHUHU veilleuse chouette LED

veilleuse LED en forme de petite chouette, source de lumière douce idéale pour la chambre de votre enfant, en silicone souple solide, chargement par câble micro-USB (compris), peut être installée de manière flexible et sûre, très simple d'utilisation, la lampe s'allume et s'éteint en l'inclinant

**Lichtbogen-Feuerzeuge**
Electric Arc lighters | Briquets à arc électrique**98.1122.01****Elektronisches Lichtbogen-Stabfeuerzeug**

wie 98.1119.01, mit flexiblem Hals, Lade-Status-Anzeige

21 x 19 x 225 mm, 47 g, Micro-USB Anschluss (Kabel inkl.), Akku Li-Ion 180 mAh/3,7 V, EK-EL

Electric Arc lighter stick

as 98.1119.01, with flexible neck, loading status indicator

Briquet tige électronique à arc électrique

comme 98.1119.01, avec bout flexible, indication de l'état de charge

NEU
NEWCharged
by
USB **98.1118.01****Elektronisches Lichtbogen-Stabfeuerzeug**

wie 98.1119.01, mit flexiblem Hals

26 x 18 x 219 mm, 57 g, Micro-USB Anschluss (Kabel inkl.), Akku Li-Ion 220 mAh/3,7 V, EK

Electric Arc lighter stick

as 98.1119.01, with flexible neck

Briquet tige électronique à arc électrique

comme 98.1119.01, avec bout flexible

NEU
NEWCharged
by
USB **98.1119.01****Elektronisches Lichtbogen-Stabfeuerzeug**

zum Anzünden von Kerzen, Gasherd, Grill-/Kaminanzünder etc., funktioniert elektrisch mit Lichtbogen, zündet bei Wind und Wetter, ohne offene Flamme, Aufladen per Micro-USB Kabel (inklusive), wirtschaftlich und umweltfreundlich, mit Sicherheitsabdeckung und automatischer Abschaltung, sicher und einfach zu bedienen

26 x 19 x 192 mm, 54 g, Micro-USB Anschluss (Kabel inkl.),
Akku Li-Ion 220 mAh/3,7 V, SB

Electric Arc lighter stick

to light candles, gas stovetops/ BBQs and fireplaces and much more, works with an electric arc, lights up in windy and wet conditions, no open flame, charging via micro-USB cable (included), economical and environmental friendly, with safety cover and automatic cut-off, safe and easy to use

Briquet tige électronique à arc électrique

pour allumer bougies, cuisinières à gaz, barbecues ou cheminées etc., fonctionne avec arc électrique incandescent, même par vent et mauvais temps, sans flamme nue, chargement par câble micro-USB (compris), économique et écologique, avec capuchon de protection et coupure de sécurité, sûr et facile à manipuler

NEU
NEWCharged
by
USB 



47.1008 
Regenmesser
neue, funktionale Form, Kunststoff, großer Durchmesser für genaueste Messergebnisse, sehr gute Ablesbarkeit auch bei geringen Regenmengen, abnehmbarer Deckel (vermindert Verdunstung), Halter zum Einstecken in den Boden oder zur Befestigung an einem Stab
Ø 122 x 305 mm, 227 g, EK-EL

Rain-gauge
new, functional design, plastic, large diameter for highly precise measurement results, very good readability also for small rainfall quantities, removable lid (against evaporation), holder for placing directly in the ground or for mounting to a post

Pluviomètre
nouvelle forme fonctionnelle, grand diamètre pour des mesures plus précises, excellente lisibilité même en cas de faible quantité de pluie, couvercle amovible (contre évaporation), support pour planter directement dans le sol ou pour fixer sur un piquet

**TFA
DESIGN
PATENT**



47.1001 
Regenmesser
Kunststoff, mit Halter und patentiertem Memory-Einstellung zum Festhalten von Niederschlagsmengen, ohne Stab
87 x 87 (116) x 205 mm, 118 g, EK-EL

Rain-gauge
plastic, with support and patented memory-revolving ring for measuring the quantity of precipitation, without rod

Pluviomètre
plastique, avec support et bague de mémoire tournante brevetée pour mesurer les précipitations, sans piquet



47.1000 
Regenmesser
Kunststoff, ohne Stab
81 x 128 x 203 mm, 112 g, EK-EL

Rain-gauge
plastic, without rod

Pluviomètre
plastique, sans piquet



47.1006 
Regenmesser
Kunststoff, mit Halter, ohne Stab
Ø 82 x 82 (116) x 202 mm, 110 g, SB

Rain-gauge
plastic, with support, without rod

Pluviomètre
plastique, avec support, sans piquet



47.1007 
Regenmesser
Kunststoff, mit grünem Stab, einteilig
135 x 75 x 760 mm, 113 g, SB

Rain-gauge
plastic, green rod, one-piece

Pluviomètre
plastique, vendu avec piquet, vert

47.1013 
Regenmesser
Kunststoff, mit Halter, ohne Stab
84 x 84 (112) x 245 mm, 140 g, SB

Rain-gauge
plastic, with support, without rod

Pluviomètre
plastique, avec support, sans piquet



47.1003 
Regenmesser
Edelstahl, Kunststoffeinsatz
Ø 117 x 300 mm, 722 g, EK

Rain-gauge
stainless steel, plastic lining

Pluviomètre
acier fin, cuvette en plastique



47.1004
Einsatz
für 47.1003
Ø 87 x 170 mm, 64 g, lose

Lining
für 47.1003

Cuvette
pour 47.1003



47.3005.01

DROP Funk-Regenmesser

kabellose Übertragung der Regenmenge (max. 100 m), Anzeige und grafische Darstellung der Regenmenge aktuell, der letzten Stunde, der letzten 24 Stunden, der letzten 7 Tage, des aktuellen Monats, des laufenden Jahres und gesamt, monatliche Historienfunktion der letzten 12 Monate, 24-Stunden-Regenalarm, Innentemperatur, Uhrzeit und Datum

T in: 0...+37°C (+32...+99°F),

R: 0...9999 mm (0...393.6 inches)

📶 T/R 30.3233.01, 🔋 2x 1,5 V AA

📏 90 x 30 (46) x 85 mm, 93 g, 🔋 2x 1,5 V AA, EK-EL

DROP wireless rain-gauge

wireless transmission of rainfall data (max. 100 m), indication and graph of the current rainfall amount, of the last hour, the last 24 hours, 7 days, month, year as well as the total amount of rainfall, monthly rainfall history of the last 12 months, rainfall alert (24 hours), indoor temperature, clock with date

DROP pluviomètre radio-piloté

transmission de la quantité de pluie sans câble (max.100 m) affichage et indication graphique de la quantité de pluie actuelle, pendant la dernière heure, pendant les dernières 24 heures, pendant les 7 derniers jours, pendant le dernier mois, la dernière année et de la quantité de pluie totale, fonction de mémoire des 12 derniers mois, alarme de pluie de 24 heures, température ambiante, date et heure



**TFA
DESIGN
PATENT**

47.3003

MONSUN Funk-Regenmesser

kabellose Übertragung der Außentemperatur und Regenmenge (max. 30 m) mit Temperaturtendenzanzeige, Anzeige der Regenmenge gesamt, der letzten Stunde, der letzten 24 Stunden und des letzten Regens unter Angabe von Zeit und Datum der Speicherung, grafische Darstellung und Vergangenheitswerte der letzten 7 Tage, Wochen und Monate, Regensensor mit Alarm, Anzeige der Innentemperatur, Max.-Min.-Funktion, einstellbarer Temperaturalarm, Uhr mit Datum

T in: -10...+50°C (+14...+122°F),

T out: -50...+70°C (-58...+158°F), **R:** 0...9999 mm

📶 T/R 30.3161, 🔋 2x 1,5 V AA

📏 94 x 25 (48) x 122 (130) mm, 114 g, 🔋 3x 1,5 V AA, EK-EL

MONSUN wireless rain-gauge

wireless transmission of outdoor temperature and rainfall quantity (max. 30 m) with temperature tendency, indication of total rainfall quantity, of the last hour, the last 24 hours and the last rain with time and date of recording, bar graph indication and history of the last 7 days, weeks and months, rain sensor with alarm, indication of indoor temperature, max.-min. function, adjustable temperature alarm, clock and date

MONSUN pluviomètre radio-piloté

transmission de la température extérieure et quantité de pluie sans câble (max. 30 m) avec tendance de la température, indication de la quantité de pluie totale, de la dernière heure, des dernières 24 heures et de la dernière pluie indiquant l'heure et date de la mémorisation, indication graphique et histoire des derniers 7 jours, semaines et mois, capteur de pluie avec alarme, indication de la température intérieure, fonction max.-min., alarme à unetempérature ajustable, horloge avec date



47.3004.01

RAINMAN Funk-Regenmesser

kabellose Übertragung der Außentemperatur und Regenmenge (868 MHz), Reichweite max. 100 m (Freifeld), Anzeige und grafische Darstellung der Regenmenge aktuell, gesamt, der letzten Stunde, der letzten 24 Stunden, der letzten 7 Tage und des letzten Monats, Historienfunktion der letzten 365 Tage, 24-Stunden-Regenalarm, Innentemperatur, Weckalarm mit Snoozefunktion, Uhrzeit und Datum

T in: -10...+60°C (+14...+140°F), **T out:** -40...+60°C (-40...+140°F),

R: 0...999,9 mm (0...99.99 inch)

📶 T 30.3225.10, 🔋 2x 1,5 V AA

📶 R 30.3226.10, 🔋 2x 1,5 V AA

📏 109 x 38 x 100 mm, 115 g, 🔋 2x 1,5 V AA, EK-EL

RAINMAN wireless rain-gauge

wireless transmission of outdoor temperature and rainfall amount (868 MHz), range up to 100 m (open field), indication and graph of the current rainfall amount, of the last hour, the last 24 hours, 7 days, month and the total amount of rainfall, rainfall history of the last 365 days, rainfall alert (24 hours), indoor temperature, time alarm with snooze function, clock with date

RAINMAN pluviomètre radio-piloté

transmission de la température extérieure et de la quantité de pluie sans câble (868 MHz), rayon d'action (champ libre): env. 100 mètres, affichage et indication graphique de la quantité de pluie actuelle, de pluie totale, de pluie pendant la dernière heure, pendant les dernières 24 heures, pendant les derniers 7 jours et mois, fonction de mémoire des 365 derniers jours, alarme de la pluie de 24 heures, température ambiante, réveil avec fonction de répétition snooze, date et heure



**TFA
DESIGN
PATENT**



Teich-/Poolthermometer

Thermometers for pond and pool | Thermomètres pour bassin et piscine



30.3066.01

MARBELLA Funk-Poolthermometer

für Schwimmbad und Teich, kabellose Übertragung der Wassertemperatur über Poolsender (868 MHz, max. 100 m), Messtiefe 110 mm, Anzeige der Innentemperatur und Luftfeuchtigkeit, Höchst- und Tiefstwerte mit manueller oder automatischer Rückstellung, Funkuhr, bis zu 2 Thermo-Hygro-Sender anschließbar (optional erhältlich)

T in: 0...+50°C (+32...+122°F), **T Pool:** 0...+60°C (+32...+140°F), **H in:** 10...99%

■ T Pool 30.3238.06, ☞ 2x 1,5 V AA

■ T/ H 30.3239.02 (max. 2) optional

☝ 90 x 30 (50) x 85 mm, 98 g, ☞ 2x 1,5 V AA, EK-EL

MARBELLA wireless pool thermometer

for pool and pond, transmission of water temperature via pool transmitter (868 MHz, max. 100 m), measuring depth 110 mm, indication of indoor temperature and humidity, maximum and minimum values with manual or auto-reset, radio-controlled clock, expandable up to 2 temperature/humidity transmitters (optional)

MARBELLA thermomètre de piscine radio-piloté

pour piscine et bassin, transmission de la température de l'eau par émetteur de la piscine (868 MHz, max. 100 m), profondeur de mesure 110 mm, indication de la température et humidité intérieure, valeurs maximales et minimales avec réactualisation manuelle ou automatique, horloge radio-pilotée, peut être complété jusqu'à 2 émetteurs pour température/humidité (en option)



NEU
NEW

TFA
DESIGN
PATENT

30.3067.10

PALMA Funk-Poolthermometer

für Schwimmbad und Teich, kabellose Übertragung der Wassertemperatur über bis zu 3 Poolsender (max. 60 m), Messtiefe 120 mm, Anzeige der Innentemperatur, Max.-Min.-Funktion

T in: -10...+60°C (+14... +140°F), **T Pool:** -20...+60°C (-4... +140°F)

■ T Pool 30.3240.10, ☞ 2x 1,5 V AAA

☝ 70 x 23 (56) x 98 mm, 65 g, ☞ 2x 1,5 V AAA, EK-EL

PALMA wireless pool thermometer

for pool and pond, transmission of water temperature via up to 3 pool transmitters (max. 60 m), measuring depth 120 mm, indication of indoor temperature, max.-min.-function

PALMA thermomètre de piscine radio-piloté

pour piscine et bassin, transmission de la température de l'eau sans câble avec jusqu'à 3 émetteurs de piscine (max. 60 m), profondeur de mesure 120 mm, indication de la température intérieure, fonction max.-min.



NEU
NEW

30.3056.10

VENICE Funk-Poolthermometer

für Schwimmbad und Teich, kabellose Übertragung der Wassertemperatur über Poolsender (max. 50 m), einstellbarer Temperaturalarm, Anzeige der Innentemperatur und Luftfeuchtigkeit, Max.-Min.-Funktion, Poolsensor mit 180 mm Messtiefe und Solarpanel, Funkuhr mit Alarm und Datum, bis zu 7 Thermo-Hygro-Sender anschließbar (optional erhältlich)

T in: 0...+60°C, **T Pool:** -40...+60°C (-40...+140°F), **H in:** 20...99%

■ T Pool 30.3216.20, ☞ 4x 1,5 V AAA

■ T/ H 30.3208.02 (max. 7) optional

☝ 116 x 24 (65) x 126 mm, 160 g, ☞ 4x 1,5 V AAA, EK-EL

VENICE wireless pool thermometer

for pool and pond, transmission of water temperature via pool transmitter (max. 50 m), adjustable temperature alarm, indication of indoor temperature and humidity, max.- min.-function, probe with 180 mm measuring depth and solar panel, radio-controlled clock with alarm and date, expandable up to 7 temperature/humidity transmitters (optional)

VENICE thermomètre de piscine radio-piloté

pour piscines et bassins, transmission de la température de l'eau par l'émetteur de piscine (max. 50 m), alarme à une température ajustable, indication de la température et de l'humidité intérieure, fonction max.-min., capteur avec 180 mm de profondeur de mesure et panneau solaire, horloge radio-pilotée avec alarme et date, peut être complété jusqu'à 7 émetteurs pour température/humidité (en option)



TFA
DESIGN
PATENT

30.3053.IT

MALIBU Funk-Poolthermometer

für Schwimmbad und Teich, kabellose Übertragung der Wassertemperatur über Poolsender und der Außentemperatur über Sender (max. 100 m), Anzeige der Innentemperatur und Luftfeuchtigkeit, Max.-Min.-Funktion, Taupunkt, Poolsensor mit 100 mm Messtiefe, Funkuhr

T in: -10...+60°C (+14...+140°F), **T out:** -40...+60°C (-40...+140°F), **H in:** 20...95%

T Pool: 0...+60°C (+32...+140°F),

■ T Pool 30.3199.IT, ☞ 2x 1,5 V AA,

■ T 30.3182.IT, ☞ 2x 1,5 V AAA,

☝ 95 x 21 (60) x 158 mm, 121 g, ☞ 2x 1,5 V AAA, EK-EL

MALIBU wireless pool thermometer

for pool and pond, transmission of water temperature via pool transmitter and outdoor temperature via outdoor transmitter (max. 100 m), indication of indoor temperature and humidity, max.-min.-function, dew point, probe with 100 mm measuring depth, radio-controlled clock

MALIBU thermomètre de piscine radio-piloté

pour piscines et bassins, transmission de la température de l'eau par l'émetteur de piscine, de la température extérieure avec émetteur (max. 100 m), indication de la température et de l'humidité intérieure, fonction max.-min., points de rosés, capteur avec 100 mm de profondeur de mesure, horloge radio-pilotée



TFA
DESIGN
PATENT

IT+
100 m
868MHz





SOLAR
SOLAIRE



TFA
DESIGN
PATENT

30.1041

Digitales Solar-Poolthermometer

solarbetrieben, bequemes Ablesen der Wassertemperatur, Max.-Min.-Funktion, mit Befestigungsleine

T Pool: -20...+50°C (-4...+122°F)

Ø 80 x 90 x 131 mm, 60 g, Back-Up 1x LR44, SB

Digital solar pool thermometer

solar powered, easy reading of the water temperature, max.-min.-function, with fastening rope

Thermomètre de piscine solaire digital

alimentation solaire, lecture simple de la température de l'eau, fonction max.-min., avec corde de fixation



40.2004

Pool- und Teichthermometer

Kunststoff, mit Befestigungsleine 530 mm

T: -15...+50°C

Ø 24 x 160 mm, 32 g, 10 SB

Pool and pond thermometer

plastic, with fastening rope 530 mm

Thermomètre de piscine et bassin

plastique, avec corde de fixation 530 mm



TFA
DESIGN
PATENT



40.2005

Poolthermometer

Edelstahl rostfrei, mit Weichschaum-Schwimmkörper und Befestigungsleine

T: -10...+50°C

Ø 110 x 138 mm, 93 g, EK

Pool thermometer

stainless steel, with flexible foam floating body and fastening rope

Thermomètre de piscine

acier inoxydable, avec corps flotteur en mousse souple et corde de fixation

40.2003

NEPTUN Poolthermometer

Kunststoff, Schwimmkörper Weichschaum, blau/weiß, besonders gut ablesbare „Optima-Kapillare“, mit Befestigungsleine

T: 0...+45°C

Ø 125 x 385 mm, 316 g, EK-EL

NEPTUN pool thermometer

plastic, floating body flexible foam, blue/white, well readable "Optima"-capillary, with fastening rope

NEPTUN thermomètre de piscine

plastique, corps flotteur mousse souple, bleu/blanc, tube «Optima» bien lisible, avec corde de fixation



TFA
DESIGN
PATENT

40.2007

POOLWATCH Poolthermometer

Kunststoff, mit Schwimmkörper und Befestigungsleine

T: -5...+45°C

Ø 200 x 350 mm, 313 g, EK-EL

POOLWATCH pool thermometer

plastic, with floating body and fastening rope

POOLWATCH thermomètre de piscine

plastique, avec corps flotteur et corde de fixation



Gartenthermometer

Garden thermometers | Thermomètres de jardin

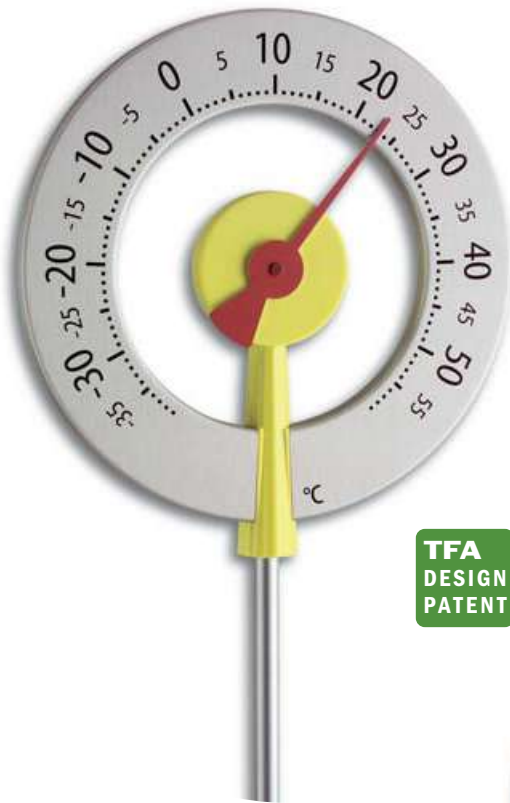

**TFA
DESIGN
PATENT**

12.2055.07

LOLLIPOP Design-Gartenthermometer
außergewöhnliches, patentiertes Design, mit POWER COIL Bimetall-Feder, Skala und Stab (teilbar) aus Aluminium eloxiert, wetterfest, zum Einstecken in den Boden, gelb mit rotem Zeiger

Ø 240 x 55 x 950 mm, 425 g, EK

LOLLIPOP design garden thermometer
extraordinary patented design, with bimetallic POWER COIL, scale and rod (separable) in eloxed aluminium, weather resistant, for putting into the ground, yellow with red pointer

LOLLIPOP thermomètre de jardin design
design exceptionnel breveté, avec ressort bimétal POWER COIL, échelle et bâton (séparable) en aluminium anodisé, résistant aux intempéries, à planter dans le sol, jaune avec aiguille rouge



12.2055.10

LOLLIPOP Design-Gartenthermometer
wie 12.2055.07, anthrazit mit schwarzem Zeiger

Ø 240 x 55 x 950 mm, 425 g, EK

LOLLIPOP design garden thermometer
as 12.2055.07, anthracite with black pointer

LOLLIPOP thermomètre de jardin design
comme 12.2055.07, anthracite avec aiguille noire



19.1006

Erdbodenthermometer
Kunststoff, grün

29 x 22 x 322 mm, 63 g, 5 SB

Thermometer for soil
plastic, green

Thermomètre de sol
plastique, vert

48.1000

Garten-Kombitester
für Feuchte, Licht- und pH-Werte
52 x 38 x 300 mm, 63 g, SB

Garden-combitester
for humidity, light and pH-values

Combitester de jardin
pour mesurer l'humidité, la lumière
et les valeurs pH



45.2000

Thermo-Hygrometer

Haar-Synthetik, Gehäuse mit Messingring, zur Klimakontrolle im Gewächshaus und Wintergarten

Ø 102 x 35 x 113 mm, 65 g, EK, 5 SB

Thermo-hygrometer
hair-synthetic, case with brass ring, to check the climate of greenhouse and conservatory

Thermo-hygromètre
à cheveu synthétique, boîtier avec anneau en laiton, pour contrôler le climat de la serre et jardin d'hiver



19.2008

Kompostthermometer
Edelstahl

T: -10...+90°C

Ø 51 x 410 mm, 46 g, 5 SB

Thermometer for compost
stainless steel

Thermomètre pour compost
acier fin



30.2024.06

ORION Digitales Design Gartenthermometer

außergewöhnliches, patentiertes Design, großes digitales Display mit 3 verschiedenen Anzeigen: 1. aktuelle Temperatur, 2. aktuelle Temperatur und Uhrzeit im Wechsel, 3. aktuelle Temperatur, Tageshöchst- und Tiefstwerte und Uhrzeit im Wechsel, Maxima-Minima-Werte mit automatischer Rückstellung, Stab (teilbar) aus Aluminium, wetterfest, zum Einstecken in den Boden, eisblau

T: -25...+70°C (-13...+158°F)

230 x 100 x 800 mm, 639 g, 2x 1,5 V AA, EK-EL

ORION digital design garden thermometer

extraordinary patented design, large digital display with 3 different modes: 1. current temperature, 2. current temperature and clock in sequence, 3. current, highest and lowest temperature and time in sequence, auto reset of maximum and minimum values, rod (separable) in aluminium, weather resistant, for putting into the ground, ice blue

ORION thermomètre de jardin design digital

design exceptionnel breveté, grand écran avec 3 modes différents: 1. température actuelle, 2. température actuelle et temps réciproquement, 3. température actuelle, maximale et minimale et temps réciproquement, réactualisation automatique des valeurs maximales et minimales, bâton (séable) en aluminium, résistant aux intempéries, à planter dans le sol, bleu glace



**TFA
DESIGN
PATENT**



30.2026

AVENUE Digitales Gartenthermometer

wie 30.2024.06, mit Solarbeleuchtung über Lichtsensor und Zeitschaltautomatik, silber

T: -25...+70°C (-13...+158°F)

175 x 38 x 1145 mm, 592 g, Akku 1x 1,2V AA, 1x 1,5 V AA, EK-EL

AVENUE digital garden thermometer

as 30.2024.06, with solar lighting via light sensor and time switch, silver

AVENUE thermomètre de jardin digital

comme 30.2024.06, à éclairage solaire avec capteur de lumière et minuterie, argenté

**SOLAR
SOLAIRE**

**TFA
DESIGN
PATENT**



98.3039

TFA-Display Gartenthermometer

für Gartenthermometer mit Erdspieß

795 x 420 x 375 mm, 7800 g

Display garden thermometers

for garden thermometers with ground spike

Presentoir pour thermomètres de jardin

pour thermomètres de jardin à planter dans le sol



30.2030.54

AVENUE PLUS

Digitales Gartenthermometer

wie 30.2026, mit Funkuhr

T: -25...+70°C (-13...+158°F)

175 x 38 x 1145 mm, 592 g,

Akku 1x 1,2V AA, 1x 1,5 V AA, EK-EL

AVENUE PLUS

digital garden thermometer

as 30.2026, with radio controlled clock

AVENUE PLUS

thermomètre de jardin digital

comme 30.2026, avec horloge radio pilotée





Gartenthermometer

Garden thermometers | Thermomètres de jardin

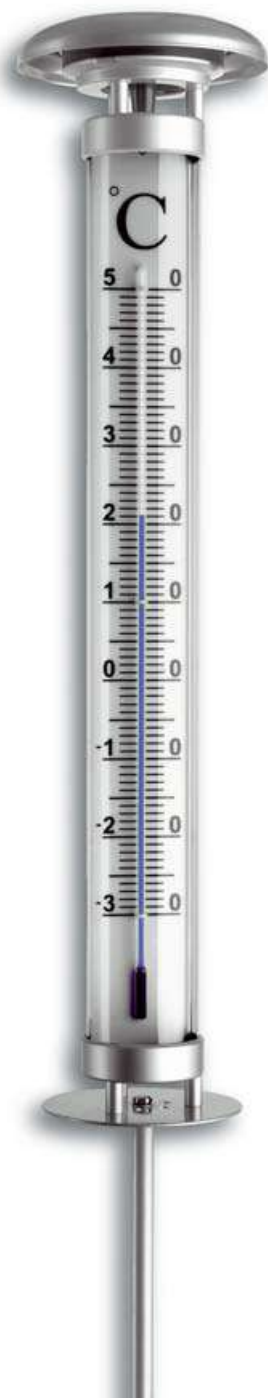

12.2005

CENTRAL PARK Design-Gartenthermometer
Aluminium eloxiert, wetterfest, zum Einstecken in den Boden (mit 2 Edelstahlstäben) oder an die Wand hängen

60 x 23 x 1375 mm, 1102 g, EK-EL

CENTRAL PARK design garden thermometer
eloxed aluminium, weather resistant, for putting into the ground (with 2 rods of stainless steel) or for wall mounting

CENTRAL PARK thermomètre de jardin design
aluminium anodisé, résistant aux intempéries, à planter dans le sol (avec 2 bâtons en acier fin) ou à fixer au mur

12.2057.54

SOLINO Gartenthermometer

mit Solarbeleuchtung, Plexiglas-Rohr, Metallteile lackiert, automatisches Einschalten bei Dunkelheit, zum Einstecken in den Boden, wetterfest

Ø 138 x 1090 mm, 645 g,

Akku 1x 1,2V AAA, EK

SOLINO garden thermometer

with solar lighting, plexiglass tube, metal parts lacquered, light turns on automatically when dark, for putting into the ground, weather resistant

SOLINO thermomètre de jardin

à éclairage solaire, tube en plexiglas, parties en métal laquées, allumage automatique à la tombée de la nuit, avec bâton à planter dans le sol, résistant aux intempéries

12.2038

GULLIVER Design-Gartenthermometer

mit Fahne, Aluminium eloxiert, Fahne Metall rot lackiert, Kunststoffkugeln blau, wetterfest, zum Einstecken in den Boden

Ø 70 x 170 x 1215 mm, 1235 g, EK

GULLIVER design garden thermometer

with flag, eloxed aluminium, flag red varnished metal, blue plastic balls, weather resistant, for putting into the ground

GULLIVER thermomètre de jardin design

avec drapeau, aluminium anodisé, drapeau métal laqué en rouge, boules en plastique bleues, résistant aux intempéries, à planter dans le sol

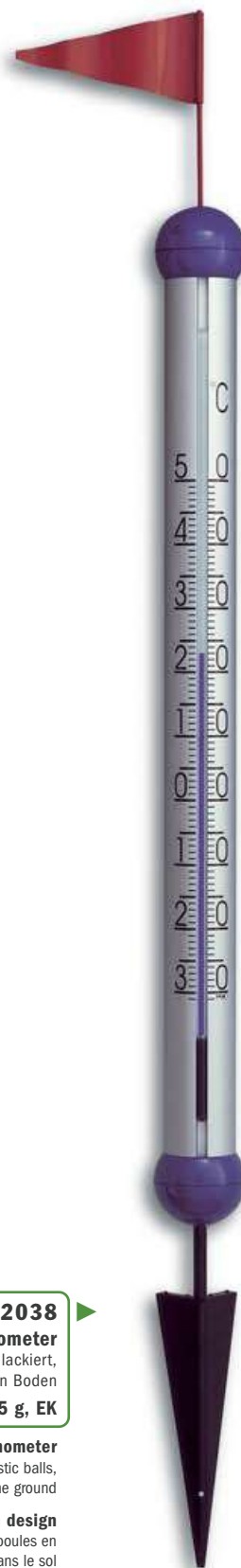

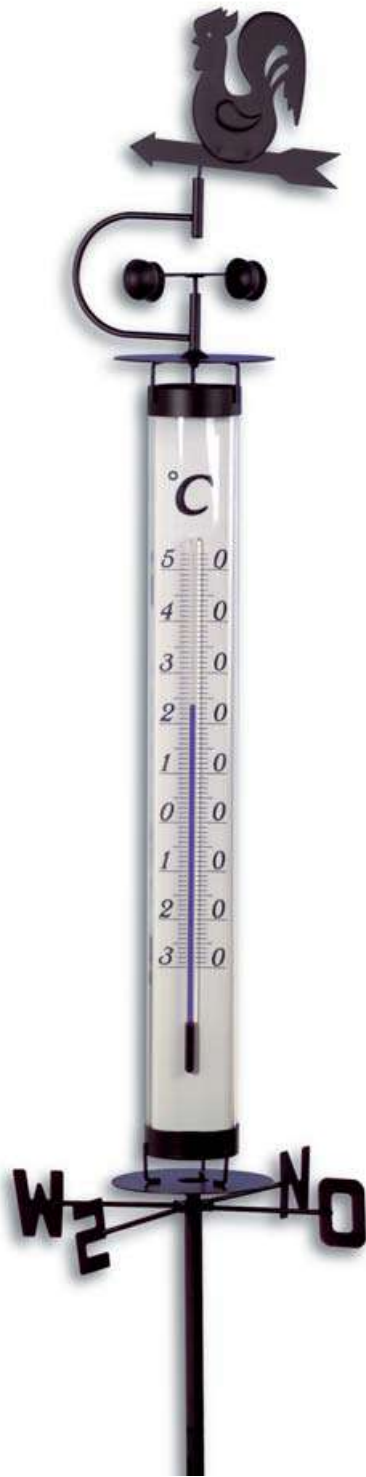

12.2035

Gartenthermometer

mit Wetterhahn und Windrad, Metall, Kunststoffrohr, wetterfest, schwarz, zum Einstecken in den Boden

276 x 272 x 1380 mm, 910 g, EK

Garden thermometer

with weathercock and windmill, metal, plastic tube, weather resistant, black, for putting into the ground

Thermomètre de jardin

avec girouette et éolienne, métal, tube en plastique, résistant aux intempéries, noir, à planter dans le sol

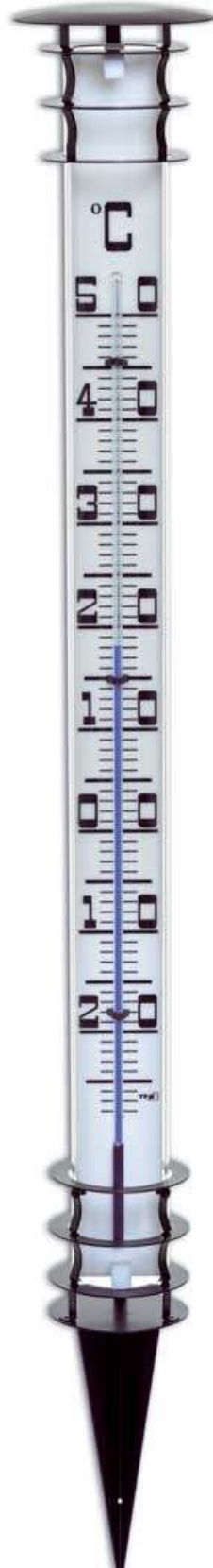

 **12.2002**

JUMBO Gartenthermometer

Plexiglas-Rohr, Metallteile verzinkt und schwarz lackiert, wetterfest, zum Einstecken in den Boden

Ø 136 x 1150 mm, 1375 g, EK

JUMBO garden thermometer
plexiglass tube, metal parts zinc plated and black lacquered, weather resistant, for putting into the ground

JUMBO thermomètre de jardin
tube en plexiglas, parties en métal zingué et laqués en noir, résistant aux intempéries, à planter dans le sol



60.3011

NOSTALGIE Wanduhr und Thermometer

für innen und außen, Gehäuse und Halter aus Metall im Antik-Look, drehbar, wetterfest, ein dekorativer Blickfang für Haus, Balkon und Terrasse

T: -50...+50 °C

☞ 270 x 95 x 295 mm, 1478 g, ☞ 1x 1,5 V AA, EK-EL

NOSTALGIA wall clock and thermometer

for indoor and outdoor use, housing and support in metal antique look, rotatable, weather resistant, a decorative eye-catcher for home, balcony and terrace

NOSTALGIE horloge murale et thermomètre

pour l'intérieur et l'extérieur, boîtier et support en métal antique, tournant, résistant aux intempéries, un élément décoratif pour la maison, le balcon ou la terrasse



Fensterthermometer

Window thermometers | Thermomètres de fenêtre



**TFA
DESIGN
PATENT**

30.1025

VISION Digitales Fensterthermometer

mit großem Display, zum Ablesen der Außentemperatur, Maxima- und Minima-werte mit automatischer Rückstellung, wetterfest, mit Selbstklebefolie

T out: -25...+70°C,

☞ 97 x 22 x 105 mm, 105 g, ☞ 1x 1,5V AAA, EK-EL, 5 SB

VISION digital window thermometer

with large display, for outdoor temperature, maximum and minimum values with auto reset, weather resistant, with adhesive foil

VISION thermomètre de fenêtre digital

avec grand affichage, pour température extérieure, valeurs maximales et minimales avec réactualisation automatique, résistant aux intempéries, avec adhésif

**TFA
DESIGN
PATENT**

30.5020

VISION

Digitales Fenster-Thermo-Hygrometer

wie 30.1025, mit Luftfeuchtigkeit

T out: -25...+70°C, H out: 30...80%

☞ 97 x 22 x 105 mm, 105 g, ☞ 1x 1,5V AAA, EK-EL

VISION digital window thermo-hygrometer

as 30.1025, with humidity

VISION thermo-hygromètre de fenêtre digital

comme 30.1025, avec humidité



**SOLAR
SOLAIRE**

**TFA
DESIGN
PATENT**

30.1035

VISION SOLAR

Digitales Fensterthermometer

mit großem Display, Solarbeleuchtung über Lichtsensor und Zeitschaltautomatik, zum Ablesen der Außentemperatur, Maxima- und Minima-werte mit automatischer Rückstellung, Uhrzeit, wetterfest, mit Selbstklebefolie

T out: -25...+70°C (-13...+158°F),

☞ 122 x 28 x 131 mm, 143 g, ☞ 1x 1,5V AAA + Akku 1,2V AAA, EK-EL

VISION SOLAR digital window thermometer

with large display, solar lighting via light sensor and time switch, for outdoor temperature, maximum and minimum values with auto reset, time, weather resistant, with adhesive foil

VISION SOLAR thermomètre de fenêtre digital

avec grand affichage, à éclairage solaire par capteur de lumière et minuterie, pour température extérieure, valeurs maximales et minimales avec réactualisation automatique, horloge, résistant aux intempéries, avec adhésif





30.1026

POCO Digitales Fensterthermometer

mit großem Display, zum Ablesen der Außentemperatur, Temperaturtendenz, Maxima- und Minimaxwerte mit automatischer Rückstellung, wetterfest, mit Saugnäpfen und Selbstklebefolie

T out: -25...+70°C,

☞ 67 x 22 x 67 mm, 29 g, 🔋 1x CR2032, EK-EL, 5 SB

POCO digital window thermometer

with large display, for outdoor temperature, temperature tendency, maximum and minimum values with auto reset, weather resistant, with suckers and adhesive foil

POCO thermomètre de fenêtre digital

avec grand affichage, pour température extérieure, tendancede la température, valeurs maximales et minimales avec réactualisation automatique, résistant aux intempéries, avec ventouses et adhésif

TFA
DESIGN
PATENT

30.1030

Vista Digitales Fenster- oder Innenthermometer

als Fensterthermometer zum Ablesen der Außentemperatur, als Innenthermometer überall einsetzbar zum Messen der Raumtemperatur, Maxima- und Minimaxwerte mit automatischer Rückstellung, wetterfest, mit Selbstklebefolie

T in: 0...+40°C, T out: -20...+50°C,

☞ 40 x 16 x 90 mm, 42 g, 🔋 1x 1,5V LR44, EK-EL

VISTA digital window or indoor thermometer

as window thermometer for outdoor temperature, as indoor thermometer universal use for measuring room temperature, maximum and minimum values with auto reset, weather resistant, with adhesive foil

VISTA thermomètre de fenêtre ou d'intérieur digital

comme thermomètre de fenêtre pour température extérieure, comme thermomètre intérieur usage universelle pour mesurer la température intérieure, valeurs maximales et minimales avec réactualisation automatique, résistant aux intempéries, avec adhésive



ideal für Werbeaufdruck
ideal for advertising print
idéal pour l'impression
publicitaire



14.6018

GECKO Fensterthermometer

mit Saugnäpfen, zum Ablesen der Außentemperatur, Kunststoff

☞ 71 x 12 x 220 mm, 56 g, EK-EL

GECKO window thermometer

with suckers, for outdoor temperature, plastic

GECKO thermomètre de fenêtre

avec ventouses, pour température extérieure, plastique

14.6015

ORBIS Fensterthermometer

mit Bogen, Edelstahl/Kunststoff, silber, mit Befestigungsmaterial

☞ 103 x 26 x 235 mm, 82 g, EK, 5 SB

ORBIS window thermometer

with arch, stainless steel/plastic, silver, with fixing material

ORBIS thermomètre de fenêtre

en arc, acier fin/plastique, argenté, avec matériel pour l'assemblage



14.6000.01

Fensterthermometer

Kunststoff, Halter Metall, mit Befestigungsmaterial, schwarz, drehbar

☞ 35 x 72 x 195 mm, 47 g, EK-EL

Window thermometer

plastic, metal support, with fixing material, black, rotatable

Thermomètre de fenêtre

plastique, support de métal, avec matériel pour l'assemblage, noir, rotatif



TFA
DESIGN
PATENT



Fensterthermometer

Window thermometers | Thermomètres de fenêtre



**TFA
DESIGN
PATENT**

14.6019

Fensterthermometer

Kunststoff, selbstklebend

☞ 144 x 26 x 78 mm, 24 g, EK, 10 SB

Window thermometer

plastic, self-adhesive

Thermomètre de fenêtre

plastique, auto-adhésif

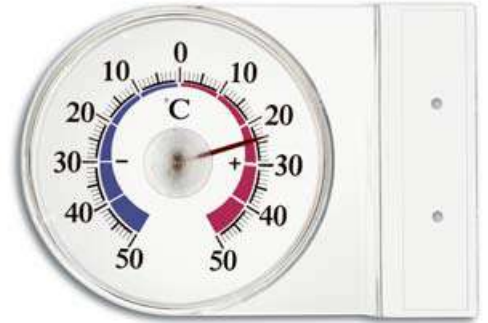

14.6003

Fensterthermometer

Kunststoff, Skala drehbar, mit Befestigungsmaterial

☞ 101 x 24 x 70 mm, 28 g, EK, 10 SB

Window thermometer

plastic, rotary scale, with fixing material

Thermomètre de fenêtre

plastique, échelle pivotante, avec matériel pour l'assemblage

14.6001

Fensterthermometer

Kunststoff, selbstklebend

☞ 74 x 17 x 74 mm, 28 g, EK, 10 SB

Window thermometer

plastic, self-adhesive

Thermomètre de fenêtre

plastique, auto-adhésif



14.6007

Fensterthermometer

Kunststoff, drehbar

☞ 22 (70) x 27 x 200 mm, 26 g, 10 KA, 10 SB

Window thermometer

plastic, rotatable

Thermomètre de fenêtre

plastique, pivotant

14.5000

Fensterthermometer

Halter Metall, drehbar

☞ 23 (75) x 32 x 200 mm, 42 g, 10 KA, 10 SB

Window thermometer

metal support, rotatable

Thermomètre de fenêtre

support en métal, pivotant



14.6013

Fensterthermometer

Kunststoff, selbstklebend

☞ 24 (81) x 9 (11) x 138 mm, 17 g, EK, 10 SB

Window thermometer

plastic, self-adhesive

Thermomètre de fenêtre

plastique, auto-adhésif





◀ **14.5003**
Fensterthermometer
wie 14.5001, Längsschliff
☞ Ø 75 x 28 x 126 mm, 51 g, 10 SB

Window thermometer
as 14.5001, longitudinal grinding

Thermomètre de fenêtre
comme 14.5001, surface profilée longitudinale

▼ **14.5001** 
Fensterthermometer
Edelstahl, Rundschliff, mit Befestigungsmaterial
☞ Ø 68 x 46 x 113 mm, 30 g, EK, 10 SB

Window thermometer
stainless steel, circular grinding, with fixing material

Thermomètre de fenêtre
acier fin, surface profilée cylindrique, avec matériel pour l'assemblage

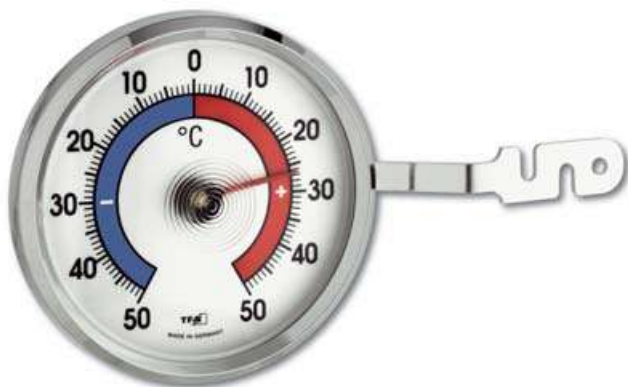
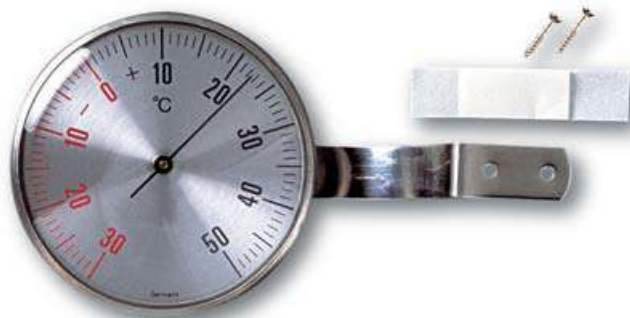

▶ **14.6005.54** 
Fensterthermometer
wie 14.6004, Ring verchromt, Aluminiumhalter
☞ Ø 72 x 21 x 124 mm, 22 g, EK, 10 SB

Window thermometer
as 14.6004, chromed ring, aluminium support

Thermomètre de fenêtre
comme 14.6004, anneau chromé, support en aluminium

 **14.6006** ▶
Fensterthermometer
wie 14.6004, selbstklebend
☞ Ø 72 x 21 x 126 mm, 21 g, EK, 10 SB

Window thermometer
as 14.6004, self-adhesive

Thermomètre de fenêtre
comme 14.6004, auto-adhésif

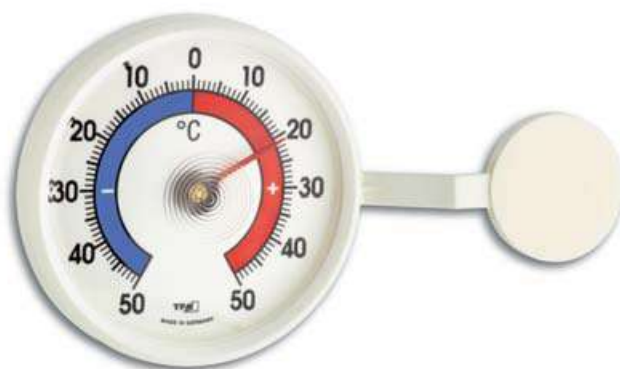

▶ **14.6004** 
Fensterthermometer
Kunststoff
☞ Ø 72 x 21 x 124 mm, 19 g, EK, 10 SB

Window thermometer
plastic

Thermomètre de fenêtre
plastique



Fensterthermometer

Window thermometers | Thermomètres de fenêtre



**TFA
DESIGN
PATENT**

14.6020

THERMO DISC Fensterthermometer
mit Saugnapf, zum Ablesen der Außentemperatur,
Kunststoff, mit Befestigungsmaterial

☞ Ø 153 x 28 x 195 mm, 45 g, 10 SB

THERMO DISC window thermometer
with sucker, for outdoor temperature, plastic, with fixing material

THERMO DISC thermomètre de fenêtre
avec ventouse, pour température extérieure, plastique, avec
matériel pour l'assemblage



14.6009.30

TWATCHER Fensterthermometer
mit Saugnapf, zum Ablesen der Außentemperatur, Kunststoff

☞ Ø 80 x 27 mm, 29 g, EK, 5 SB

TWATCHER window thermometer
with sucker, for outdoor temperature, plastic

TWATCHER thermomètre de fenêtre
avec ventouse, pour température extérieure, plastique

**TFA
DESIGN
PATENT**

14.6014

Twatcher XL Fensterthermometer
mit Saugnapf, zum Ablesen der Außentemperatur, Kunststoff

☞ Ø 128 x 27 mm, 42 g, EK, 5 SB

TWATCHER XL window thermometer
with sucker, for outdoor temperature, plastic

TWATCHER XL thermomètre de fenêtre
avec ventouse, pour température extérieure, plastique

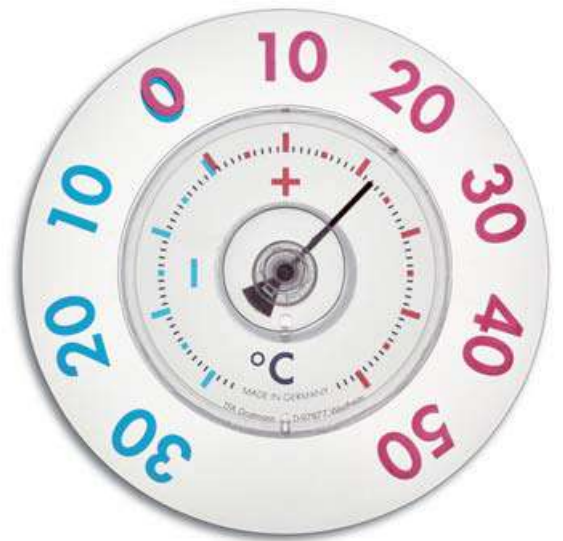

14.6016.20

PINGUIN Fensterthermometer
mit Saugnapfen, zum Ablesen der Außentemperatur, Kunststoff

☞ Ø 160 x 13 mm, 51 g, EK

PINGUIN window thermometer
with suckers, for outdoor temperature, plastic

PINGUIN thermomètre de fenêtre
avec ventouses, pour température extérieure, plastique

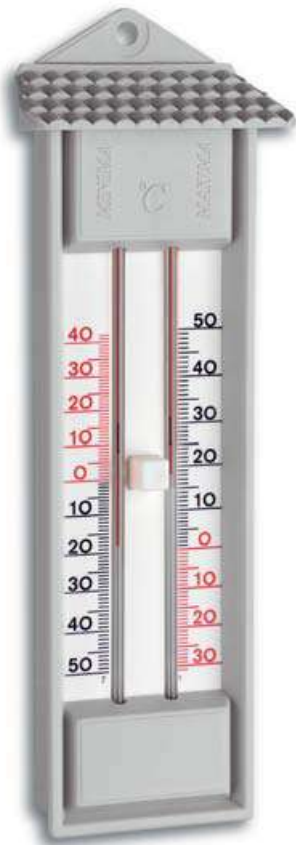

10.3014.14

Maxima-Minima-Thermometer
 Kunststoff, grau, mit Drucktaste, quecksilberfrei
 ☞ 80 x 32 x 232 mm, 90 g, EK, 5 SB

Maxima-minima-thermometer
 plastic, grey, with push-button, mercury-free

Thermomètre maxima-minima
 plastique, gris, avec touche à pression, sans mercure

ohne Quecksilber – patentiert
without mercury – patented
sans mercure – breveté

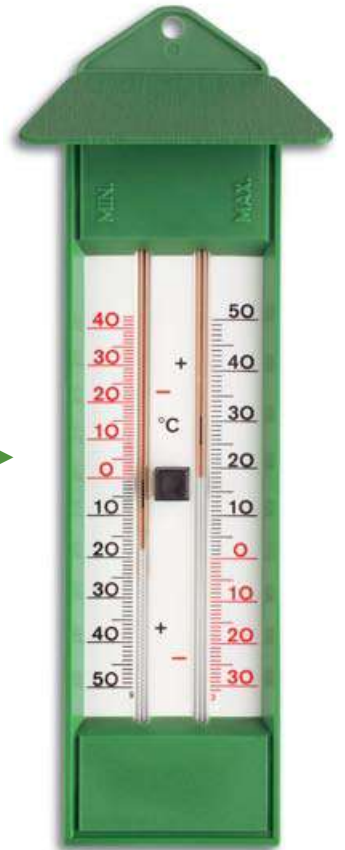

10.3015.04

Maxima-Minima-Thermometer
 Kunststoff, grün, mit Drucktaste, quecksilberfrei
 ☞ 85 x 45 x 232 mm, 88 g, EK, 5 SB

Maxima-minima-thermometer
 plastic, green, with push button, mercury-free

Thermomètre maxima-minima
 plastique, vert, avec touche à pression, sans mercure

10.3014.02

Maxima-Minima-Thermometer
 wie 10.3014.14, weiß

☞ 80 x 32 x 232 mm, 90 g, EK, 5 SB

Maxima-minima-thermometer
 as 10.3014.14, white

Thermomètre maxima-minima
 comme 10.3014.14, blanc

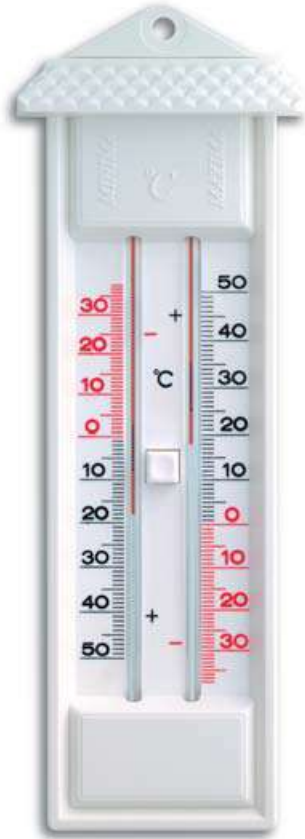

10.3015.03

Maxima-Minima-Thermometer
 wie 10.3015.04, beige

☞ 85 x 45 x 232 mm, 88 g, EK, 5 SB

Maxima-minima-thermometer
 as 10.3015.04, beige

Thermomètre maxima-minima
 comme 10.3015.04, beige



10.3014.02.01

Maxima-Minima-Thermometer
 wie 10.3014.14, weiß, orange/blaue Skala
 ☞ 80 x 32 x 232 mm, 90 g, EK, 5 SB

Maxima-minima-thermometer
 as 10.3014.14, white, orange/blue scale

Thermomètre maxima-minima
 comme 10.3014.14, blanc, échelle orange/bleue

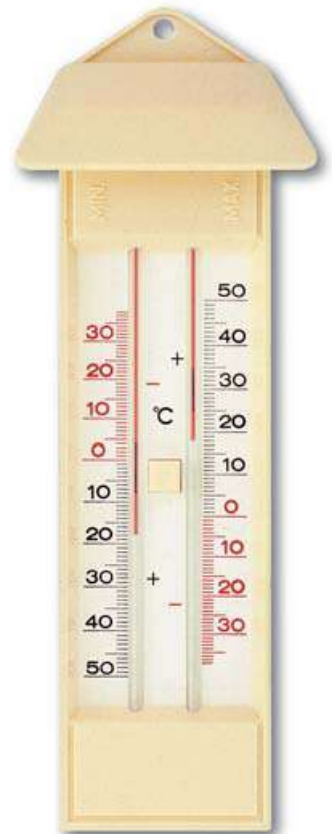

Digitale Außen-Thermometer
 Digital outdoor-thermometers
 Thermomètres extérieurs digitaux
 Seite | page 62 !



10.2007 
Maxima-Minima-Thermometer
 Aluminium, silber, mit Drucktaste, quecksilberfrei
 ☞ 50 x 24 x 220 mm, 104 g, EK, 5 SB

Maxima-minima-thermometer
 aluminium, silver, with push button, mercury-free
Thermomètre maxima-minima
 aluminium, argent, avec touche à pression, sans mercure

ohne Quecksilber – patentiert
 without mercury – patented
 sans mercure – breveté



10.3016 
Maxima-Minima-Thermometer
 Kunststoff, schwarz, Aluminiumskala, mit Drucktaste, quecksilberfrei
 ☞ 60 x 28 x 200 mm, 76 g, EK, 5 SB

Maxima-minima-thermometer
 plastic, black, aluminium scale, with push button, mercury-free
Thermomètre maxima-minima
 plastique, noir, échelle en aluminium, avec touche à pression, sans mercure

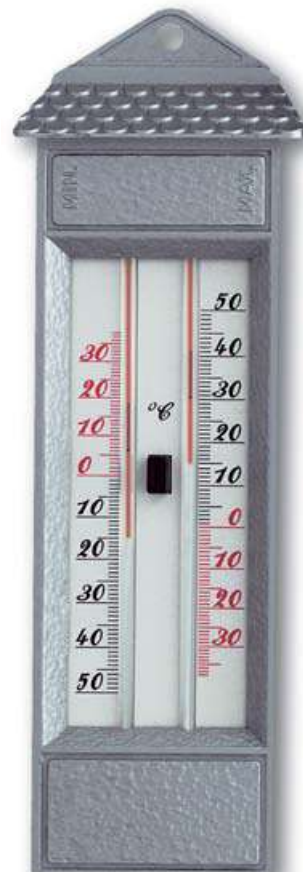

 **10.2006**
Maxima-Minima-Thermometer
 Druckguß, massive Ausführung, silber, mit Drucktaste, quecksilberfrei
 ☞ 77 x 28 x 230 mm, 474 g, EK, 5 SB

Maxima-minima-thermometer
 diecasting box, solid construction, silver, with push button, mercury-free
Thermomètre maxima-minima
 coulé sous pression, construction solide, argenté, avec touche à pression, sans mercure



10.4002
Bimetal-Maxima-Minima-Thermometer
 für innen oder außen, Kunststoffgehäuse
 T: -30...+60 °C
 ☞ 77 x 30 x 160 mm, 70 g, EK-EL, 5 SB

Bimetal maxima-minima-thermometer
 for inside or outside use, plastic housing
Thermomètre maxima-minima, bilame
 pour l'intérieur ou l'extérieur, boîtier en plastique



10.4001
Bimetal-Maxima-Minima-Thermometer
 für innen, Kunststoffgehäuse
 T: -40...+50 °C
 ☞ Ø 114 x 35 mm, 78 g, EK-EL

Bimetal maxima-minima-thermometer
 for inside use, plastic housing
Thermomètre maxima-minima, bilame
 pour l'intérieur, boîtier en plastique

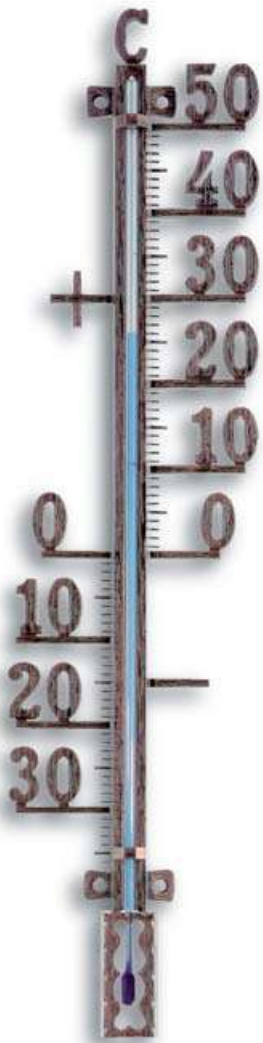

12.5002.51 
Außenthermometer
wie 12.5002.01, altkupfer
☞ 100 x 27 x 410 mm, 292 g, 10 SB

Outdoor thermometer
as 12.5002.01, copper antique

Thermomètre pour l'extérieur
comme 12.5002.01, cuivre antique

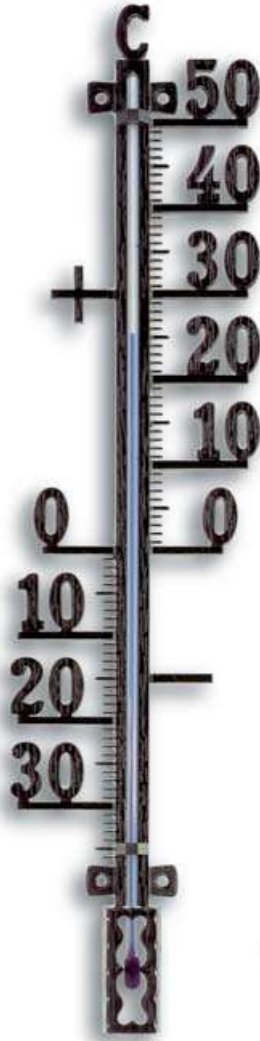

 **12.5002.01** ▲
Außenthermometer
Metall, schwarz, mit Befestigungsmaterial
☞ 100 x 27 x 410 mm, 291 g, EK, 10 SB

Outdoor thermometer
metal, black, with fixing material

Thermomètre pour l'extérieur
métal, noir, avec matériel pour l'assemblage

 **12.5002.50** ▲
Außenthermometer
wie 12.5002.01, altzinn
☞ 100 x 27 x 410 mm, 292 g, EK, 10 SB

Outdoor thermometer
as 12.5002.01, tin antique

Thermomètre pour l'extérieur
comme 12.5002.01, étain antique

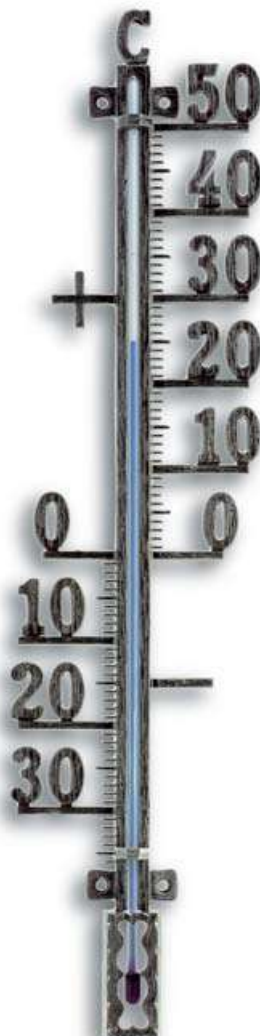

**TFA
DESIGN
PATENT**

12.5011 
Außenthermometer
Metall, silberfarben, mit Befestigungsmaterial
☞ 100 x 17 x 428 mm, 265 g, 10 SB

Outdoor thermometer
metal, silver coloured, with fixing material

Thermomètre pour l'extérieur
métal, argenté, avec matériel pour
l'assemblage



 **12.5012** ▲
Außenthermometer
Metall, silberfarben, auf Schiefer natur
☞ 195 x 27 x 598 mm, 1951 g, EK

Outdoor thermometer
metal, silver coloured, on natural slate

Thermomètre pour l'extérieur
métal, argenté, sur ardoise naturelle



Außenthermometer

Outdoor thermometers | Thermomètres pour l'extérieur

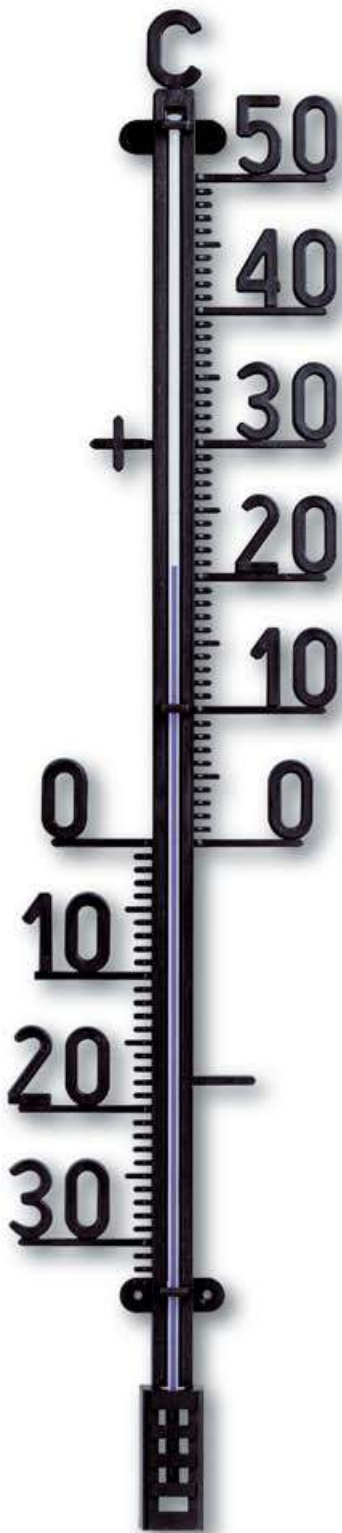

12.6005 
Außenthermometer
 Kunststoff, schwarz, mit Befestigungsmaterial
 ☞ 147 x 38 x 685 mm, 167 g, 10 SB

Outdoor thermometer
plastic, black, with fixing material

Thermomètre pour l'extérieur
plastique, noir, avec matériel pour l'assemblage

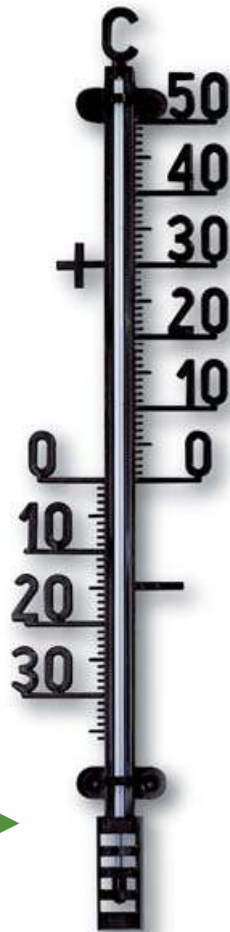

 **12.6004**
Außenthermometer
 Kunststoff, schwarz, mit Befestigungsmaterial
 ☞ 98 x 27 x 415 mm, 64 g, EK, 10 SB

Outdoor thermometer
plastic, black, with fixing material

Thermomètre pour l'extérieur
plastique, noir, avec matériel pour l'assemblage

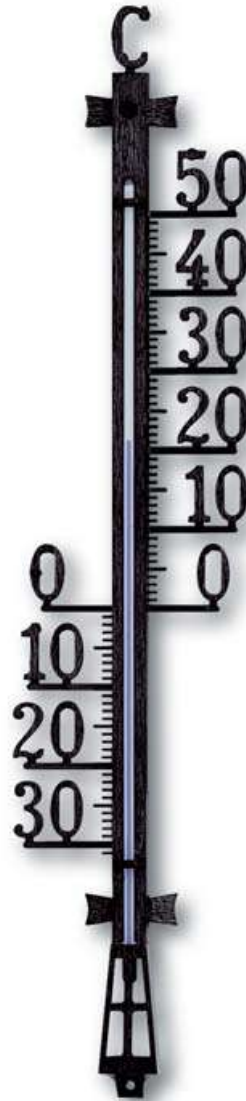

12.6008 
Außenthermometer
 Kunststoff, schwarz, mit Befestigungsmaterial
 ☞ 106 x 29 x 495 mm, 76 g, 10 SB

Outdoor thermometer
plastic, black, with fixing material

Thermomètre pour l'extérieur
plastique, noir, avec matériel pour l'assemblage

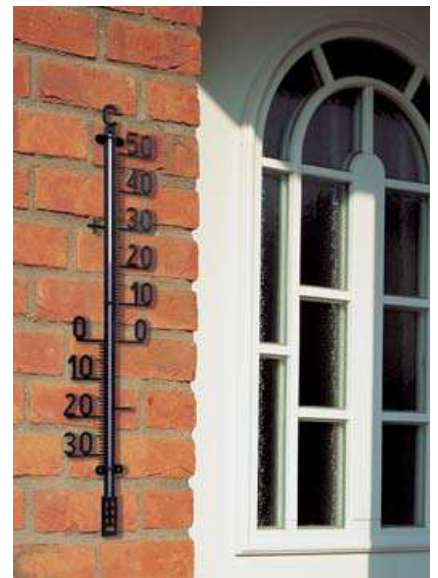



 **12.5004**
Außenthermometer
 Schmiedeeisen-Rahmen, massive Ausführung,
 Thermometer Metall, mit Befestigungsmaterial
 ☞ 148 x 35 x 385 mm, 370 g, EK

Outdoor thermometer
frame forged iron, solid construction, metal thermometer,
with fixing material

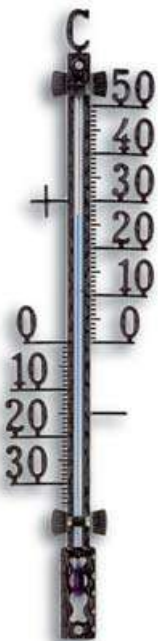
Thermomètre pour l'extérieur
cadre fer forgé, construction solide, thermomètre en métal,
avec matériel pour l'assemblage





12.5000 
Außenthermometer
Metall, schwarz
☞ 35 x 14 x 165 mm, 36 g, 10 SB
Outdoor thermometer
metal, black
Thermomètre pour l'extérieur
métal, noir

12.6001.01.90
Außenthermometer
Kunststoff, schwarz
☞ 34 x 15 x 160 mm, 7 g, EK, 10 SB
Outdoor thermometer
plastic, black
Thermomètre pour l'extérieur
plastique, noir

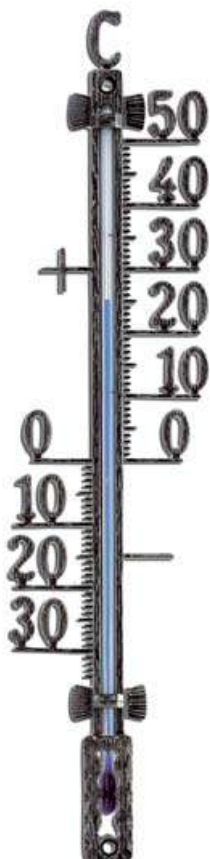

12.6003.01.90
Außenthermometer
Kunststoff, schwarz
☞ 65 x 23 x 275 mm, 24 g, EK, 10 SB
Outdoor thermometer
plastic, black
Thermomètre pour l'extérieur
plastique, noir



12.6003.01.91
Außenthermometer
wie 12.6003.01.90,
mit Befestigungsmaterial
☞ 65 x 23 x 275 mm, 24 g, 10 SB
Outdoor thermometer
as 12.6003.01.90, with fixing material
Thermomètre pour l'extérieur
comme 12.6003.01.90, avec matériel
pour l'assemblage





12.5001.50
Außenthermometer
wie 12.5001.51, altzinn
☞ 65 x 18 x 275 mm,
109 g, EK, 10 SB
Outdoor thermometer
as 12.5001.51, tin antique
Thermomètre pour l'extérieur
comme 12.5001.51, étain antique





12.6000.01
Außenthermometer
Kunststoff, schwarz
☞ 28 x 14 x 104 mm, 4 g, EK
Outdoor thermometer
plastic, black
Thermomètre pour l'extérieur
plastique, noir

12.6001.01.91
Außenthermometer
wie 12.6001.01.90, mit Befestigungsmaterial
☞ 34 x 15 x 160 mm, 7 g, EK
Outdoor thermometer
as 12.6001.01.90, with fixing material
Thermomètre pour l'extérieur
comme 12.6001.01.90, avec matériel pour l'assemblage

12.6000.53
Außenthermometer
wie 12.6000.01, goldfarben
☞ 28 x 14 x 104 mm, 4 g, EK
Outdoor thermometer
as 12.6000.01, gold-coloured
Thermomètre pour l'extérieur
comme 12.6000.01, doré

12.5001.51
Außenthermometer
Metall, altkupfer, mit Befestigungsmaterial
☞ 65 x 18 x 275 mm, 109 g, 10 SB
Outdoor thermometer
metal, copper antique, with fixing material
Thermomètre pour l'extérieur
métal, cuivre antique, avec matériel pour
l'assemblage

12.5001.01
Außenthermometer
wie 12.5001.51, schwarz
☞ 65 x 18 x 275 mm, 109 g, EK, 10 SB
Outdoor thermometer
as 12.5001.51, black
Thermomètre pour l'extérieur
comme 12.5001.51, noir

95.1001
TFA-Thekendisplay Innen-Außen-Thermometer
Inhalt 9 x 12.6001.01.90, 9 x 12.3023.02, 10 x 12.1014, 8 x 12.1032.05,
Produktbeschreibung Seite 211, 217, 218, 219
☞ 285 x 166 x 415 mm, 1770 g

Display indoor-outdoor-thermometers
content 9 x 12.6001.01.90, 9 x 12.3023.02, 10 x 12.1014, 8 x 12.1032.05,
description page 211, 217, 218, 219

Display thermomètres intérieurs/extérieurs
contenue 9 x 12.6001.01.90, 9 x 12.3023.02, 10 x 12.1014, 8 x 12.1032.05,
voir pages 211, 217, 218, 219



Innen-Außen-Thermometer

Indoor-outdoor-thermometers | Thermomètres intérieurs / extérieurs



12.2046.60 
Innen-Außen-Thermometer
Edelstahl glänzend
☞ 45 x 9 x 280 mm, 72 g, KB

Indoor-outdoor thermometer
shiny stainless steel
Thermomètre intérieur/extérieur
acier inoxydable brillant

TFA
DESIGN
PATENT



12.2046.61 
Innen-Außen-Thermometer
Edelstahl gebürstet
☞ 45 x 9 x 280 mm, 72 g, KB

Indoor-outdoor thermometer
brushed stainless steel
Thermomètre intérieur/extérieur
acier inoxydable brossé

12.2006 
Innen-Außen-Thermometer
Aluminium, eloxiert, wetterfest,
mit Befestigungsmaterial
☞ 56 x 22 x 250 mm, 108 g, 10 SB

Indoor-outdoor thermometer
aluminium, eloxed, weather resistant,
with fixing material
Thermomètre intérieur/extérieur
aluminium, anodisé, résistant aux intempéries,
avec matériel pour l'assemblage



TFA
DESIGN
PATENT

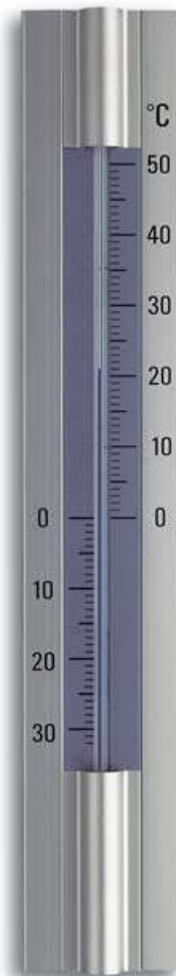

12.2045 
Innen-Außen-Thermometer
Aluminium, eloxiert
☞ 50 x 14 x 300 mm, 178 g, EK, 5 SB

Indoor-outdoor thermometer
aluminium, eloxed
Thermomètre intérieur/extérieur
aluminium, anodisé



12.2041.54 
Innen-Außen-Thermometer
Aluminium, silber
☞ 59 x 10 x 297 mm, 79 g, EK, 10 SB

Indoor-outdoor thermometer
aluminium, silver
Thermomètre intérieur/extérieur
aluminium, argent

12.2001.54 
NOVELLI DESIGN Innen-Außen-Thermometer
Metall, schwere Ausführung, wetterfest, silbern lackiert
☞ 48 x 16 x 195 mm, 99 g, EK, 10 SB

NOVELLI DESIGN indoor-outdoor thermometer
metal, solid construction, weather resistant, silver varnished
NOVELLI DESIGN thermomètre intérieur/extérieur
métal, construction solide, résistant aux intempéries, laqué en argent





12.2031 
RADIUS Innen-Außen-Thermometer
Metall grau lackiert
☞ 51 x 34 x 295 mm, 203 g, EK, 5 SB

RADIUS indoor-outdoor thermometer
metal grey varnished
RADIUS thermomètre intérieur/extérieur
métal vernis gris



**TFA
DESIGN
PATENT**

 **12.2029**
Innen-Außen-Thermometer
Aluminium, eloxiert, mit Befestigungsmaterial
☞ 56 x 25 x 240 mm, 67 g, EK, 5 SB

Indoor-outdoor thermometer
eloxed aluminium, including fixing material
Thermomètre intérieur/extérieur
aluminium anodisé, matériel pour l'assemblage inclus



 **12.2033**
LINEA Innen-Außen-Thermometer
Aluminium
☞ 41 x 17 x 275 mm, 355 g, EK, 5 SB

LINEA indoor-outdoor thermometer
aluminium
LINEA thermomètre intérieur/extérieur
aluminium



 **12.2044**
Innen-Außen-Thermometer
Aluminium
☞ 67 x 24 x 290 mm, 111 g, EK-EL

Indoor-outdoor thermometer
aluminium
Thermomètre intérieur/extérieur
aluminium



**TFA
DESIGN
PATENT**

 **12.2056.60**
BLOOMY Blumentopf-Thermometer
für innen und außen, Edelstahl, ideal für Werbung
42 x 5 x 215 mm, 41 g, EK

BLOOMY flowerpot thermometer
for indoor and outdoor use, stainless steel,
ideal for advertising
BLOOMY thermomètre pour pot de fleurs
pour l'intérieur et l'extérieur, acier inoxydable,
idéal pour marquage publicitaire

 **95.1024**
BLOOMY Thekendisplay
Set Blumentopf-Thermometer,
für Innen und Außen, Edelstahl,
20 Stück 12.2056 sortiert
3 x 12.2056.01 Marienkäfer, 11 x 12.2056.02 Smiley,
3 x 12.2056.03 Herz, 3 x 12.2056.04 Kleeblatt
☞ 230 x 150 x 320 mm, 860 g 42 x 5 x 215 mm, 41 g

BLOOMY display
flowerpot thermometer set, for indoor and outdoor use, stainless steel,
20 pcs. 12.2056 assorted
3 x 12.2056.01 ladybird,
11 x 12.2056.02 smiley,
3 x 12.2056.03 heart,
3 x 12.2056.04 cloverleaf

BLOOMY display
assortiment de thermomètres pour pot de fleurs,
pour l'intérieur et l'extérieur, acier inoxydable,
20 pièces 12.2056
3 x 12.2056.01 coquille,
11 x 12.2056.02 smiley,
3 x 12.2056.03 cœur,
3 x 12.2056.04 feuille de trèfle





Innen-Außen-Thermometer

Indoor-outdoor-thermometers | Thermomètres intérieurs / extérieurs

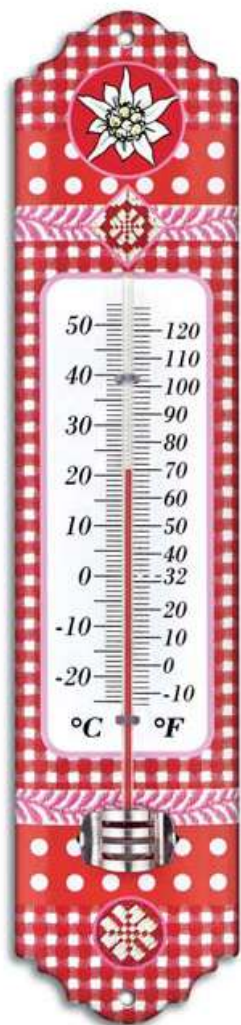

12.2052.05

Innen-Außen-Thermometer

°C/°F, Metall, rot

☞ 66 x 13 x 295 mm, 127 g, 10 SB

Indoor-outdoor thermometer

°C/°F, metal, red

Thermomètre intérieur/extérieur

°C/°F, métal, rouge



12.2051.05

Innen-Außen-Thermometer

wie 12.2051.04, rot

☞ 50 x 13 x 192 mm, 62 g, 10 SB

Indoor-outdoor thermometer

as 12.2051.04, red

Thermomètre intérieur/extérieur

comme 12.2051.04, rouge

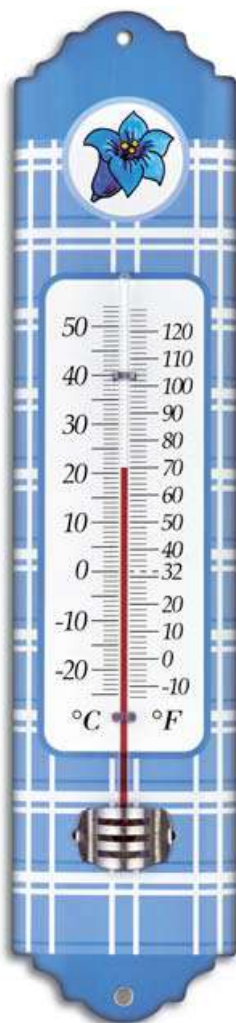

12.2052.06

Innen-Außen-Thermometer

wie 12.2052.05, blau

☞ 66 x 13 x 295 mm, 127 g, 10 SB

Indoor-outdoor thermometer

as 12.2052.05, blue

Thermomètre intérieur/extérieur

comme 12.2052.05, bleu

12.2051.04

Innen-Außen-Thermometer

Metall, grün lackiert

☞ 50 x 13 x 192 mm, 62 g, 10 SB

Indoor-outdoor thermometer

metal, lacquered in green

Thermomètre intérieur/extérieur

métal, laqué vert



12.2051.06

Innen-Außen-Thermometer

wie 12.2051.04, blau

☞ 50 x 13 x 192 mm, 62 g, 10 SB

Indoor-outdoor thermometer

as 12.2051.04, blue

Thermomètre intérieur/extérieur

comme 12.2051.04, bleu



12.2009

Innen-Außen-Thermometer

Metall, pulverbeschichtet, weiß

☞ 56 x 12 x 222 mm, 66 g, EK, 10 SB

Indoor-outdoor thermometer

metal, powder coated, white

Thermomètre intérieur/extérieur

métal, recouvert de poudre, blanc

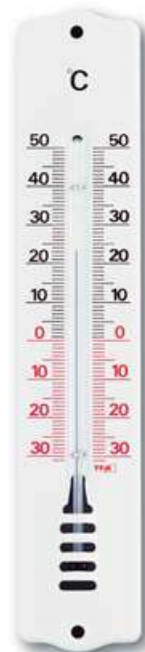

12.2008

Innen-Außen-Thermometer

Metall, pulverbeschichtet, weiß

☞ 40 x 12 x 204 mm, 44 g, EK, 10 SB

Indoor-outdoor thermometer

metal, powder coated, white

Thermomètre intérieur/extérieur

métal, recouvert de poudre, blanc



12.2015 
Innen-Außen-Thermometer
Metall, pulverbeschichtet, weiß
☞ 103 x 39 x 806 mm, 1132 g, EK

Indoor-outdoor thermometer
metal, powder coated, white

Thermomètre intérieur/extérieur
métal, recouvert de poudre, blanc



12.3040.20 
Innen-Außen-Thermometer
Kunststoff, mit Blumenranke
☞ 92 x 11 x 500 mm, 150 g, 5 SB

Indoor-outdoor thermometer
plastic, with flower prints

thermomètre intérieur/extérieur
plastique, avec motifs fleurs



12.2050.20 
Innen-Außen-Thermometer
Metall, weiß lackiert, Nostalgie-Look, Schmetterlinge
☞ 92 x 25 x 495 mm, 325 g, 5 SB

Indoor-outdoor thermometer
metal, lacquered in white, nostalgic look, butterfly prints

Thermomètre intérieur/extérieur
métal, laqué blanc, style nostalgique, motifs papillons



12.2010.20 
Innen-Außen-Thermometer
Metall, weiß lackiert, Nostalgie-Look,
verschiedene Vogelmotive, sortiert
☞ 51 x 12 x 225 mm, 116 g, EK, 10 SB

Indoor-outdoor thermometer
metal, lacquered in white, nostalgic look,
various bird prints, assorted

Thermomètre intérieur/extérieur
métal, laqué blanc, style nostalgique,
différents motifs oiseaux, assorti

12.2011.20 
Innen-Außen-Thermometer
wie 12.2010.20
☞ 71 x 12 x 326 mm, 244 g, EK, 5 SB

Indoor-outdoor thermometer
as 12.2010.20

Thermomètre intérieur/extérieur
comme 12.2010.20





Innen-Außen-Thermometer

Indoor-outdoor-thermometers | Thermomètres intérieurs / extérieurs

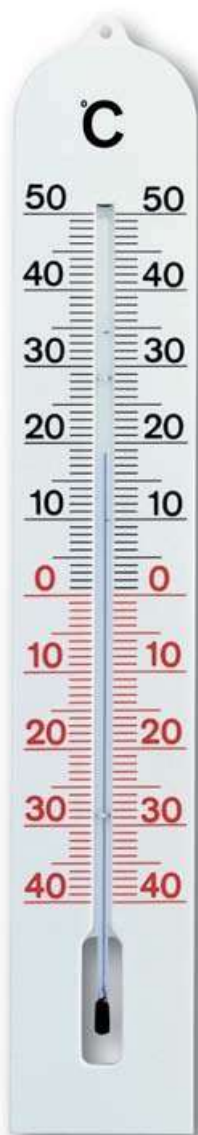

12.3005

Innen-Außen-Thermometer

Kunststoff, weiß

☞ 68 x 10 x 410 mm, 82 g, EK, 10 SB

Indoor-outdoor thermometer

plastic, white

Thermomètre intérieur/extérieur

plastique, blanc

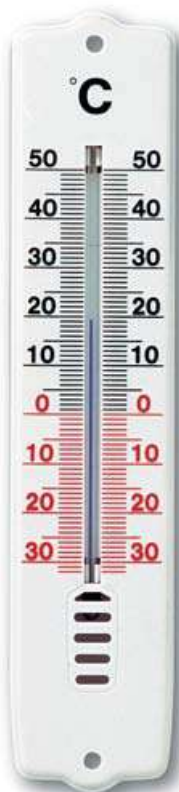

12.3009

Innen-Außen-Thermometer

Kunststoff, weiß

☞ 44 x 9 x 207 mm, 18 g, EK, 10 SB

Indoor-outdoor thermometer

plastic, white

Thermomètre intérieur/extérieur

plastique, blanc



12.3008.02

Innen-Außen-Thermometer

Kunststoff, weiß

☞ 26 x 9 x 180 mm, 12 g, 10 SB, 10 KA

Indoor-outdoor thermometer

plastic, white

Thermomètre intérieur/extérieur

plastique, blanc



12.3008.08

Innen-Außen-Thermometer

wie 12.3008.02, beige

☞ 26 x 9 x 180 mm, 12 g, 10 SB, 10 KA

Indoor-outdoor thermometer

as 12.3008.02, beige

Thermomètre intérieur/extérieur

comme 12.3008.02, beige

12.3010

Innen-Außen-Thermometer

Kunststoff, weiß

☞ 48 x 9 x 198 mm, 20 g, EK, 10 SB

Indoor-outdoor thermometer

plastic, white

Thermomètre intérieur/extérieur

plastique, blanc

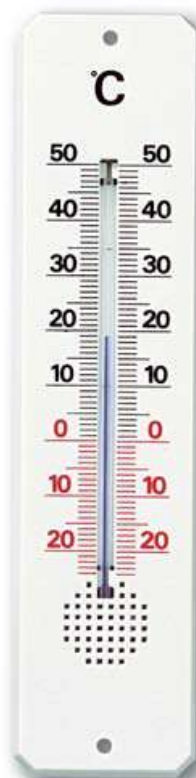

12.3004.20

Stallthermometer

Kunststoff, weiß

☞ 88 x 10 x 260 mm, 45 g, EK

Stable thermometer

plastic, white

Thermomètre pour l'étable

plastique, blanc

12.3004.02

Innen-Außen-Thermometer

Kunststoff, weiß, für Werbeaufdruck

☞ 88 x 10 x 260 mm, 45 g, EK

Indoor-outdoor thermometer

plastic, white, for advertising print

Thermomètre intérieur/extérieur

plastique, blanc, pour marquage publicitaire

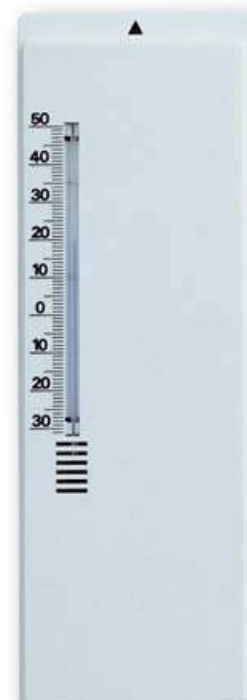



12.3022.01

Innen-Außen-Thermometer

Kunststoff, schwarz, Silberprägung

☞ 46 x 17 x 220 mm, 55 g, EK, 10 SB

Indoor-outdoor thermometer

plastic, black, silver-stamping

Thermomètre intérieur/extérieur

plastique, noir, relief argenté

**TFA
DESIGN
PATENT**

12.3048

Innen-Außen-Thermometer

Kunststoff, schwarz, Silberprägung

☞ 54 x 23 x 287 mm, 40 g, EK, 5 SB

Indoor-outdoor thermometer

plastic, black, silver-stamping

Thermomètre intérieur/extérieur

plastique, noir, relief argenté

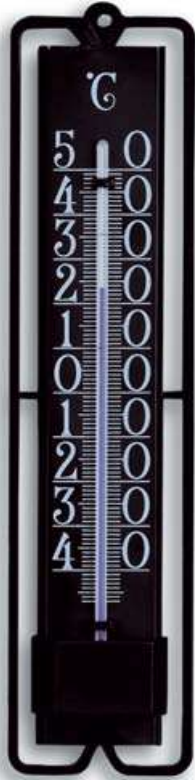
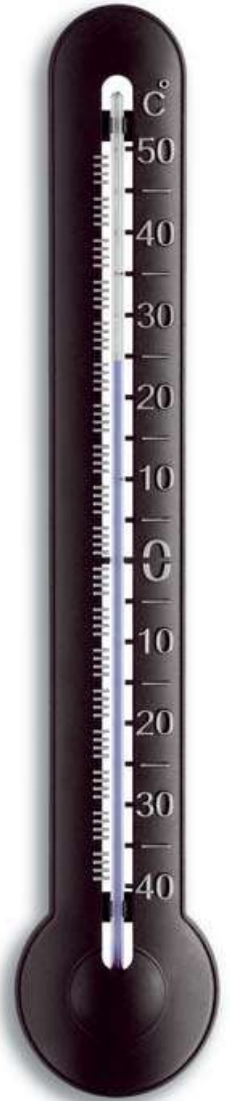

12.3000.01

NOVELLI DESIGN Innen-Außen-Thermometer

Kunststoff, schwarz

☞ 47 x 15 x 195 mm, 22 g, EK, 10 SB

NOVELLI DESIGN indoor-outdoor thermometer

plastic, black

NOVELLI DESIGN thermomètre intérieur/extérieur

plastique, noir



12.3000.02

NOVELLI DESIGN Innen-Außen-Thermometer

wie 12.3000.01, weiß

☞ 47 x 15 x 195 mm, 22 g, EK, 10 SB

NOVELLI DESIGN indoor-outdoor thermometer

as 12.3000.01, white

NOVELLI DESIGN thermomètre intérieur/extérieur

comme 12.3000.01, blanc



12.3023.02

Innen-Außen-Thermometer

wie 12.3023.01, weiß, Goldprägung

☞ 31 x 12 x 145 mm, 20 g, EK, 10 SB

Indoor-outdoor thermometer

as 12.3023.01, white, gold-stamping

Thermomètre intérieur/extérieur

comme 12.3023.01, blanc, relief doré



12.3049.10

Innen-Außen-Thermometer

Kunststoff, weiß/dunkelgrau

☞ 40 x 7 x 200 mm, 28 g, 10 SB

Indoor-outdoor thermometer

plastic, white/dark grey

Thermomètre intérieur/extérieur

plastique, blanc/gris foncé

12.3023.01

Innen-Außen-Thermometer

Kunststoff, schwarz, Silberprägung

☞ 31 x 12 x 145 mm, 20 g, EK, 10 SB

Indoor-outdoor thermometer

plastic, black, silver-stamping

Thermomètre intérieur/extérieur

plastique, noir, relief argenté





Innenthermometer

Indoor thermometers | Thermomètres pour l'intérieur



12.1007

Schulthermometer

Buche

☞ 57 x 16 x 251 mm, 89 g, EK

School thermometer

beech

Thermomètre scolaire

hêtre



12.1005

Innenthermometer

Buche

☞ 56 x 19 x 250 mm, 114 g, EK, 10 SB

Indoor thermometer

beech

Thermomètre pour l'intérieur

hêtre

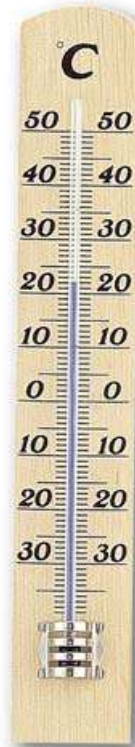

12.1003.05

Innenthermometer

Buche

☞ 31 x 16 x 180 mm, 34 g, 10 SB, 10 KA

Indoor thermometer

beech

Thermomètre pour l'intérieur

hêtre



12.1003.09

Innenthermometer

wie 12.1003.05, altweiß

☞ 31 x 16 x 180 mm, 34 g, 10 SB

Indoor thermometer

as 12.1003.05, antique white

Thermomètre pour l'intérieur

comme 12.1003.05, blanc antique



12.1032.09

Innenthermometer

wie 12.1032.05, weiß lackiert

☞ 34 x 10 x 152 mm, 29 g, 10 SB

Indoor thermometer

as 12.1032.05, white varnished

Thermomètre pour l'intérieur

comme 12.1032.05, laqué blanc



12.1032.05

Innenthermometer

Buche

☞ 34 x 10 x 152 mm, 29 g, 10 SB

Indoor thermometer

beech

Thermomètre pour l'intérieur

hêtre

12.1001

Innenthermometer

Buche

☞ 27 x 15 x 151 mm, 25 g, 10 SB, 10 KA

Indoor thermometer

beech

Thermomètre pour l'intérieur

hêtre

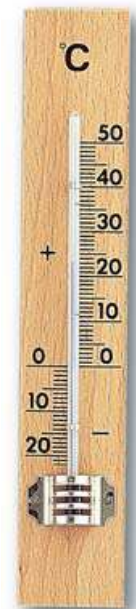
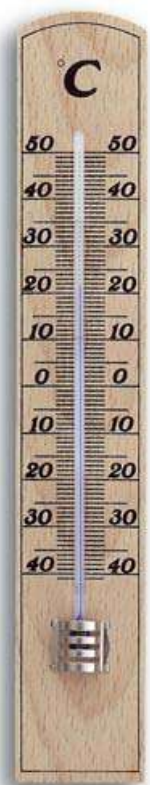

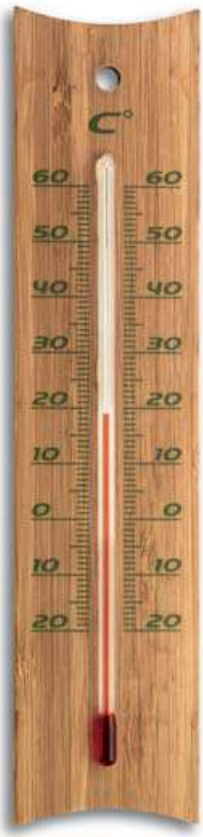

12.1049
Bambus Innen-Außen-Thermometer
umweltfreundlich und wetterfest
☞ 46 x 13 x 200 mm, 44 g, 12 SB

Bamboo indoor-outdoor thermometer
eco-friendly and weatherproof
Bambou thermomètre intérieur/extérieur
écologique et résistant aux intempéries

12.1042.05
Innenthermometer
Buche natur, mit Aluminiumskala
☞ 40 x 12 x 165 mm, 44 g, EK, 10 SB

Indoor thermometer
natural beech, aluminium scale
Thermomètre pour l'intérieur
hêtre naturel, échelle en aluminium



12.1054.01
Innen-Außen-Thermometer
Eiche geölt, wetterfest
☞ 46 x 12 x 200 mm, 52 g, EK, 10 SB

Indoor-outdoor thermometer
oak, oiled, weatherproof
Thermomètre intérieur/extérieur
chêne, huilé, résistant aux intempéries



12.1043.09
Innenthermometer
Buche, Plexiglas-Skala, weiß
☞ 30 x 13 x 125 mm, 28 g, EK, 10 SB

Indoor thermometer
beech, Plexiglas scale, white
Thermomètre pour l'intérieur
hêtre, échelle en Plexiglas, blanc



12.1011
Innenthermometer
Mahagoni, Kunststoff-Skala
☞ 31 x 16 x 162 mm,
39 g, EK, 10 SB

Indoor thermometer
mahogany, plastic scale
Thermomètre pour l'intérieur
acajou, échelle en plastique



12.1043.06
Innenthermometer
wie 12.1043.09, schwarz
☞ 30 x 13 x 125 mm,
28 g, EK, 10 SB

Indoor thermometer
as 12.1043.09, black
Thermomètre pour l'intérieur
comme 12.1043.09, noir



12.1009
Innenthermometer
Nussbaum lackiert, Plexiglas-Skala
☞ 31 x 14 x 133 mm, 30 g, EK, 10 SB

Indoor thermometer
walnut, varnished, Plexiglas scale
Thermomètre pour l'intérieur
noyer, laqué, échelle en Plexiglas



12.1016
Innenthermometer
Eiche, Aluminium-Skala
☞ 42 x 14 x 200 mm, 64 g, EK, 10 SB

Indoor thermometer
oak, aluminium scale
Thermomètre pour l'intérieur
chêne, échelle en aluminium

12.1014
Innenthermometer
Eiche, Aluminium-Skala
☞ 41 x 14 x 137 mm,
42 g, EK, 10 SB

Indoor thermometer
oak, aluminium scale
Thermomètre pour l'intérieur
chêne, échelle en aluminium





Galileo Galilei Thermometer

Galileo Galilei thermometers | Thermomètres Galileo Galilei

GALILEO GALILEI

Flüssigkeitsthermometer

gefertigt nach der Idee von Galileo Galilei (1564-1642). Ein fester Körper von gleicher Größe und Gewicht hat in einer Flüssigkeit bei Temperaturanstieg den Drang nach unten zu fallen, bei sinkender Temperatur steigt der Körper nach oben. Durch den Gewichtsunterschied der Glaskugeln (auf hundertstel Gramm geeicht) im Zusammenwirken mit der Flüssigkeitsdichte zeigt immer die unterste der oben schwimmenden Kugeln die richtige Temperatur an.

Liquid thermometer

manufactured after the idea of Galileo Galilei (1564-1642). In liquid, a solid body with the same weight and size is compelled to go down as the temperature rises. On the other hand the solid body goes up if the temperature falls. The glass balls differ in weight (calibrated to a hundredth of gram) and considering the density of the liquid, the lowest of the floating balls in the upper part of the cylinder indicates the right temperature.

Thermomètre à liquide

confectionné d'après l'idée de Galileo Galilei (1564-1642). A grandeur et poids égaux, un corps solide éprouve le besoin physique de descendre dans un liquide en présence d'une hausse de température ou de monter si la température baisse. La différence de poids des boules en verre (calibré à un centième de gramme) en connexion avec la densité du liquide garantit que la température correcte est toujours indiquée par la plus basse des boules flottantes en haut.



18.1006.01.53

GALINO Flüssigkeitsthermometer

aus Glas, nach Galileo Galilei, 5 Kugeln, bunt, mit goldfarbenen Plomben

T: +18...+26°C / 2° graduation

□ Ø 32 (63) x 285 mm, 240 g, EK

GALINO liquid thermometer

made of glass, after the idea of Galileo Galilei, 5 balls, multi-colour, with gold-coloured tags

GALINO thermomètre à liquide

en verre, d'après l'idée de Galileo Galilei, 5 boules, multicolore, avec plaques en couleur dorée



18°

18.1006.01.54

GALINO Flüssigkeitsthermometer

wie 18.1006.01.53, mit silberfarbenen Plomben

□ Ø 32 (63) x 285 mm, 240 g, EK

GALINO

as 18.1006.01.53, with silver-coloured tags

GALINO

comme 18.1006.01.53, avec plaques en couleur argentée



18°



18°

18.1010

GALITTO Flüssigkeitsthermometer

aus Glas, nach Galileo Galilei, 4 Kugeln, bunt, mit silberfarbenen Plomben

T: +18...+24°C / 2° graduation

□ Ø 25 (46) x 178 mm, 93 g, EK

GALITTO liquid thermometer

made of glass, after the idea of Galileo Galilei, 4 balls, multi-colour, with silver-coloured tags

GALITTO thermomètre à liquide

en verre, d'après l'idée de Galileo Galilei, 4 boules, multicolore, avec plaques en couleur argentée



18°

18.1000.01.54

Flüssigkeitsthermometer

wie 18.1000.01.53, mit silberfarbenen Plomben

□ Ø 50 (80) x 340 mm, 611 g, EK

Liquid thermometer

as 18.1000.01.53, with silver-coloured tags

Thermomètre à liquide

comme 18.1000.01.53, avec plaques en couleur argentée

18.1000.01.53

Flüssigkeitsthermometer

aus Glas, nach Galileo Galilei, 5 Kugeln, bunt, mit goldfarbenen Plomben

T: +18...+26°C / 2° graduation

□ Ø 50 (80) x 340 mm, 611 g, EK

Liquid thermometer

made of glass, after the idea of Galileo Galilei, 5 balls, multi-colour, with gold-coloured tags

Thermomètre à liquide

en verre, d'après l'idée de Galileo Galilei, 5 boules, multicolore, avec plaques en couleur dorée



18°



18.1002.01

Flüssigkeitsthermometer

aus Glas, nach Galileo Galilei, 11 Kugeln, bunt, mit silberfarbenen Plomben

T: +17...+27°C / 1° graduation

□ Ø 54 (90) x 640 mm, 1500 g, EK

Liquid thermometer

made of glass, after the idea of Galileo Galilei, 11 balls, multi-colour, with silver-coloured tags

Thermomètre à liquide

en verre, d'après l'idée de Galileo Galilei, 11 boules, multicolore, avec plaques en couleur argentée

18°



18.1001.01

Flüssigkeitsthermometer

aus Glas, nach Galileo Galilei,

7 Kugeln, bunt, mit silberfarbenen Plomben

T: +18...+24°C / 1° graduation

□ Ø 50 (79) x 438 mm, 786 g, EK

Liquid thermometer

made of glass, after the idea of Galileo Galilei, 7 balls, multi-colour, with silver-coloured tags

Thermomètre à liquide

en verre, d'après l'idée de Galileo Galilei, 7 boules, multicolore, avec plaques en couleur argentée

18°



18.1015

Flüssigkeitsthermometer

aus Glas, nach Galileo Galilei, 6 Kugeln, schwarz, mit silberfarbenem Anhänger der Gradzahl

T: +18...+28°C / 2° graduation

□ Ø 50 (81) x 370 mm, 676 g, EK

Liquid thermometer

made of glass, after the idea of Galileo Galilei, 6 black balls, with silver-coloured number pendant of degree value

Thermomètre à liquide

en verre, d'après l'idée de Galileo Galilei, 6 boules noires, avec pendentif du degré en couleur argentée

18°



18.1007.01.54

Flüssigkeitsthermometer

aus Glas, nach Galileo Galilei, 6 Kugeln, bunt, mit silberfarbenen Plomben

T: +18...+28°C / 2° graduation

□ Ø 50 (80) x 435 mm, 807 g, EK

Liquid thermometer

made of glass, after the idea of Galileo Galilei, 6 balls, multi-colour, with silver-coloured tags

Thermomètre à liquide

en verre, d'après l'idée de Galileo Galilei, 6 boules, multicolore, avec plaques en couleur argentée

18.1007.01.53

Flüssigkeitsthermometer

wie 18.1007.01.54, mit goldfarbenen Plomben

□ Ø 50 (80) x 435 mm, 807 g, EK

Liquid thermometer

as 18.1007.01.54, with gold-coloured tags

Thermomètre à liquide

comme 18.1007.01.54, avec plaques en couleur dorée



Thermometer + Hygrometer

Thermometers + hygrometers | Thermomètres + hygromètres



16.1003.02

Innen-Außen-Thermometer

Kunststoff, weiß, selbstklebend

☞ Ø 56 x 10 mm, 12 g, EK

Indoor-outdoor-thermometer
plastic, white, self-adhesive

Thermomètre intérieur/extérieur
plastique, blanc, auto-adhésif



44.1007

Hygrometer

Kunststoff, selbstklebend

☞ Ø 56 x 10 mm, 12 g, EK

Hygrometer
plastic, self-adhesive

Hygromètre
plastique, auto-adhésif



45.2018

Thermo-Hygrometer

Kunststoff, schwarz, mit Ständer,
zum Zuklappen, ideal für unterwegs

☞ 56 x 18 (63) x 63 mm, 29 g, EK

Thermo-hygrometer
plastic, black, with flip cover stand, ideal for travelling

Thermo-hygromètre
plastique, noir, avec support, pour fermer, idéal en route



16.1002

Thermometer

Kunststoff, schwarz, selbstklebend

☞ 52 x 14 x 38 mm, 11 g, EK, 10 SB

Thermometer
plastic, black, self-adhesive

Thermomètre
plastique, noir, auto-adhésif



19.2010

Thermometer

Kunststoff, schwarz, mit Ständer
und selbstklebend

☞ 51 x 16 (34) x 38 mm, 13 g, EK

Thermometer
plastic, black, with support and self-adhesive

Thermomètre
plastique, noir, avec support et auto-adhésif



44.1012

Hygrometer

wie 19.2010

☞ 51 x 16 (34) x 38 mm,
13 g, EK

Hygrometer
as 19.2010

Hygromètre
comme 19.2010

19.2004

Thermometer

Kunststoff, schwarz

☞ 101 x 38 x 81 mm,
64 g, EK, 5 SB

Thermometer
plastic, black

Thermomètre
plastique, noir



44.1004

Hygrometer

Kunststoff, schwarz

☞ 101 x 38 x 81 mm,
64 g, EK, 5 SB

Hygrometer
plastic, black

Hygromètre
plastique, noir



16.1001

Thermometer

Kunststoff, schwarz, selbstklebend

☞ 41 x 13 x 39 mm, 7 g, EK, 10 SB

Thermometer
plastic, black, self-adhesive

Thermomètre
plastique, noir, auto-adhésif



16.1000

Thermometer

Kunststoff, schwarz, selbstklebend

☞ Ø 46 x 9 mm, 6 g, EK, 10 SB

Thermometer
plastic, black, self-adhesive

Thermomètre
plastique, noir, auto-adhésif



44.2000 
Hygrometer
Haar-Synthetik, Gehäuse mit Messingring
☞ Ø 71 x 26 mm, 38 g, EK, 5 SB

Hygrometer
hair-synthetic, case with brass ring
Hygromètre
à cheveu synthétique, boîtier avec anneau en laiton



44.1001 
Hygrometer
Gehäuse mit Messingring
☞ Ø 71 x 26 mm, 34 g, EK, 5 SB

Hygrometer
case with brass ring
Hygromètre
boîtier avec lunette en laiton



44.1002 
Hygrometer
Gehäuse mit Messingring
☞ Ø 102 x 35 x 113 mm, 61 g, EK, 5 SB

Hygrometer
case with brass ring
Hygromètre
boîtier avec lunette en laiton



45.2006 
KLIMATHERM Thermo-Hygrometer
Gehäuse mit Messingring
☞ Ø 71 x 26 mm, 35 g, EK, 5 SB

KLIMATHERM thermo-hygrometer
case with brass ring
KLIMATHERM thermo-hygromètre
boîtier avec anneau en laiton



45.2005 
KLIMATHERM Thermo-Hygrometer
Gehäuse mit Messingring
☞ Ø 102 x 35 x 113 mm, 61 g, EK, 5 SB

KLIMATHERM thermo-hygrometer
case with brass ring
KLIMATHERM thermo-hygromètre
boîtier avec anneau en laiton

44.2001 
Hygrometer
Haar-Synthetik, Gehäuse mit Messingring
☞ Ø 102 x 35 x 113 mm, 64 g, EK, 5 SB

Hygrometer
hair-synthetic, case with brass ring
Hygromètre
à cheveu synthétique, boîtier avec anneau de laiton



44.2003 
Hygrometer
Haar-Synthetik, Kunststoff, grau lackiert
☞ Ø 103 x 35 mm, 60 g, EK, 5 SB

Hygrometer
hair-synthetic, plastic, varnished in grey
Hygromètre
à cheveu synthétique, plastique, laqué gris



45.2007 
Thermo-Hygrometer
Haar-Synthetik, Gehäuse mit Messingring
☞ Ø 102 x 35 x 113 mm, 65 g, EK, 5 SB

Thermo-hygrometer
hair-synthetic, case with brass ring
Thermo-hygromètre
à cheveu synthétique, boîtier avec anneau en laiton



Haar-Synthetik-Hygrometer:
Besonders genaue Messung der Luftfeuchtigkeit
Hair synthetic hygrometer:
very exact measurement of humidity
Hygromètre à cheveu synthétique:
mesure très exacte de l'humidité



Thermo-Hygrometer

Thermo-hygrometers | Thermo-hygromètres

**TFA
DESIGN
PATENT**



45.2024
Thermo-Hygrometer
mit farbigen Komfortzonen für ein gesundes Raumklima, Gehäuse mit Messingring, verchromt
☞ **Ø 71 x 23 mm, 36 g, 5 SB**

Thermo-hygrometer
with coloured comfort zones for a healthy room climate, case with chromed brass ring
Thermo-hygromètre
avec zones de confort en couleur pour un climat ambiant sain, boîtier avec anneau en laiton chromé

**TFA
DESIGN
PATENT**



45.2027
Thermo-Hygrometer
mit farbigen Komfortzonen für ein gesundes Raumklima, Haar-Synthetik, Gehäuse mit Messingring, verchromt
☞ **Ø 102 x 35 x 113 mm, 75 g, 5 SB**

Thermo-hygrometer
with coloured comfort zones for a healthy room climate, hair synthetic, case with chromed brass ring

Thermo-hygromètre
avec zones de confort en couleur pour un climat ambiant sain, à cheveu synthétique, boîtier avec anneau en laiton chromé

**TFA
DESIGN
PATENT**



**TFA
DESIGN
PATENT**



45.2033
Thermo-Hygrometer
wie 45.2027, mit Standfuß
☞ **102 x 35 (80) x 102 (114) mm, 79 g, EK-EL**

Thermo-hygrometer
as 45.2027, with stand
Thermo-hygromètre
comme 45.2027, avec support

**TFA
DESIGN
PATENT**

45.2032
Thermo-Hygrometer
Haar-Synthetik, Gehäuse mit Messingring, verchromt, mit Standfuß
☞ **102 x 35 (80) x 102 (114) mm, 79 g, EK-EL**

Thermo-hygrometer
hair synthetic, case with chromed brass ring, with stand

Thermo-hygromètre
à cheveu synthétique, boîtier avec anneau en laiton chromé, avec support

**TFA
DESIGN
PATENT**



45.2041.42
Thermo-Hygrometer
mit roten Zeigern, Gehäuse mit Messingring, verchromt
☞ **Ø 71 x 23 mm, 36 g, 5 SB**

Thermo-hygrometer
with red pointers, case with chromed brass ring

Thermo-hygromètre
avec aiguilles rouges, boîtier avec anneau en laiton chromé



45.2040.42
Thermo-Hygrometer
mit farbigen Komfortzonen, Gehäuse mit Messingring, verchromt
☞ **Ø 71 x 23 mm, 36 g, 5 SB**

Thermo-hygrometer
with coloured comfort zones, case with chromed brass ring

Thermo-hygromètre
avec zones de confort en couleur, boîtier avec anneau en laiton chromé

45.2010.02
Thermo-Hygrometer
Kunststoff, weiß
☞ **101 x 32 x 101 mm, 85 g, 5 SB**

Thermo-hygrometer
plastic, white

Thermo-hygromètre
plastique, blanc

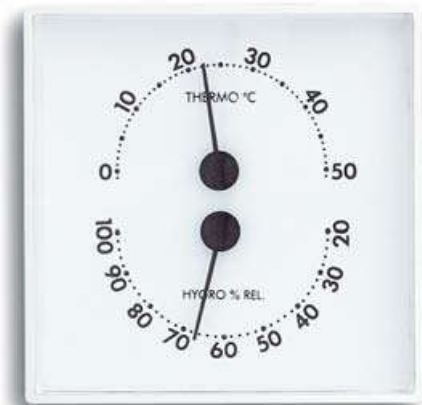

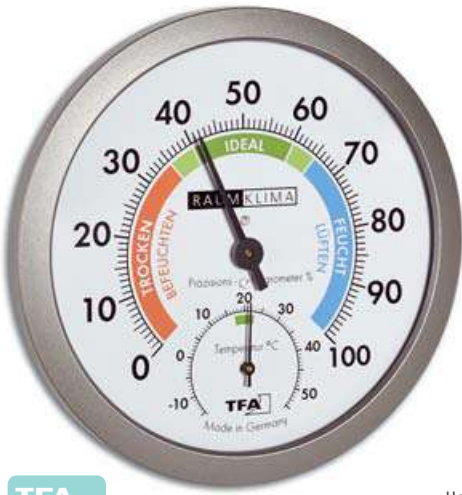

TFA
DESIGN
PATENT

45.2042.50

Thermo-Hygrometer
mit farbigen Komfortzonen für ein gesundes Raumklima,
Haar-Synthetik, Glasabdeckung, integrierter Standfuß
☞ Ø 120 x 37 (68) mm, 104 g, EK-EL

Thermo-hygrometer
with coloured comfort zones for a healthy room
climate, hair synthetic, glass cover, integrated stand

Thermo-hygromètre
avec zones de confort en couleur pour un climat ambiant
sain, à cheveu synthétique, couvercle en verre, support intégré



TFA
DESIGN
PATENT

45.2043.51

Thermo-Hygrometer
mit Komfortzonen für ein gesundes Raumklima,
Haar-Synthetik, Glasabdeckung, integrierter Standfuß
☞ Ø 120 x 37 (68) mm, 107 g, EK-EL

Thermo-hygrometer
with comfort zones for a healthy room
climate, hair synthetic, glass cover, integrated stand

Thermo-hygromètre
avec zones de confort pour un climat ambiant sain,
à cheveu synthétique, couvercle en verre, support intégré



TFA
DESIGN
PATENT

45.2028

Thermo-Hygrometer
mit farbigen Komfortzonen für ein gesundes Raumklima,
Haar-Synthetik, Gehäuse mit Metallring
☞ Ø 118 x 39 (63) mm, 93 g, EK-EL

Thermo-hygrometer
with coloured comfort zones for a healthy room
climate, hair synthetic, case with metal ring

Thermo-hygromètre
avec zones de confort en couleur pour un climat ambiant
sain, à cheveu synthétique, boîtier avec anneau en métal

45.2020

Präzisions-Thermo-Hygrometer
mit Super-ex-Sensor zur besonders genauen und schnellen Messung, Temperatur
Genauigkeit ±1°C von -20...+40°C, Luftfeuchtigkeit Genauigkeit ±3% von 35...70% bei 20°C
☞ 112 x 40 x 120 mm, 80 g, EK-EL

Precision-thermo-hygrometer
with Super-ex-Sensor for particularly exact and fast measurement, temperature
precision ±1°C from -20...+40°C, humidity precision ±3% from 35...70% at 20°C

Thermo-hygromètre de précision
avec Super-ex-Sensor pour une mesure particulièrement précise et rapide, température
précision ±1°C de -20...+40°C, humidité précision ±3% de 35...70% à 20°C



TFA
DESIGN
PATENT

45.2019

Thermo-Hygrometer
Haar-Synthetik, Glasabdeckung, Ring Messing verchromt
☞ Ø 132 x 33 mm, 162 g, EK

Thermo-hygrometer
hair-synthetic, glass cover, ring chromium plated brass

Thermo-hygromètre
à cheveu synthétique, couvercle en verre,
anneau en laiton chromé

NEU
NEW

45.2045.02

Thermo-Hygrometer für innen und außen
mit farbigen Komfortzonen für ein gesundes
Raumklima, Glasabdeckung, mit Ständer
☞ Ø 131 x 19 (58) mm, 104 g, EK-EL

Thermo-hygrometer for indoor/outdoor use
with coloured comfort zones for a healthy room climate, glass cover, with support

Thermo-hygromètre intérieur/extérieur
avec zones de confort en couleur pour un climat ambiant sain, couvercle en verre, avec support



TFA
DESIGN
PATENT

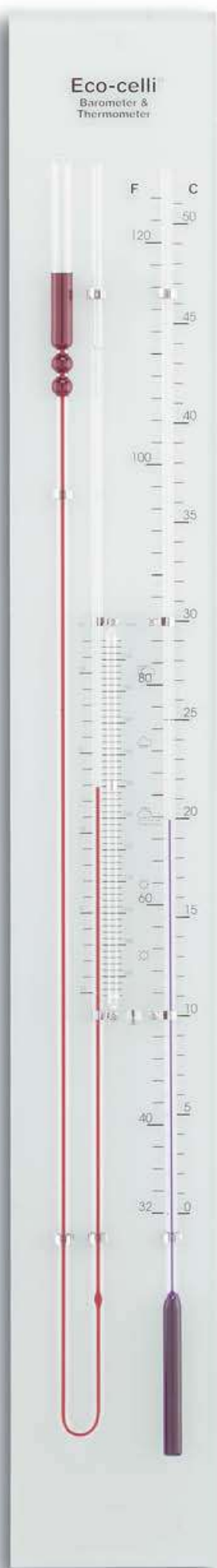

29.1007

ECOCELLI Fluid-Barometer/Thermometer

mattiertes Glas, quecksilberfrei, inkl. Einstellset und Befestigungsmaterial

📏 130 x 35 x 980 mm, 2775 g, EK

ECOCELLI fluid barometer/thermometer

float glass, mercury-free, adjusting set and fixing material included

ECOCELLI baromètre/thermomètre fluide

verre sablé, sans mercure, set de réglage et matériel pour l'assemblage inclus

🇩🇪 19.2015

MARITIM Thermometer

Messing

📏 Ø 140 x 56 mm, Ø 95 mm, 170 g, SB

MARITIM thermometer

brass

MARITIM thermomètre

laiton



29.4010B Domatic

MARITIM Barometer

mit offenem Werk, Messing

📏 Ø 140 x 56 mm, Ø 95 mm, 232 g, SB

MARITIM barometer

open movement, brass

MARITIM baromètre

mouvement ouvert, laiton

🇩🇪 44.1009

MARITIM Hygrometer

Messing

📏 Ø 140 x 56 mm, Ø 95 mm, 155 g, SB

MARITIM hygrometer

brass

MARITIM hygromètre

laiton



98.1021

MARITIM Uhr

Messing

📏 Ø 140 x 56 mm, Ø 95 mm, 189 g,

🔋 1x 1,5 V AA, SB

MARITIM clock

brass

MARITIM horloge

laiton



NEU
NEW

19.2025.54

MARITIM Thermometer
Edelstahl

☞ Ø 140 x 56 mm, Ø 95 mm, 152 g, SB

MARITIM thermometer
stainless steel

MARITIM thermomètre
acier fin

Domatic 29.4022.54B

MARITIM Barometer
mit offenem Werk, Edelstahl

☞ Ø 103 x 48 mm, Ø 70 mm, 141 g, SB

MARITIM barometer
open movement, stainless steel

MARITIM baromètre
mouvement ouvert, acier fin



NEU
NEW

29.4024.54B Domatic

MARITIM Barometer
mit offenem Werk, Edelstahl

☞ Ø 140 x 59 mm, Ø 95 mm, 218 g, SB

MARITIM barometer
open movement, stainless steel

MARITIM baromètre
mouvement ouvert, acier fin



NEU
NEW

44.1018.54

MARITIM Hygrometer
Edelstahl

☞ Ø 140 x 56 mm, Ø 95 mm, 218 g, SB

MARITIM hygrometer
stainless steel

MARITIM hygromètre
acier fin



NEU
NEW

45.2031.54

MARITIM Thermo-Hygrometer
Edelstahl

☞ Ø 103 x 46 mm, Ø 70 mm, 78 g, SB

MARITIM thermo-hygrometer
stainless steel

MARITIM thermo-hygromètre
acier fin



60.3014.54

MARITIM Uhr
Edelstahl

☞ Ø 140 x 56 mm, Ø 95 mm, 180 g, ☞ 1x 1,5 V AA, SB

MARITIM clock
stainless steel

MARITIM horloge
acier fin





Barometer und Kombinationen

Barometers and combinations | Baromètres et combinaisons



◀ **29.4001 Domatic** 
Barometer
 Nussbaum
 ☞ Ø 180 x 47 x 193 mm, Ø 136 mm, 460 g, EK

Barometer
walnut

Baromètre
noyer



 **29.4003** ▲
Barometer
 Gehäuse mit Messingring
 ☞ Ø 102 x 35 x 113 mm, 74 g, EK

Barometer
case with brass ring

Baromètre
boîtier avec anneau en laiton

 **29.4002** ▶
Barometer
 Eiche massiv
 ☞ Ø 121 x 41 x 133 mm,
 Ø 108 mm, 175 g, EK

Barometer
solid oak

Baromètre
chêne massif



◀ **45.1000.05** 
Thermo-Barometer
 wie 45.1000.01, Buche
 ☞ Ø 121 x 41 x 133 mm,
 Ø 108 mm, 178 g, EK, SB

Thermo-barometer
as 45.1000.01, beech

Thermo-baromètre
comme 45.1000.01, hêtre



 **45.1000.01** ▲
Thermo-Barometer
 Eiche massiv
 ☞ Ø 121 x 41 x 133 mm, Ø 108 mm, 178 g, EK, SB

Thermo-barometer
solid oak

Thermo-baromètre
chêne massif



 **Domatic 20.3006.32** ▶
Wetterstation
 Gehäuse mit Messingring
 ☞ Ø 136 x 43 x 147 mm, 200 g, EK-EL

Weather station
housing with brass ring

Station météo
boîtier avec anneau en laiton

◀ **20.3006.42 Domatic** 
Wetterstation
 wie 20.3006.32, Gehäuse mit Chromring
 ☞ Ø 136 x 43 x 147 mm, 200 g, EK-EL

Weather station
as 20.3006.32, housing with chrome ring

Station météo
comme 20.3006.32, boîtier avec anneau en chrome





20.2022 Domatic

SYNCHRON Design-Wetterstation

für innen und außen (Barometer, Thermometer, Hygrometer),
Aluminium geschliffen und eloxiert, zum Hängen

☞ Ø 130 x 70 mm, 702 g, EK

SYNCHRON design weather station

for indoor/outdoor use (barometer, thermometer, hygrometer),
aluminium polished and eloxed, for hanging

SYNCHRON station météo design

pour l'intérieur et l'extérieur (baromètre, thermomètre, hygromètre),
aluminium poli et anodisé, à fixer au mur

Domatic 20.2027.60

Wetterstation für innen und außen

Edelstahl, Glasabdeckung

☞ Ø 160 x 46 mm, 330 g, EK

Weather station for indoor/outdoor use
stainless steel, glass cover

Station météo intérieure/extérieure
acier inoxydable, couvercle en verre



20.2027.51 Domatic

Wetterstation für innen und außen

wie 20.2027.60, Kupfer

☞ Ø 160 x 46 mm, 330 g, EK

Weather station for indoor/outdoor use
as 20.2027.60, copper

Station météo intérieure/extérieure
comme 20.2027.60, cuivre

Domatic 20.2027.20

Wetterstation für innen und außen

wie 20.2027.60, Skala blau/weiß/silber

☞ Ø 160 x 46 mm, 330 g, EK

Weather station for indoor/outdoor use
as 20.2027.60, scale blue/white/silver

Station météo intérieure/extérieure
comme 20.2027.60, échelle bleue/blanche/argentée



20.2027.08 Domatic

Wetterstation für innen und außen

wie 20.2027.60, Metall im Vintage-Look mit Rost-Patina

☞ Ø 160 x 46 mm, 342 g, EK

Weather station for indoor/outdoor use
as 20.2027.60, metal vintage style, with rust patina

Station météo intérieure/extérieure
comme 20.2027.60, en métal style vintage, avec patine rouille



48.1503.08

Wetterhäuschen

aus Holz, mit Thermometer, braun

📏 148 x 96 x 154 mm, 217 g, EK

Weather house

made of wood, with thermometer, brown

Chalet météo

en bois, avec thermomètre, brun

NEU
NEW



48.1503.09

Wetterhäuschen

wie 48.1503.08, beige

📏 148 x 96 x 154 mm, 217 g, EK

Weather house

as 48.1503.08, beige

Chalet météo

comme 48.1503.08, beige



48.1501

Wetterhäuschen

aus Holz, mit Kunststofffiguren und Thermometer

📏 127 x 76 x 130 mm, 106 g, EK

Weather house

made of wood, with plastic figurines and thermometer

Chalet météo

en bois, avec des figures en plastique et thermomètre



29.2000.01

Wetterkugel

gefertigt nach einer Idee von Johann Wolfgang von Goethe, zeigt schnell und präzise Luftdruckschwankungen an, mit Zubehör zum Einfärben des Wassers, Symbol Sonne/Wolken

📏 120 x 104 x 180 mm, 136 g, EK

Weather ball

based on an idea by Johann Wolfgang von Goethe, indicates quickly and accurately any variation in air pressure, all accessories to colour the liquid included, symbol sun/clouds

Boule barométrique

réalisée selon une idée de Johann Wolfgang von Goethe, indique de manière rapide et précise les variations de la pression atmosphérique, tous les accessoires pour colorer l'eau inclus, symbole soleil/nuages



20.3015.54

Mini-Wetterstation

Kunststoff, silber-metallic, anthrazit

📏 54 x 35 (56) x 166 mm, 116 g, EK-EL

Mini weather station

plastic, silver-metallic/anthracite

Station météo mini

plastique, métallique argenté/anthracite



20.2047.52

SPUTNIK Wetterstation

für Innen (Barometer, Thermometer, Hygrometer), drehbarer Korpus aus Plexiglas, Halter aus Messing, klassisches Tischobjekt mit offenem Barometerwerk

☐ Ø 126 x 200 mm, 565 g, EK

SPUTNIK weather station

for indoor use (barometer, thermometer, hygrometer), turnable Plexiglas corpus, holder made of brass, classic table model with open barometer movement

SPUTNIK station météo

pour l'intérieur (baromètre, thermomètre, hygromètre), corps tournant en plexiglas, support en laiton, modèle à table classique avec mouvement de baromètre ouvert



20.2047.54

SPUTNIK Wetterstation

wie 20.2047.52, Chrom

☐ Ø 126 x 200 mm, 565 g, EK

SPUTNIK weather station

as 20.2047.52, chrome

SPUTNIK station météo

comme 20.2047.52, chrome



20.2049

COSMO Design-Wetterstation

für innen (Barometer, Thermometer, Hygrometer), aus poliertem Aluminium und Plexiglas, zeitgemäßes Design mit klassischem offenem Barometerwerk

☐ Ø 185 x 43 mm, 323 g, EK-EL

COSMO design weather station

for indoor use (barometer, thermometer, hygrometer), made of polished aluminium and Plexiglas, contemporary design with classic open barometer movement

COSMO station météo design

pour l'intérieur (baromètre, thermomètre, hygromètre), en aluminium poli et plexiglas, design moderne associé à un mouvement classique de baromètre ouvert



20.3020.02 Domatic

Wetterstation
Glas, matt, weiße Skalen
☞ 120 x 35 x 340 mm,
Ø 81/81/81 mm, 533 g, SB

Weather station
glass, matt finish, white scales

Station météo
verre mat, cadrans blancs

Domatic 20.3022

Wetterstation
Glas matt
☞ 120 x 36 x 240 mm,
Ø 95/95 mm, 422 g, EK

Weather station
glass, matt finish

Station météo
verre mat



Domatic 20.1067.17

Wetterstation
wie 20.1067.05, grau
☞ 120 x 55 x 385 mm,
Ø 81/95/81 mm, 685 g, EK

Weather station
as 20.1067.05, grey

Station météo
comme 20.1067.05, gris



20.1067.05 Domatic

Wetterstation
Buche natur/Glas
☞ 120 x 55 x 385 mm,
Ø 81/95/81 mm, 685 g, EK

Weather station
natural beech/glass

Station météo
hêtre naturel/verre



20.3002 Domatic

Wetterstation
Plexiglas, mit Befestigungsmaterial
☞ 90 x 35 x 290 mm,
Ø 70/70/70 mm, 225 g, EK, SB

Weather station
plexiglass, with fixing material

Station météo
plexiglas, avec matériel pour l'assemblage

Domatic 20.3018

Wetterstation
Schiefer geschnitten und lackiert
☞ 140 x 40 x 370 mm, Ø 81/81/81 mm, 1008 g, EK

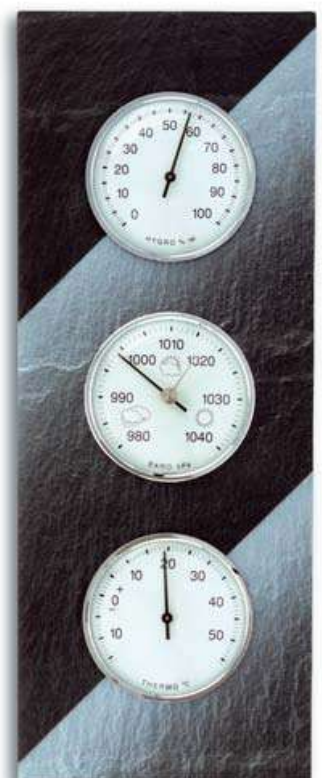

Weather station
slate, cut and varnished

Station météo
ardoise, découpée et laquée







20.1082.17 Domatic 
Wetterstation
 wie 20.1082.05, anthrazit/Aluminium
 ☞ 127 x 64 x 390 mm, Ø 81/81/81 mm, 700 g, SB
Weather station
 as 20.1082.05, anthracite/aluminium
Station météo
 comme 20.1082.05, anthracite/aluminium

 **Domatic 20.1053.17** 
Wetterstation
 Buche natur/silber
 ☞ 128 x 40 x 350 mm, Ø 81/81/81 mm, 658 g, EK
Weather station
 natural beech/silver
Station météo
 hêtre naturel/argenté





20.1082.05 Domatic 
Wetterstation
 Buche/Aluminium
 ☞ 127 x 64 x 390 mm,
 Ø 81/81/81 mm, 700 g, SB
Weather station
 beech/aluminium
Station météo
 hêtre/aluminium



20.1028.04 Domatic 
Wetterstation
 Buche mahagonifarben
 ☞ 105 x 40 x 350 mm,
 Ø 81/81/81 mm, 450 g, EK-EL
Weather station
 beech mahogany-coloured
Station météo
 hêtre couleur acajou



 **Domatic 20.1028.05** 
Wetterstation
 wie 20.1028.04, natur
 ☞ 105 x 40 x 350 mm,
 Ø 81/81/81 mm, 450 g, EK-EL
Weather station
 as 20.1028.04, natural
Station météo
 comme 20.1028.04, naturel



20.1091.01 Domatic 
Wetterstation
 Eiche geölt
 ☞ 130 x 40 x 360 mm,
 Ø 95/95/95 mm, 765 g, EK
Weather station
 oiled oak
Station météo
 chêne huilé



20.1000.01

Wetterstation

Eiche massiv

📏 105 x 40 x 275 mm, Ø 70/81/70 mm, 361 g, EK, SB

Weather station

solid oak

Station météo

chêne massif

Domatic 20.1088

Wetterstation

Nussbaum

📏 120 x 37 x 270 mm, Ø 70/70/70 mm, 433 g, EK-EL

Weather station

walnut

Station météo

noyer



20.1000.03

Wetterstation

wie 20.1000.01, nussbaumfarben

📏 105 x 40 x 275 mm, Ø 70/81/70 mm, 361 g, EK, SB

Weather station

as 20.1000.01, walnut coloured

Station météo

comme 20.1000.01, couleur de noyer



20.1087.01 Domatic

Wetterstation

Eiche

📏 120 x 36 x 195 mm, Ø 70/70 mm, 342 g, EK

Weather station

oak

Station météo

chêne



20.1000.11

Wetterstation

wie 20.1000.01, Kiefer massiv

📏 105 x 40 x 275 mm, Ø 70/81/70 mm, 361 g, EK, SB

Weather station

as 20.1000.01, solid pine

Station météo

comme 20.1000.01, pin massif



20.1087.03 Domatic

Wetterstation

Nussbaum

📏 120 x 36 x 195 mm, Ø 70/70 mm, 342 g, EK

Weather station

walnut

Station météo

noyer





20.1002.01

Wetterstation

Eiche

110 x 36 x 272 mm, Ø 70/70/70 mm, 361 g, EK, SB

Weather station

oak

Station météo

chêne

20.1002.05

Wetterstation

wie 20.1002.01, Buche natur

110 x 36 x 272 mm, Ø 70/70/70 mm, 361 g, EK, SB

Weather station

as 20.1002.01, natural beech

Station météo

comme 20.1002.01, hêtre naturel



20.1002.03

Wetterstation

wie 20.1002.01, Nussbaum

110 x 36 x 272 mm, Ø 70/70/70 mm, 361 g, EK, SB

Weather station

as 20.1002.01, walnut

Station météo

comme 20.1002.01, noyer



20.1001

Wetterstation

Eiche massiv

280 x 40 x 110 mm, Ø 70/81/70 mm, 390 g, EK, SB

Weather station

solid oak

Station météo

chêne massif



20.1002.04

Wetterstation

wie 20.1002.01, Mahogany

110 x 36 x 272 mm, Ø 70/70/70 mm, 361 g, EK, SB

Weather station

as 20.1002.01, mahogany

Station météo

comme 20.1002.01, acajou





20.1076.01B Domatic

Wetterstation

Eiche massiv, rustikal, mit offenem Barometerwerk

123 x 37 x 337 mm,
Ø 93/93/93 mm, 563 g, EK

Weather station

solid oak, rustic, open barometer movement

Station météo

chêne massif, rustique, mouvement de baromètre ouvert



20.1076.20B Domatic

Wetterstation

wie 20.1076.01B, Wurzelnuß

123 x 37 x 337 mm,
Ø 93/93/93 mm, 563 g, EK

Weather station

as 20.1076.01B, root timber nut

Station météo

comme 20.1076.01B, racine de noyer



Domatic 20.1076.03B

Wetterstation

wie 20.1076.01B, Nussbaum

123 x 37 x 337 mm,
Ø 93/93/93 mm, 563 g, EK

Weather station

as 20.1076.01B, walnut

Station météo

comme 20.1076.01B, noyer

Domatic 20.1064.03

Wetterstation

Eiche massiv, nussbaumfarben

155 x 40 x 385 mm,
Ø 108/108/108 mm, 920 g, EK, SB

Weather station

solid oak, walnut coloured

Station météo

chêne massif, couleur de noyer



20.1019.01 Domatic

Wetterstation

Rahmen Eiche massiv

160 x 40 x 385 mm,
Ø 93/93/93 mm, 1000 g, EK

Weather station

frame solid oak

Station météo

cadre chêne massif

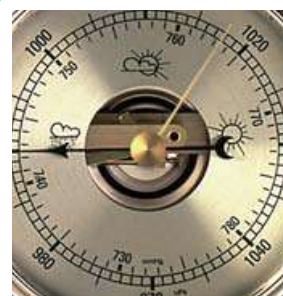

B offenes Domatic-
Barometerwerk
open barometer-
movement Domatic
mouvement de
baromètre ouvert
Domatic

20.1011

Wetterstation

Eiche massiv, Tischmodell

115 x 115 x 146 mm,
Ø 70/70/70 mm, 390 g, EK

Weather station

solid oak, table standing

Station météo

chêne massif, modèle de table





20.1060.01

Wetterstation

Sheraton, Eiche massiv, rustikal

☞ 110 x 40 x 418 mm,
Ø 95/45 mm, 438 g, EK

Weather station

sheraton, solid oak, rustic

Station météo

sheraton, chêne massif, rustique

20.1060.03

Wetterstation

wie 20.1060.01, Nussbaum

☞ 110 x 40 x 418 mm, Ø 95/45 mm, 410 g, EK

Weather station

as 20.1060.01, walnut

Station météo

comme 20.1060.01, noyer



20.1060.02

Wetterstation

wie 20.1060.01, Eiche natur

☞ 110 x 40 x 418 mm,
Ø 95/45 mm, 435 g, EK

Weather station

as 20.1060.01, natural oak

Station météo

comme 20.1060.01, chêne naturel



20.1060.10

Wetterstation

wie 20.1060.01, Kirschbaum

☞ 110 x 40 x 418 mm,
Ø 95/45 mm, 375 g, EK

Weather station

as 20.1060.01, cherry wood

Station météo

comme 20.1060.01, bois de cerisier



20.1051

Wetterstation

Eiche massiv

☞ 92 x 38 x 170 mm,
Ø 70/70 mm, 182 g, EK-EL

Weather station

solid oak

Station météo

chêne massif





20.1037.01 Domatic 
Wetterstation
 Sheraton, Eiche massiv, Flanschring
 ☞ 125 x 40 x 460 mm,
 Ø 108/50 mm, 515 g, EK

Weather station
 sheraton, solid oak, flange

Station météo
 sheraton, chêne massif, anneau bride



20.1037.03 Domatic 
Wetterstation
 wie 20.1037.01, Nussbaum
 ☞ 125 x 40 x 460 mm,
 Ø 108/50 mm, 515 g, EK

Weather station
 as 20.1037.01, walnut

Station météo
 comme 20.1037.01, noyer



20.1038 
Wetterstation
 Sheraton, Eiche massiv
 ☞ 107 x 38 x 390 mm,
 Ø 81/45 mm, 325 g, EK

Weather station
 sheraton, solid oak

Station météo
 sheraton, chêne massif



20.1040.01 
Wetterstation
 Sheraton, Eiche massiv, rustikal
 ☞ 105 x 40 x 385 mm,
 Ø 93/50 mm, 380 g, EK

Weather station
 sheraton, solid oak, rustic

Station météo
 sheraton, chêne massif, rustique



20.1040.02 
Wetterstation
 wie 20.1040.01, natur
 ☞ 105 x 40 x 385 mm, Ø 93/50 mm, 380 g, EK

Weather station
 as 20.1040.01, natural

Station météo
 comme 20.1040.01, naturel

20.1040.11 
Wetterstation
 wie 20.1040.01, Kiefer massiv
 ☞ 105 x 40 x 385 mm, Ø 93/50 mm, 380 g, EK

Weather station
 as 20.1040.01, solid pine

Station météo
 comme 20.1040.01, pin massif





45.3004.01

Wetterstation

mit Quarzuhr, Sheraton, Eiche massiv

☞ 155 x 45 x 602 mm, Ø 70/136/70 mm, 800 g,
☞ 1x 1,5 V AA, EK

Weather station

with quartz clock, sheraton, solid oak

Station météo

avec horloge à quartz, sheraton, chêne massif



45.3004.03

Wetterstation

wie 45.3004.01, Nussbaum

☞ 155 x 45 x 602 mm, Ø 70/136/70 mm, 800 g,
☞ 1x 1,5 V AA, EK

Weather station

as 45.3004.01, walnut

Station météo

comme 45.3004.01, noyer



45.3004.04

Wetterstation

wie 45.3004.01, Mahagoni

☞ 155 x 45 x 602 mm,
Ø 70/136/70 mm, 800 g, ☞ 1x 1,5 V AA, EK

Weather station

as 45.3004.01, mahogany

Station météo

comme 45.3004.01, acajou



Domatic 20.1047.03

Wetterstation

wie 20.1047.01, Nussbaum

☞ 160 x 48 x 525 mm,
Ø 136/70 mm, 750 g, EK, SB

Weather station

as 20.1047.01, walnut

Station météo

comme 20.1047.01, noyer



20.1047.01 Domatic

Wetterstation

Sheraton, Eiche

☞ 160 x 48 x 525 mm, Ø 136/70 mm, 750 g, EK, SB

Weather station

sheraton, solid oak

Station météo

sheraton, chêne massif

Domatic 20.1047.04

Wetterstation

wie 20.1047.01, mahagonifarben

☞ 160 x 48 x 525 mm, Ø 136/70 mm, 750 g, EK

Weather station

as 20.1047.01, mahogany coloured

Station météo

comme 20.1047.01, couleur acajou





Außenwetterstationen

Outdoor weather stations | Stations météo extérieures



20.2046

Außenwetterstation
Edelstahl, Glasabdeckung

☞ 142 x 70 x 225 mm, 569 g, EK-EL

Outdoor weather station
stainless steel, glass cover

Station météo extérieure
acier fin, couvercle en verre

TFA
DESIGN
PATENT



20.2045 Domatic

Außenwetterstation
Aluminium/Kunststoff, Glasabdeckung

☞ 146 x 70 x 216 mm, 461 g, EK-EL

Outdoor weather station
aluminium/plastic, glass cover

Station météo extérieure
aluminium/plastique, couvercle en verre



20.2010.60 Domatic

Außenwetterstation
Edelstahl, mit Befestigungsmaterial

☞ 160 x 68 x 221 mm,
Ø 95/70/70 mm, 465 g, EK-EL

Outdoor weather station
stainless steel, with fixing material

Station météo extérieure
acier fin, avec matériel pour l'assemblage



20.2034.02 Domatic

Außenwetterstation
Edelstahl, weiße Skalen, mit Befestigungsmaterial

☞ 96 x 35 x 282 mm, Ø 70/70/70 mm, 340 g, EK-EL

Outdoor weather station
stainless steel, white scales, with fixing material

Station météo extérieure
acier fin, échelles blanches, avec matériel pour l'assemblage

TFA
DESIGN
PATENT



20.2034.06 Domatic

Außenwetterstation
wie 20.2034.02, blaue Skalen

☞ 96 x 35 x 282 mm, Ø 70/70/70 mm,
340 g, EK-EL

Outdoor weather station
as 20.2034.02, blue scales

Station météo extérieure
comme 20.2034.02, échelles bleues



20.1079.01 Domatic

Wetterstation für innen und außen
Eiche geölt/Edelstahl

☞ 200 x 100 x 256 mm, Ø 161 mm, 1024 g, EK-EL

Weather station for indoor/outdoor use
oiled oak/stainless steel

Station météo intérieure/extérieure
chêne huilé/acier fin



TFA
DESIGN
PATENT

20.2038

Außenwetterstation

Edelstahl, Glasabdeckung

☞ 142 x 68 x 356 mm, 839 g, EK-EL

Outdoor weather station
stainless steel, glass cover

Station météo extérieure
acier fin, couvercle en verre

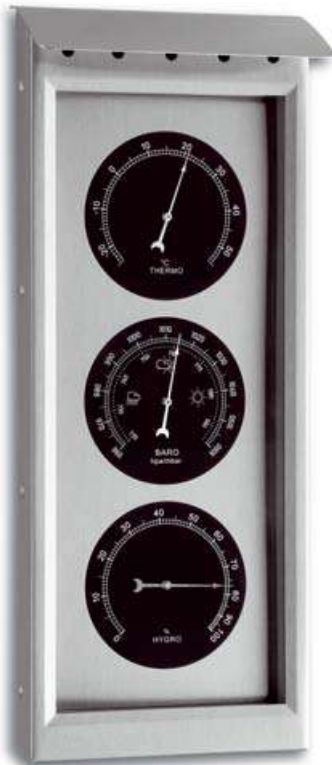

20.3024

Werke-Set für Wetterstation

Thermo-Werk, Baro-Werk, Hygro-Werk, ideal, um sich eine eigene Wetterstation zu basteln, für innen und außen geeignet, Skala weiß, Zierring silber, 3 Montageringe, Bohrung Unterlage Ø 63 mm

☞ 3 x Ø 81 mm, 294 g, EK

Set of movements for weather station

thermometer, barometer and hygrometer movements, ideal to build your own weather station, for indoor/outdoor use, white scale, silver bezel, 3 assembling rings, drilling base Ø 63 mm

Kit de mouvements pour station météo

mouvement de thermomètre, baromètre et hygromètre, idéal pour construire votre propre Station météo, adapté pour l'intérieur et l'extérieur, cadran blanc, lunette argentée, 3 anneaux de montage, support alésage Ø 63 mm



20.2033 Domatic

Außenwetterstation

Metall, anthrazit lackiert

☞ 138 x 40 x 380 mm, Ø 108/108/108 mm, 690 g, EK

Outdoor weather station
metal, lacquered in anthracite

Station météo extérieure
métal, laqué anthracite



Domatic 20.2006

Außenwetterstation

Schmiedeeisen, verzinkt, schwarz

☞ 178 x 41 x 340 mm, Ø 81/81/81 mm, 685 g, EK

Outdoor weather station
forged iron, zincd, black

Station météo extérieure
fer forgé, zingué, noir

Domatic 20.2019

Außenwetterstation

Hammerschlag/Aluminium

☞ 390 x 60 x 174 mm, 1286 g, SB

Outdoor weather station
hammered metal/aluminium

Station météo extérieure
fer battu/aluminium





Produkte sind in Deutschland hergestellt / Products are made in Germany / Les produits sont fabriqués en Allemagne



◀ **Barometer, Flansch**
domatic-Werk, 6-er Teilung
TFA-No. Ø / D3
K1.100282 72 mm
K1.100318 93 mm
K1.100314 108 mm

Barometer, Flansch
10-er Teilung
TFA-No. Ø / D3
K1.100319 93 mm



◀ **Thermometer, Flansch**
TFA-No. Ø / D3
K1.100396 72 mm
K1.100410 93 mm



Hygrometer, Flansch
TFA-No. Ø/D3
K1.100393 72 mm
K1.100408 93 mm
K1.100416 108 mm



◀ **Barometer**
domatic-Werk, 6-er Teilung
TFA-No. Ø / D3
K1.100286 70 mm
K1.100866 70 mm
K1.100863 81 mm
K1.100871 95 mm
K1.100875 136 mm

dto. pergament Skala
K1.100287 70 mm

dto. weiße Skala
K1.100284 70 mm

dto. weiße Skala, Ring verchromt
K1.100136 70 mm

Barometer
10-er Teilung
TFA-No. Ø / D3
K1.100857 70 mm
K1.100869 81 mm
K1.100311 95 mm
K1.100874 95 mm

dto. weiße Skala
K1.100279 70 mm



◀ **Thermometer**
TFA-No. Ø / D3
K1.100847 70 mm
K1.100348 81 mm
K1.100867 81 mm
K1.100876 95 mm

dto. weiße Skala
K1.100892 95 mm

Hygrometer
TFA-No. Ø / D3
K1.100325 45 mm
K1.100872 45 mm
K1.100365 70 mm
K1.100861 70 mm
K1.100868 81 mm
K1.100877 95 mm
K1.100364 *70 mm

dto. pergament Skala
K1.100370 70 mm

dto. weiße Skala
K1.100893 95 mm



◀ **Barometer,**
domatic-Werk, 6-er Teilung
TFA-No. Ø / D3
K1.100291 81 mm
K1.100265 136 mm

dto. weiße Skala
K1.100296 81 mm

dto. weiße Skala, Ring verchromt
K1.100295 81 mm

dto. weiße Skala, ohne Ring
K1.100323 81 mm



◀ **Thermometer**
TFA-No. Ø / D3
K1.100340 95 mm

dto. weiße Skala
K1.100350 81 mm

dto. weiße Skala, Ring verchromt
K1.100353 81 mm

dto. weiße Skala, ohne Ring
K1.100403 81 mm

Hygrometer
TFA-No. Ø / D3
K1.100358 45 mm
K1.100907 70 mm
K1.100378 81 mm
K1.100341 95 mm

dto. weiße Skala
K1.100351 81 mm

dto. weiße Skala, Ring verchromt
K1.100352 81 mm

dto. weiße Skala, ohne Ring
K1.100402 81 mm



◀ **Barometer,**
domatic-Werk, 6-er Teilung
TFA-No. Ø / D3
K1.100878 81 mm
K1.100888 95 mm

dto. weiße Skala
K1.100889 95 mm

Flansch, domatic-Werk, 6-er Teilung
TFA-No. Ø / D3
K1.100123 93 mm

Barometer,
domatic-Werk, 6-er Teilung
TFA-No. Ø / D3
K1.100121 70 mm
K1.100887 136 mm

dto. weiße Skala
K1.100120 70 mm



◀ **Thermometer**
TFA-No. Ø / D3
K1.100361 45 mm
K1.100328 70 mm
K1.100858 70 mm
K1.100862 *70 mm

dto., Skala und Ring silber
K1.100367 45 mm

Thermometer, Flansch
K1.100395 72 mm

Hygrometer
TFA-No. Ø / D3
K1.100326 45 mm
K1.100873 45 mm
K1.100329 70 mm
K1.100845 70 mm
K1.100540 *70 mm
K1.100846 *70 mm

Hygrometer, Flansch
K1.100394 72 mm



◀ **Thermo/Hygrometer**
TFA-No. Ø / D3
K1.100347 *70 mm

dto. Ring silber
K1.100528 *70 mm
K1.100583 95 mm



◀ **Baro- / Thermometer,**
Flansch
domatic-Werk, 6-er Teilung
TFA-No. Ø / D3
K1.100315 108 mm

Baro- / Thermometer,
10-er Teilung
TFA-No. Ø / D3
K1.100891 95 mm



* flache Dose / flat housing / boîtier plat



Produkte sind in Deutschland hergestellt / Products are made in Germany / Les produits sont fabriqués en Allemagne



Barometer
domatic-Werk, 6-er Teilung
TFA-No. Ø / D3
K1.100317 95 mm
dto., Ring Edelstahl
K1.100298 81 mm



Thermometer
Ring Edelstahl
TFA-No. Ø / D3
K1.100354 45 mm
Hygrometer
Ring Edelstahl
K1.100355 45 mm



Thermometer
TFA-No. Ø / D3
K1.100425 81 mm
Hygrometer
TFA-No. Ø / D3
K1.100373 70 mm
K1.100430 81 mm



Barometer
domatic-Werk, 6-er Teilung,
V2-A-Ring
TFA-No. Ø / D3
K1.100297 81 mm
dto. Ring verchromt
K1.100302 81 mm



Thermometer
TFA-No. Ø / D3
K1.100336 81 mm
dto. Ring verchromt
K1.100337 81 mm
Hygrometer
TFA-No. Ø / D3
K1.100335 81 mm
dto. Ring verchromt
K1.100334 81 mm



Barometer
domatic-Werk, 6-er Teilung
TFA-No. Ø / D3
K1.100278 70 mm
K1.100304 81 mm
K1.100309 95 mm
dto., Skala blau,
Zeiger und Ziffern weiß
K1.100027 70 mm



Thermometer
TFA-No. Ø / D3
K1.100332 70 mm
K1.100389 81 mm
dto., Skala blau,
Zeiger und Ziffern weiß
K1.100028 70 mm
Hygrometer
K1.100333 70 mm
K1.100392 81 mm
dto., Skala blau,
Zeiger und Ziffern weiß
K1.100029 70 mm



Barometer
10-er Teilung
TFA-No. Ø / D3
K1.100283 70 mm
K1.100301 81 mm
K1.100312 95 mm
Barometer
domatic-Werk, 6-er Teilung
TFA-No. Ø / D3
K1.100300 81 mm
K1.100433 136 mm



Thermometer
TFA-No. Ø / D3
K1.100338 81 mm
K1.100418 95 mm
Hygrometer
TFA-No. Ø / D3
K1.100359 45 mm
K1.100363 70 mm
K1.100339 81 mm
K1.100417 95 mm



Barometer
domatic-Werk, 6-er Teilung
TFA-No. Ø / D3
K1.100272 70 mm
K1.100021 81 mm
K1.100277 95 mm
K1.100264 136 mm
Barometer, Flansch
domatic-Werk, 6-er Teilung
K1.100307 108 mm



Thermometer
TFA-No. Ø / D3
K1.100273 70 mm
K1.100022 81 mm
K1.100276 95 mm
Hygrometer
TFA-No. Ø / D3
K1.100274 70 mm
K1.100023 81 mm
K1.100275 95 mm
Hygrometer, Flansch
K1.100445 108 mm



* flache Dose / flat housing / boîtier plat



Produkte sind in Deutschland hergestellt / Products are made in Germany / Les produits sont fabriqués en Allemagne



Uhr
TFA-No. \emptyset / D3
K1.100289 161 mm



Uhr
TFA-No. \emptyset / D3
K1.100290 136 mm
K1.100859 136 mm



Uhr
TFA-No. \emptyset / D3
K1.100523 95 mm
Flansch
K1.100288 108 mm

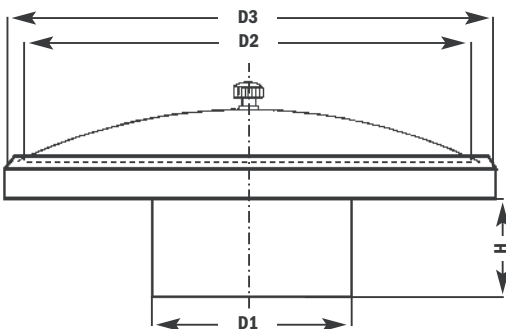

D 1 Gehäuse case / boîtier	D 2 Skala scale / échelle		D 3 Werk movement / mouvement		H Gehäuse-Höhe height of case hauteur de boîtier	Ø Bohrung Unterlage Ø Drilling base Ø Support perçage
	Zierring bezel lunette	Flansching collared bezel collerette	Zierring bezel lunette	Flansching collared bezel collerette		
33,8 mm	41,40 mm	41,40 mm	45 mm	50 mm	7 mm	35 mm
56 mm	66,45 mm	59,00 mm	70 mm	72 mm	12 mm / 19,5 mm	63 mm
56 mm	75,80 mm	75,80 mm	81 mm	93 mm	19,5 mm	63 mm
56 mm	90,80 mm	90,80 mm	95 mm	108 mm	12 mm / 19,5 mm	63 mm
73 mm	132,20 mm		136 mm		17,5 mm	80 mm
73 mm	158,00 mm		161 mm		15 mm	80 mm
75 mm	157,10 mm		161 mm		26 mm	80 mm
75 mm	128,50 mm		132 mm		26 mm	80 mm

Montagering / Assembling ring / Anneau pour montage

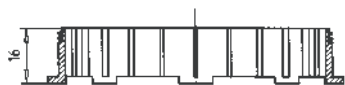

TFA-No. A1.100795
Kunststoff / plastic / plastique
für Einbauerke
for building in movements
pour mouvement encastrable

D1=73 mm
D1=73 mm
D1=73 mm

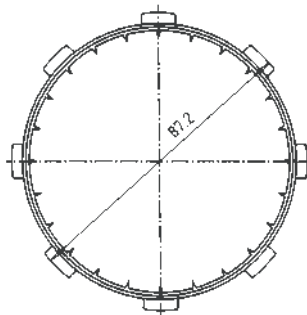

TFA-No. A1.100792
Kunststoff / plastic / plastique
für Einbauerke
for building in movements
pour mouvement encastrable

D1=56 mm
D1=56 mm
D1=56 mm

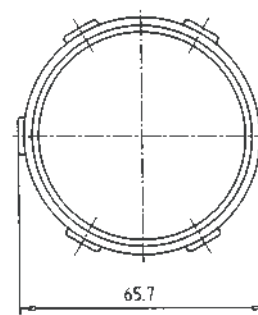

Aufschraubthermometer / Screw-on-thermometers / Thermometres pour visser

Plexiglas, gold / plexiglass, gold / plexiglas, doré



TFA-No. $^{\circ}\text{C}/^{\circ}\text{F}$
K1.100511 70 x 20 mm
K1.100513 100 x 20 mm
K1.100515 135 x 18 mm
K1.100516 170 x 20 mm
K1.100517 190 x 18 mm
K1.100519 250 x 30 mm



TFA-No. $^{\circ}\text{C}$
Kapillare rot,
red capillary, capillaire rouge
K1.100521 200 x 25 mm
K1.100568* 200 x 25 mm

TFA-No. $^{\circ}\text{C}/^{\circ}\text{F}$
K1.100524 140 x 25 mm
K1.100526* 140 x 25 mm



* ohne Bohrung / without holes / sans perçage



Verkaufswände für TFA-Produkte

in selbstverkäuflicher SB-Verpackung, Bestückung individuell, mit Behangplan, Leitkarten und Top-Display

Display stands for TFA-products

in self-service-“SB“-packaging, customized display unit, with display plan, reorder level cards and “TFA“-display-header

Lineaires de vente pour les produits TFA

en emballage transparent à suspendre, assortiment selon votre besoin, avec plan d'implantation, fonds de broche et habillage de linéaire



98.3050

TFA-Verkaufsständer

Behangfläche in Holzoptik, Marmorboden mit Drehelement, beidseitig bestückbar, platzsparend

□ Ø 350 x 1850 mm, 18.700 g

TFA display stand

surface natural timber look, rotating marble base, can be loaded on both sides, space-saving

Présentoir TFA

surface en effet bois, fond rotatif en marbre, peut être garni des deux côtés, économisant l'espace





Sender Transmitter Émetteur	Messgröße Measured variable Grandeur à mesurer	Batterie Battery Pile	Abmessung Measurements Dimensions	Gewicht Weight Poids	
30.3120.30 30.3120.90 für / for / pour	T Displaykabel T Display	2x 1,5 V AAA 2x 1,5 V AA 30.3009, 30.3012, 30.3014, 30.3015, 30.3016, 30.3018, 30.3019, 35.1018, 35.1024, 35.1026, 35.1032, 35.1035, 35.1037, 35.1041, 35.1044, 35.1048, 35.1053, 35.1064, 98.1006, 98.1011, 98.1032	40 x 28 x 133 mm 40 x 28 x 133 mm	75 g 63 g	EK EK-EL
30.3139 für / for / pour	T Display	2x 1,5 V AA 30.3033, 35.1057, 35.1058, 35.1066, 35.1071, 35.1085	61 x 30 (45) x 96 mm	63 g	EK
30.3148 für / for / pour	R	2x 1,5 V AA 35.1075, 35.1095, 35.1100	160 x 120 x 175 mm	319 g	EK
30.3149 für / for / pour	W	2x 1,5 V AA 35.1075, 35.1095	260 x 490 x 472 mm	351 g	EK
30.3157 für / for / pour	T Display	2x 1,5 V AAA 35.1079	69 x 29 x 90 mm	82 g	EK-EL
30.3160 für / for / pour	Pool Display	2x 1,5 V AA 30.3033, 35.1057, 35.1066, 35.1071	∅ 120 x 155 mm	210 g	EK
30.3161 für / for / pour	R	2x 1,5 V AA 47.3003	∅ 132 x 160 mm	247 g	EK
30.3163 für / for / pour	T	2x 1,5 V AAA 30.3034	36 (46) x 16 (30) x 120 (123) mm	33 g	EK-EL
30.3166.02.S2 für / for / pour	T/H Display	2x 1,5 V AAA 35.1083	69 x 29 x 90 mm	82 g	EK
30.3167 für / for / pour	T	2x 1,5 V AA 35.1093	75 x 27 x 93 mm	87 g	EK
30.3168 für / for / pour	W/Solar	Back-up 2x 1,5 V AA 35.1075, 35.1095, 35.1100	370 x 260 x 425 mm	430 g	EK
30.3169 für / for / pour	T/H Display	2x 1,5 V AA 35.1098	60 x 25 x 90 mm	55 g	EK
30.3179 für / for / pour	T	2x 1,5 V AA 30.3041	69 x 25 x 93 mm	50 g	EK
30.3186 für / for / pour	T	2x 1,5 V AA 35.1110	75 x 27 x 93 mm	85 g	EK
30.3194 für / for / pour	T Display	2x 1,5 V AAA 35.1123 (< 06/2013)	66 x 21 (65) x 100 mm	55 g	EK
30.3194.54.S2 für / for / pour	T Display	2x 1,5 V AAA 35.1123 (> 10/2013)	66 x 21 (65) x 100 mm	55 g	EK
30.3195 für / for / pour	T/H Display	2x 1,5 V AAA 30.3049, 35.1152	63 x 24 (35) x 102 mm	62 g	EK
30.3196 für / for / pour	T/H	2x 1,5 V AAA 35.1122, 35.1128	53 x 26 x 105 mm	50 g	EK
30.3197 für / for / pour	T	2x 1,5 V AAA 30.3051	56 x 25 (55) x 90 mm	53 g	EK
30.3198 für / for / pour	T/H	2x 1,5 V AAA 30.3052	56 x 25 (55) x 90 mm	53 g	EK
30.3200 für / for / pour	T/H Display	2x 1,5 V AA 35.1126	69 x 25 (70) x 105 mm	80 g	EK
30.3201 für / for / pour	T Display Kabel	2x 1,5 V AA 14.1504	63 x 23 (68) x 85 mm	60 g	EK
30.3202 für / for / pour	Vibration	Akku 60.2521	33 x 10 x 45 mm	13 g	EK
30.3205 für / for / pour	T/H Display	2x 1,5 V AA 35.1122, 35.1128	53 x 25 x 105 mm	52 g	EK
30.3207.02 für / for / pour	T	2x 1,5 V AAA 35.1133	40 x 24 x 92 mm	29 g	EK
30.3208.02 für / for / pour	T/H Display	2x 1,5 V AAA 30.3054, 30.3056	45 x 20 x 110 mm	52 g	EK-EL
30.3209.02 für / for / pour	T/H Display	2x 1,5 V AAA 35.1134	61 x 28 x 92 mm	54 g	EK
30.3210.10 für / for / pour	T Display	2x 1,5 V AAA 30.3047, 30.3048, 60.4510	63 x 24 (35) x 102 mm	64 g	EK
30.3211.02 für / for / pour	T/H Display	2x 1,5 V AA 35.1135	63 x 35 x 100 mm	78 g	EK
30.3212.02 für / for / pour	T Display	2x 1,5 V AAA 30.3055	61 x 28 x 92 mm	54 g	EK
30.3215.02 für / for / pour	T/H	2x 1,5 V AAA 35.1136, 35.1141.01, 35.1142.01	45 x 20 x 108 mm	45 g	EK-EL
30.3216.20 für / for / pour	Pool Display	4x 1,5 V AAA 30.3054, 30.3056	95 x 106 x 220 mm	290 g	EK
30.3220.02 für / for / pour	T	2x 1,5 V AAA 30.3061	56 x 21 (65) x 91 mm	46 g	EK



Sender Transmitter Émetteur	Messgrösse Measured variable Grandeur à mesurer	Batterie Battery Pile	Abmessung Measurements Dimensions	Gewicht Weight Poids		
30.3221.02 für / for / pour	T/H	☞ 2x 1,5 V AA 30.3057.01, 30.3058.01, 35.1129, 35.1139.01, 35.1140.01, 35.1150	☞ 40 x 21 x 130 mm	47 g	EK	
30.3222.02 für / for / pour	T/H/W	☞ 2x 1,5 V C 35.1140.01	☞ 468 x 141 x 163 mm	439 g	EK	
30.3225.10 für / for / pour	T Display	☞ 2x 1,5 V AA 47.3004.01	☞ 43 x 21 x 156 mm	66 g	EK	
30.3226.10 für / for / pour	R	☞ 2x 1,5 V AA 47.3004.01	☞ 155 x 107 x 134 mm	267 g	EK	
30.3228.02 für / for / pour	T Display	☞ 2x 1,5 V AAA 30.3054, 30.3056, 30.3062.10	☞ 45 x 20 x 111 mm	51 g	EK	
30.3229.02 für / for / pour	T Display Kabel	☞ 2x 1,5 V AAA 30.3054, 30.3056, 30.3062.10	☞ 45 x 20 x 111 mm	60 g	EK	
30.3231.01 für / for / pour	T Display 2x Kabel	☞ 2x 1,5 V AAA 14.1511.01	☞ 60 x 24 x 122 mm	66 g	EK	
30.3233.01 für / for / pour	R	☞ 2x 1,5 V AA 47.3005.01	☞ 180 x 120 x 125 mm	196 g	EK	
30.3234.02 für / for / pour	T	☞ 2x 1,5 V AA 30.3065.02	☞ 64 x 20 x 41 mm	33 g	EK	
30.3235.02 für / for / pour	T/H Display	☞ 2x 1,5 V AAA 35.1149.01	☞ 43 x 22 x 114 mm	57 g	EK	
30.3236.02 für / for / pour	T	☞ 2x 1,5 V AAA 60.2548	☞ 40 x 24 x 92 mm	29 g	EK	
30.3237.02 für / for / pour	T/H	☞ 2x 1,5 V AAA 35.1151.01	☞ 49 x 25 x 84 mm	38 g	EK	
30.3238.06 für / for / pour	Pool Display	☞ 2x 1,5 V AA 30.3066.01	☞ 97 x 105 x 168 mm	174 g	EK	
30.3239.02 für / for / pour	T/H	☞ 2x 1,5 V AA 30.3066.01	☞ 51 x 20 x 146 mm	60 g	EK	
30.3240.10 für / for / pour	Pool Display	☞ 2x 1,5 V AAA 30.3067.10	☞ 81 x 81 x 151 mm	146 g	EK	
30.3241.02 für / for / pour	T/H	☞ 2x 1,5 V AA 35.1151.01, 35.1153	☞ 49 x 31 x 91 mm	57 g	EK	
30.3242.02 für / for / pour	T Display	☞ 2x 1,5 V AAA 35.1155.01	☞ 50 x 30 x 97 mm	45 g	EK-EL	
30.3243.02 für / for / pour	T (3 CH)	☞ 2x 1,5 V AA 30.3063.01, 30.3064, 30.3068.01	☞ 40 x 21 x 120 mm	47 g	EK	
30.3245.02 für / for / pour	T/H Display (5 CH)	☞ 2x 1,5 V AAA 30.3043, 35.1060, 35.1062, 35.1063, 35.1075, 35.1094, 35.1095, 35.1100, 35.1101, 35.1106, 35.1107, 35.1116, 35.1127, 35.1130, 35.1131, 98.1034, 98.1035	☞ 43 (57) x 22 (57) x 115 (120) mm	56 g	EK	
30.5045.54 für / for / pour	T/H	☞ 2x 1,5 V AAA 30.3054.10, 30.3056.10, 30.3062.10	☞ 64 x 18 (40) x 109 mm	65 g	EK-EL	
IT 868 MHz	30.3143.IT für / for / pour	868 MHz T Display Dualchannel	☞ 2x 1,5 V AAA 30.3009.IT, 30.3018.IT, 30.3022.IT, 30.3032.IT, 30.3050.54.IT, 35.1026.IT, 35.1044.IT, 35.1048.IT, 35.1064.IT, 35.1068.IT, 35.1070.IT, 35.1076.IT	☞ 41 (83) x 23 (61) x 128 (135) mm	52 g	EK-EL
	30.3144.IT für / for / pour	868 MHz T/H Display	☞ 2x 1,5 V AA 30.3013.IT, 35.1036.IT, 35.1045.IT, 35.1070.IT, 35.1078.IT	☞ 44 (76) x 24 (56) x 160 (165) mm	75 g	EK-EL
	30.3146.IT für / for / pour	868 MHz T Dualchannel	☞ 2x 1,5 V AAA 30.3009.IT, 30.3018.IT, 30.3022.IT, 30.3032.IT, 30.3050.54.IT, 35.1026.IT, 35.1044.IT, 35.1048.IT, 35.1064.IT, 35.1068.IT, 35.1070.IT, 35.1076.IT, 30.3050.54.IT	☞ 41 (83) x 23 (61) x 128 (135) mm	50 g	EK-EL
	30.3147.IT für / for / pour	868 MHz T	☞ 2x 1,5 V AA 30.3009.IT, 30.3016.IT, 30.3018.IT, 30.3022.IT, 30.3030.IT, 30.3032.IT, 30.3037.IT, 35.1026.IT, 35.1044.IT, 35.1048.IT, 35.1064.IT, 35.1068.IT, 35.1076.IT, 35.1084.IT, 35.1089.IT, 35.1115.IT, 35.1117.IT, 35.1125.IT, 98.1006.IT	☞ 39 (51) x 21 (46) x 129 (135) mm	45 g	EK-EL
	30.3164.IT für / for / pour	868 MHz T	☞ 2x 1,5 V AAA 30.3036.IT, 30.3040.IT	☞ 33 (39) x 17 (34) x 87 (92) mm	24 g	EK
	30.3180.IT für / for / pour	868 MHz T/H Display	☞ 2x 1,5 V AA 30.3039.IT, 30.3060.IT	☞ 44 (76) x 24 (56) x 160 (165) mm	75 g	EK-EL
	30.3181.IT für / for / pour	868 MHz T Kabel	☞ 2x 1,5 V AAA 30.3039.IT, 30.3053.IT, 30.3060.IT	☞ 41 (83) x 23 (61) x 128 (135) mm	52 g	EK-EL
	30.3183.IT für / for / pour	868 MHz T/H Display	☞ solar 2x 1,5 V AAA 30.3042.IT	☞ 36 (42) x 17 (35) x 103 (108) mm	34 g	EK
	30.3187.IT für / for / pour	868 MHz T/H Display	☞ 2x 1,5 V AAA 30.3044.IT, 30.3045.IT, 35.1109.IT, 35.1111.IT, 35.1113.IT, 35.1121.IT	☞ 36 (42) x 17 (35) x 103 (108) mm	34 g	EK
	30.3199.IT für / for / pour	Pool Display	☞ 2x 1,5 V AA 30.3060, 30.3039.IT, 30.3053.IT	110 x 115 x 135 mm	242 g	EK
	30.3224.02.IT für / for / pour	T/H	☞ 2x 1,5 V AA 35.1143.01.IT, 35.1147.01.IT, 35.1148.01.IT	☞ 39 (51) x 21 (46) x 129 (135) mm	42 g	EK



Sender Transmitter Émetteur	Messgröße Measured variable Grandeur à mesurer	Batterie Battery Pile	Abmessung Measurements Dimensions	Gewicht Weight Poids	
30.3155.WD für / for / pour	868 MHz T/H Display	☞ 2x 1,5 V AA 35.5000.IT, 35.5001.IT, 35.5017.IT, 35.5020.IT, 35.5021.IT, 35.5027.IT, 35.5029.IT, 35.5032.IT, 35.5046.IT, 35.5047.IT, 35.5050.IT	☞ 39 (51) x 21 (46) x 129 (135) mm	45 g	EK
30.3156.WD für / for / pour	868 MHz T	☞ 2x 1,5 V AA 35.5002.IT, 35.5003.IT, 35.5010.IT, 35.5011.IT, 35.5012.IT, 35.5014.IT, 35.5015.IT, 35.5016.IT, 35.5018.IT, 35.5019.IT, 35.5020.IT, 35.5022.IT, 35.5024.IT, 35.5025.IT, 35.5027.IT, 35.5028.IT, 35.5030.IT, 35.5031.IT, 35.5034.IT, 35.5035.IT, 35.5036.IT, 35.5037.IT, 35.5038.IT, 35.5039.IT, 35.5040.IT, 35.5041.IT, 35.5042.IT, 35.5043.IT, 35.5045.IT, 35.5049.IT, 35.5051.IT, 35.5052.IT, 35.5054.IT, 35.5055.IT, 35.5056.IT, 35.5057.IT, 35.5058.10.IT, 35.5059.01.IT, 35.5060.01.IT, 35.5061.IT	☞ 39 (51) x 21 (46) x 129 (135) mm	45 g	EK-EL

Nr. No. N°.	Einzelteil Component Piece detachee	für for pour	Kabellänge Cable length Longueur de cable	Gewicht Weight Poids	
30.3175	USB	30.3039.IT, 35.1099.IT, 35.1112.IT	23 x 9 x 82 mm	11 g	Polybeutel
30.3223.02	Vibrationseinheit	60.2538.02	ca. 1,0 m	150 g	Polybeutel
30.3501	T Kabel	30.3143.IT, 30.3146.IT, 30.3181.IT	ca. 2,0 m	10 g	Polybeutel
30.3502	T Kabel	30.3133, 30.3139	ca. 1,5 m	12 g	Polybeutel
30.3506	T Kabel	14.1500	ca. 1,0 m	20 g	Polybeutel
30.3517	T Kabel	14.1504	ca. 0,8 m	26 g	Polybeutel
30.3518	T Kabel	14.1502	ca. 1,0 m	20 g	Polybeutel
30.3520	T Kabel	14.1503	ca. 1,0 m	33 g	Polybeutel
30.3521	T Kabel	30.3302.02 (WeatherHub)	ca. 1,5 m	9 g	Polybeutel
30.3522	T Kabel	14.1552.01	ca. 1,0 m	35 g	Polybeutel
30.3523	T Kabel	14.1509	ca. 1,1 m	21 g	EK
30.3526	T Kabel	14.1511.01	ca. 1,0 m	24 g	EK
30.3527	T Kabel	14.1510.02	ca. 1,2 m	27 g	EK
30.3528	T Kabel	14.1512.01	ca. 1,2 m	26 g	EK
30.3530	T Kabel	30.3302.02, 30.3313.02 (WeatherHub)	ca. 4,0 m	36 g	Polybeutel
98.1121	Schlüssel	30.3216.20		38 g	LO
K1.100692	W Windrad	35.1075, 35.1095, 35.1100		34 g	Polybeutel
K1.100693	W Windrad	30.3307.02, 35.1067.IT, 35.1099.IT, 35.1112.IT		19 g	Polybeutel
K1.100894	W Windrad	35.1140.01		17 g	Polybeutel

T = Temperatur
T = Temperature
T = Température



H = Feuchte
H = Humidity
H = Humidité

W = Wind
W = Wind
W = Vent



R = Regenmenge
R = Rainfall
R = Quantité de pluie



30.3139



30.3148

30.3149 ohne Solar
30.3168 mit Solar

30.3157



30.3161



30.3163



30.3166.02.S2



30.3167 / 30.3186



30.3169



30.3179



30.3193



30.3194



30.3195



30.3196



30.3197 / 30.3198



30.3200



30.3201



30.3205



30.3207.02
30.3236.02



30.3208.02



30.3209.02



30.3210.10



30.3211.02



30.3212.02



30.3215.02



30.3216.20



30.3220.02



30.3221.02 (3CH)



30.3222.02



30.3225.10



30.3226.10



30.3228.02



30.3229.02



30.3231.01



30.3233.01



30.3234.02



30.3235.02 (T)
30.3245.02 (TH)



30.3238.06



30.3239.02



30.3240.10



30.3241.02



30.3242.02



30.3243.02 (3CH)



30.5045.54



IT

30.3143.IT



IT

30.3144.IT



IT

30.3146.IT



IT

30.3147.IT



IT

30.3164.IT



IT

30.3180.IT



IT

30.3181.IT
miT Kabel



IT

30.3187.IT



IT

30.3199.IT



IT

30.3224.02.IT



WD

30.3155.WD



WD

30.3156.WD



Made in Germany / EU
Produkte sind in Deutschland / EU hergestellt



Made in Germany / EU
Products are made in Germany / E.U

Made in Germany / EU
Les produits sont fabriqués en Allemagne / UE



IT Instant Transmission
Funkübertragung auf 868 MHz mit kurzem Übertragungsintervall, über 100 Meter Reichweite und langer Batterielebensdauer (2 Jahre mit Alkaline Batterien)

IT Instant Transmission
Wireless transmission on 868 MHz with short transmission interval, long-distance range more than 100 m and long battery lifetime (2 years using Alkaline batteries)

IT Instant Transmission
Transmission radio-pilotée sur 868 MHz avec intervalle courte de transmission, rayon d'action de plus de 100 m et durée de batterie longue (2 années en utilisant des batteries Alkaline)



Color Sharp
Kontrastreiches und farbtintensives Display mit 600 Farbnuancen

Color Sharp
High-contrast and colour-intensive display with 600 colour nuances

Color Sharp
Écran contrasté et composé de couleurs vives avec 600 nuances de couleur



Swiss Precision Sensor / Humidity Precision Sensor
TFA nutzt besonders hochwertige Sensoren für Hygrometer mit einer Genauigkeit, die sonst nur Industrieeräte erreichen: ±3% / ±4% relative Luftfeuchtigkeit (von 35...75%, ansonsten ±5%).
Alle Produkte, die solche Präzisionssensoren besitzen, sind mit diesen Qualitätssiegeln im Katalog und auf der Verpackung gekennzeichnet.

Swiss Precision Sensor / Humidity Precision Sensor
TFA uses high quality sensors for hygrometers with the precision of industrial measuring instruments: ±3% / ±4% relative humidity (from 35...75%, otherwise ±5%).
All products using such precision sensors are labelled in the catalogue and on the packaging with these quality seals.

Swiss Precision Sensor / Humidity Precision Sensor
TFA utilise des capteurs hygromètres de haute qualité d'une précision des appareils de mesure industriels : ±3% / ±4% humidité relative (de 35...75%, ±5% en outre).
Tous les produits qui détiennent un tel capteur sont marqués avec un sceau de qualité dans le catalogue et également sur l'emballage.



Lebensmitteleignung von Messgeräten
Die Messgeräte wurden geprüft und sind aufgrund der Bauart, der verwendeten Materialien, des Messverfahrens und der Messgenauigkeit uneingeschränkt verwendbar für Temperaturmessungen im Rahmen von Eigenkontrollen im Lebensmittelbereich.

Suitability of measuring instruments for food use
The measuring instruments have been proofed and due to the type, the used materials, the technology and precision of measurement they are applicable for all kind of temperature measurements for the control of food safety.

Qualification alimentaire des instruments de mesure
Les instruments de mesure ont été vérifiés et par leur construction, les matériaux incorporés, le processus de mesure et la précision de mesure ils peuvent être utilisés sans restriction pour mesurer la température en cadre du contrôle propre des produits alimentaires.



Messgeräte mit Werkszertifikat
Ein Werkszertifikat wird durch eine Vergleichsmessung mit einem werksinternen Referenzmessgerät erstellt, das auf ein DAkkS-zertifiziertes Gerät und somit auf nationale Standards rückführbar ist.

Measuring instruments with factory certificate
A factory certificate is issued due to a comparison of measurements performed by an internal reference instrument, which is traceable to a DAkkS certificated device and thus to national standards.

Instrument de mesure avec certificat d'usine
Un certificat d'usine est établi par une mesure comparative réalisée à l'usine avec un appareil de mesure de référence qui est traçable à un instrument certifié par DAkkS et donc aux normes nationales.



Konform EN 13485 / EN 12830 Logger
Entspricht der Europäischen Norm für Thermometer für den Transport, die Lagerung und die Verteilung von gekühlten, gefrorenen und tiefgefrorenen Lebensmitteln und Eiscreme.

Conform EN 13485 / EN 12830 Logger
According to the European standard specifications for thermometers for the transport, storage and distribution of chilled, frozen and deep-frozen food and ice cream.



Conforme EN 13485 / EN 12830 Logger
Conforme à la norme européenne pour thermomètres pour le transport, l'entreposage et la distribution des denrées alimentaires réfrigérées, congelées et surgelées et des crèmes glacées.

Alle verwendeten Texte, Fotos und grafischen Gestaltungen sind urheberrechtlich geschützt. Sollten Sie Teile hiervon verwenden wollen, kontaktieren Sie uns bitte per E-Mail.
All texts, photos and graphic designs used are protected by copyright. If you would like to use parts of this catalogue, please contact us by e-mail.
Tous les textes, photos et conceptions graphiques utilisés sont protégés par le droit d'auteur. Merci de nous contacter par e-mail si vous souhaitez utiliser certains de ces contenus.

marketing@tfa.dostmann.de

Die technischen Daten entsprechen dem Stand bei Drucklegung und können ohne vorherige Benachrichtigung geändert werden.
Die neuesten technischen Daten und Informationen finden Sie auf unserer Homepage unter Eingabe der Artikel-Nummer in das Suchfeld.

The technical data are correct at the time of going to print and may change without prior notice.
The latest technical data and information can be found in our homepage by simply entering the product number in the search box.
Les caractéristiques techniques ont été actualisées au moment de l'impression et peuvent être modifiées sans avis préalable.
Les dernières données techniques et les informations peuvent être consultées en entrant le numéro de l'article sur notre site Internet.

www.tfa-dostmann.de

Skalendrucke und Zeiger können von den Abbildungen abweichen. / Scale prints and pointers may differ from the photos. / Le marquage du cadran et les aiguilles peuvent différer des photos.



10.3000.03	Artikelnummer / Item number / Référence	
IT	Instant Transmission 868 MHz	
Domatic	<p>Barometer mit „Domatic“-Präzisions-Höhenwerk einstellbar 0-1.800 m, großer Ausschlag durch 6er Teilung, Genauigkeit ± 3 hPa, TFA-Patent</p> <p>Barometer with "Domatic"-movement adjustable 0-1.800 m, large deflection by graduation in 1/6 degrees, accuracy ± 3 hPa, TFA-patent</p> <p>Baromètre avec mouvement « Domatic » réglable 0-1.800 m, grande déviation par graduation en 1/6 degrés, précision ± 3 hPa, brevet TFA</p>	
T	Temperatur / Temperature / Température	
H	Luftfeuchtigkeit / Humidity / Humidité	
W	Wind / Wind / Vent	
R	Regen / Rain / Pluie	
In / Out	Innen/Außen / Indoor/outdoor / Intérieur/extérieur	
	Wandmontage oder Tischaufstellung Wall mounting or table standing / Fixation murale ou à poser sur table	
	Wandmontage Wall mounting / Fixation murale	
	Tischaufstellung Table standing / à poser sur table	
	Batterie(n) Battery(ies) / Pile(s)	
	Sender T/H Transmitter T/H / Émetteur T/H	
	Sender W Transmitter W / Émetteur W	
	Sender R Transmitter R / Émetteur R	
	Netzadapter Power adapter / Adaptateur secteur	
	nicht inklusive, z.B. Batterie(n) not included, such as battery(ies) / non inclus, p. ex. pile(s)	
95 x 20 (41) x 137 mm	<p>Abmessung des Produkts: Länge x Breite (mit Ständer) x Höhe</p> <p>Measurements of the product: length x width (with stand) x height</p> <p>Dimensions du produit : longueur x largeur (avec support) x hauteur</p>	
Ø 70/80/70 mm	<p>Durchmesser der Einbauwerke (von oben nach unten oder von links nach rechts)</p> <p>Diameter of movements (order from the top to the bottom or from the left to the right)</p> <p>Diamètre des mécanismes encastrés (ordre allant du haut vers le bas ou de gauche vers la droite)</p>	
240 g	<p>Gewicht (nur Produkt, ohne Zubehör)</p> <p>Weight (product only, without equipment) / Poids (seulement produit, sans accessoires)</p>	
	Angaben bezogen auf die Verpackung Details related to box / Information relative à l'emballage	
EK-EL	<p>Einzelkarton mit farbiger Abbildung, Euroloch-Aufhänger und GTIN-13 (Barcode)</p> <p>Individual box with colour picture, Euro slot hanger and GTIN-13 (bar-code)</p> <p>Boîte individuelle avec image en couleur, orifice d'accrochage Européen et code GTIN-13 (code à barres)</p>	
SB	<p>Selbstbedienungsverpackung, Klarsicht mit Euroloch-Aufhänger und GTIN-13 (Barcode)</p> <p>Packaging for self-service vending, transparent cover with Euro slot hanger and GTIN-13 (bar-code)</p> <p>Emballage libre-service, transparent avec orifice d'accrochage Européen et code GTIN-13 (code à barres)</p>	
KB	<p>PET-Box, Klarsicht mit Euroloch-Aufhänger und GTIN-13 (Barcode)</p> <p>PET-box, transparent cover with Euro slot hanger and GTIN-13 (bar-code)</p> <p>Boîte PET, transparent avec orifice d'accrochage Européen et code GTIN-13 (code à barres)</p>	
EK	Einzelkarton / Individual box / Boîte individuelle	
LOSE	Produkte lose / Items bulk / Produits en vrac	
10 EK / 10 SB	Verpackungseinheit 10 St / Packing unit 10 pcs. / 10 unités par emballage	
10 KA	10 Produkte lose im Karton / 10 items in carton, bulk / 10 produits par carton, en vrac	
DESIGN PATENT	Geschmacksmuster geschützt / Registered design / Dessin breveté	



TFA[®]

TFA Dostmann GmbH & Co. KG

Zum Ottersberg 12
97877 Wertheim-Reicholzheim
Germany
T: +49 (0)93 42/308-0

info@tfa-dostmann.de
www.tfa-dostmann.de